



•53117

MODELO DE UTILIDAD

por 20 años

por "UN SOPORTE PARA PLATOS MURALES", a favor de D. José Gay Casinyé, de nacionalidad española, domiciliado en Barcelona, La Vid, 16.

=====

MEMORIA DESCRIPTIVA

Se describe en este Modelo de utilidad un soporte para platos murales, formado por tres brazos divergentes, con una anilla en su punto central y unas bridas que se pueden fijar en distintos puntos de los brazos, a fin de adaptar su separación, al tamaño del plato que deben sostener.

Fundamentalmente, este soporte está construido con material plástico flexible.

Para mayor comprensión de la descripción, se adjun



10. tan unos dibujos de una de sus posibles realizaciones, como ejemplo.

La fig. I muestra al soporte, con sus tres brazos -1- y unos taladros -2- en cada uno de ellos, en los cuales se introduce a presión el botón -3- de las bridas -4-, tal como se representa en las figs. II y III.

Las figs. IV, V y VI, son tres vistas del conjunto del soporte aplicado a un plato, sujetándose a la pared, por medio de un clavo, en el cual se afianza la anilla -5-.

20. Debido a la naturaleza plástica del material que forma al soporte, cuando las bridas no se colocan en el agujero más extremo de sus brazos, se puede cortar fácilmente, o bien doblar hacia atrás, la parte sobrante de la punta.

25. Todo cuanto no afecte, altere, cambie o modifique la esencia del soporte descrito, será variable a los efectos del actual Modelo.

N O T A.

30. Se reivindica como objeto de este registro por Modelo de utilidad:

1. - Un soporte para platos murales, caracterizado por estar formado por una pieza de material plástico flexible que adopta la forma de tres brazos divergentes, con una anilla en su punto central, teniendo fundamentalmente unos taladros a lo largo de sus brazos, en los cuales se entra a presión un botón de la parte posterior de las bridas que sostienen el plato.

35. Sean cuales fueren las circunstancias que concurren con la esencialidad del Modelo de utilidad definido en la anterior reivindicación, cual objeto es:

40.



2. - "UN SOPORTE PARA PLATOS MURALES".

Consta la presente memoria de tres hojas foliadas, mecanografiadas por una sola cara y del dibujo unido a la misma.

45. Barcelona, veintitrés de febrero de mil novecientos cincuenta y seis.

P.A. de D. José Gay Casinyé,

L. DURÁN
P. P.

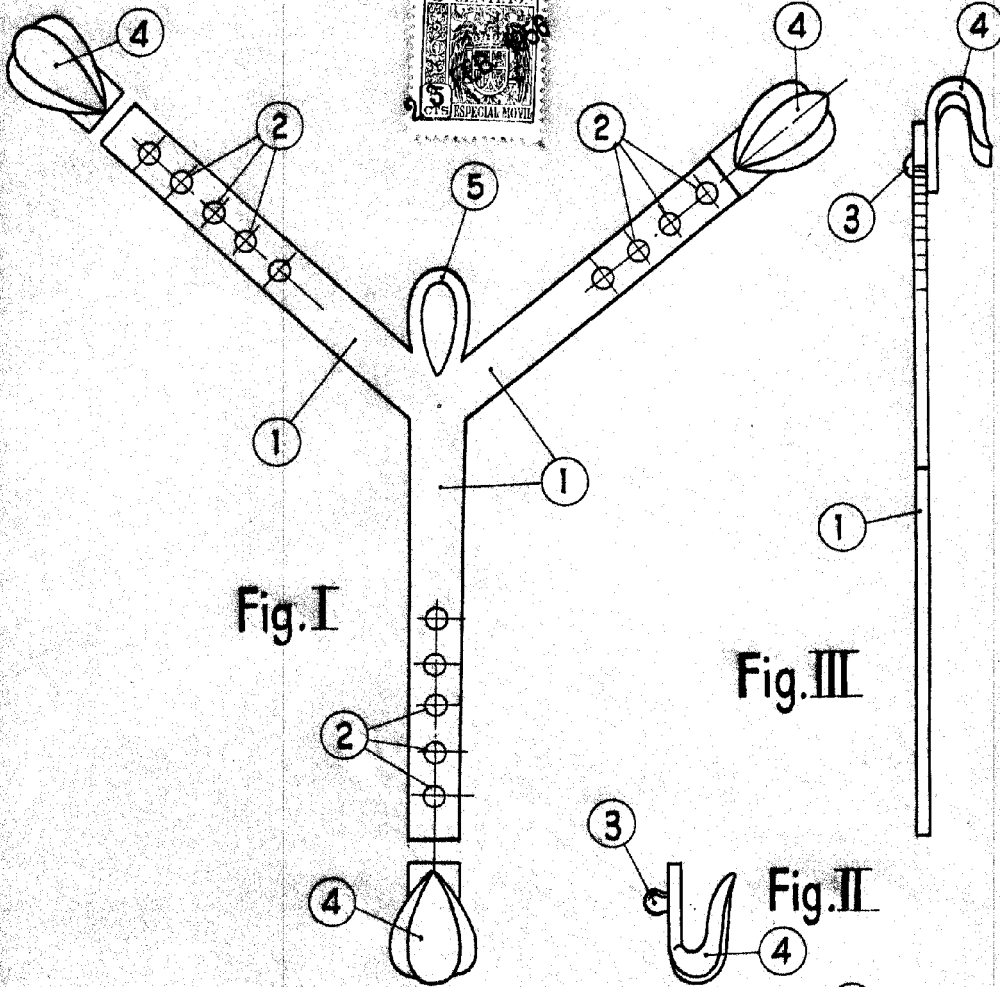

Fig. I

Fig. III

Fig. II

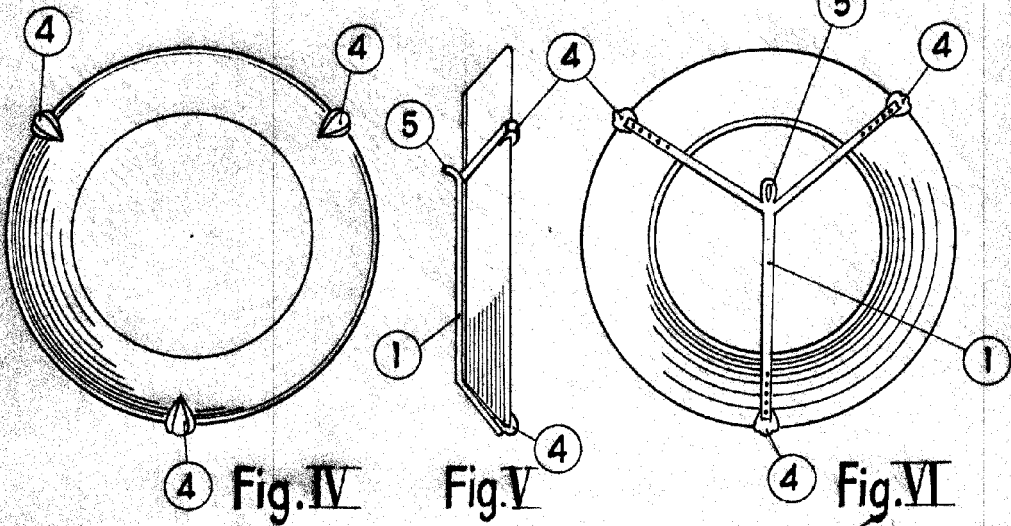

Fig. IV

Fig. V

Fig. VI

ESCALA VARIABLE

BARCELONA, 23 FEBRERO DE 1956

L. DURAN
P.P.