



53106

MEMORIA DESCRIPTIVA

sobre:

"Envase perfeccionado, para barra de perfume sólido".

=====

Solicitante : Doña MARIA LEONOR PLA ORTIZ DE URBINA,
de nacionalidad española, residente en
Madrid, Av. de la Habana, 147.

====

El presente Modelo de Utilidad se refiere a un envase perfeccionado, para barra de perfume sólido.

En los dibujos adjuntos, a título de ejemplo no limitativo, se ilustra una forma de ejecución del

5. invento, con referencia a los cuales.

El envase cilíndrico propiamente dicho 1, presenta en su base e interiormente un reborde saledizo 2, quedando dicha base ampliamente horadada, 3.

El envase, según la invención, comprende una
10. pieza interior cilíndrica 4, que no es totalmente rígida.

•53106



sino que tiene cierta elasticidad y flexibilidad, y en forma de diábolo 5, con una línea central que separa las dos alas del mismo.

15. Esta pieza interior es ligeramente de mayor diámetro que el envase. Introducida en él, la pieza no puede salirse del mismo por su base, por impedirlo el reborde interior de ésta, y según sea consumida la barra, bastará impulsar hacia arriba dicha pieza interior, simplemente con un dedo, para que la misma haga ascender la barra quedando ésta fija hasta la altura a que ha sido empujada por el efecto de adherencia doble que realizan las alas de la pieza interior de forma de diábolo, sobre las paredes del envase, sin necesidad de elemento adicional alguno.

25.

N O T A

- Descrita suficientemente la naturaleza del invento, así como la manera de realizarlo en la práctica, debe hacerse constar que las disposiciones anteriormente indicadas son susceptibles de modificaciones de detalle en cuanto no alteren su principio fundamental, siendo lo que constituye la esencia del referido invento y por lo que se solicita Modelo de Utilidad por 20 años en España: "Envase perfeccionado, para barra de perfume sólido"; caracterizándose por lo siguiente:

35.

1^a.- Envase perfeccionado, para barra de perfume sólido, que se caracteriza porque presenta, en su base e interiormente, un reborde saledizo, quedando dicha base ampliamente horadada.

40.

2^a.- Envase perfeccionado, para barra de perfume sólido, según reivindicación precedente, que se caracteriza

53106



porque comprende una pieza cilíndrica interior que no es totalmente rígida, sino que tiene cierta elasticidad y flexibilidad y en forma de diábolo, con sus dos alas separadas por una línea central.

45. 3ª.- Envase perfeccionado, para barra de perfume sólido; tal y como queda substancialmente descrito en la presente memoria e ilustrado en los adjuntos dibujos.

Esta memoria consta de tres hojas, escritas a máquina por una sola cara.

Madrid,

MARIA LEONOR FLA. GARCIA DE URBINA.

J. GÓMEZ ACEBO Y MODET

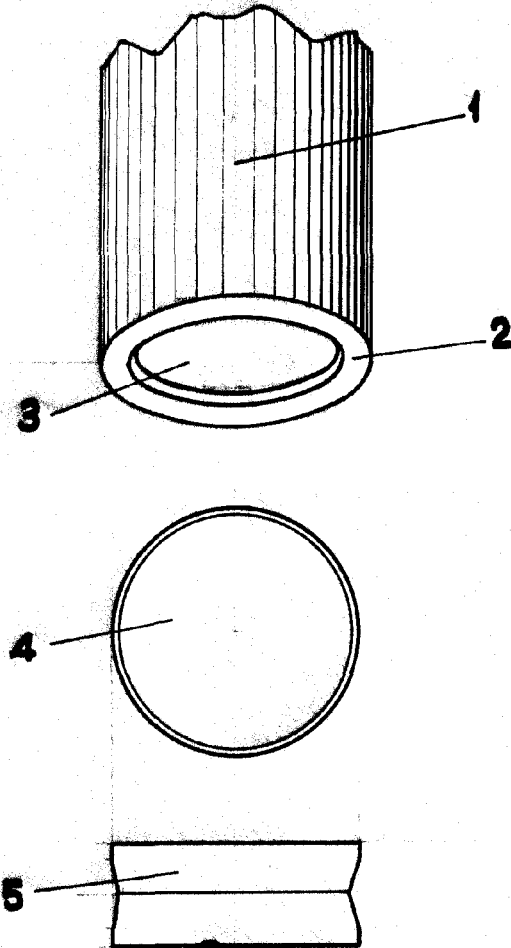

Madrid de 2 de mayo de 1956
Maria Leonor Pla Ortiz de Urbina
P. P.

J. GÓMEZ ACEBO Y MODER
P. P.

ESCALA VARIABLE