



53097=

MEMORIA DESCRIPTIVA

DE UNA PATENTE DE MODELO DE UTILIDAD, POR VEINTE AÑOS EN  
ESPAÑA, A FAVOR DE DON JOSE LUIS MUÑOZ AZNAREZ, DE NACIO-  
NALIDAD ESPAÑOLA, RESIDENTE EN MADRID, Calle Prádena del  
Rincón, 2 (Colonia del Pilar)

s o b r e:

"UN NUEVO ELEMENTO DE MADERA PARA LA FORMACION DE PAVI-  
MENTOS".

\*\*\*\*\*

• 53097



5 Con la presente invención se trata de proteger un nuevo elemento de madera para la formación de pavimentos, que presenta grandes ventajas sobre los que actualmente se conocen. Su constitución es sumamente fácil y sencilla, así como de su colocación, ya que se verifica sobre rastreles, mediante alfileres.

10 Con los elementos objetos de la invención, se reduce totalmente el peso que las existentes en el mercado mantienen, toda vez que son suprimidos los materiales adhesivos como embreado, yeso, cemento, etc, que hacen el tener un peso considerable, materiales que en el elemento objeto de la invención no se adhieren.

15 Para mejor comprensión de la descripción que sigue, se adjuntan dibujos a los cuales se hace constante referencia a lo largo de la misma.

La Fig., 1ª es una vista en planta del elemento de pavimentación, que adicionado a otros tres forman el pavimento con dibujos.

20 La Fig., 2ª, es una vista en perspectiva de un solo elemento.

25 Consiste la presente invención en un elemento para la formación de pavimentos, el cual lo integran distintas maderas (3) mediante el ensamblaje (4) que dan lugar a formar un elemento (1). En la superficie así obtenida por dicho ensamblaje se procede en sentido transversal o en diferentes tiras de madera (2) embutidas dentro de la madera, y de distinto color, las cuales dada su situación proporcionarán el dibujo que se desee lograr al disponer cuatro elementos en contacto por sus lados.

30 La fijación de los elementos objetos de la invención

53097



se verifica mediante rastreles y alfileres.

Las ventajas de la presente invención se deducen de lo anteriormente expuesto, como ejemplo de realización.

Si bien la forma de ejecución aquí descrita constituye aplicación preferente de la presente invención, podrán introducirse modificaciones de forma y de detalle sin que por ello varíe la esencialidad de la misma, la cual se reivindica en la siguiente

NOTA

10 En resumen; la presente patente de Modelo de Utilidad recaerá sobre las siguientes reivindicaciones:

15 1ª.-Un nuevo elemento de madera para la formación de pavimentos, caracterizado porque está integrado por distintas maderas unidas mediante ensamblaje, que forman el mismo, procediendo a la colocación de otras maderas en sentido transversal y normal, para sujeción de las maderas y formación de los dibujos que mediante la colocación de cuatro elementos quedará constituido definitivamente.

20 2ª.-Un nuevo elemento de madera para la formación de pavimentos, caracterizado porque para su colocación en el piso se colocarán previamente unos rastreles sobre los que, y, por medio de alfileres serán fijados los elementos de pavimentación.

25 3ª.-"UN NUEVO ELEMENTO DE MADERA PARA LA FORMACION DE PAVIMENTOS".

Según se describe en la presente memoria que consta de tres hojas escritas a máquina y dibujos.

Madrid, 7 de marzo de 1.956

53097



FIG. 1

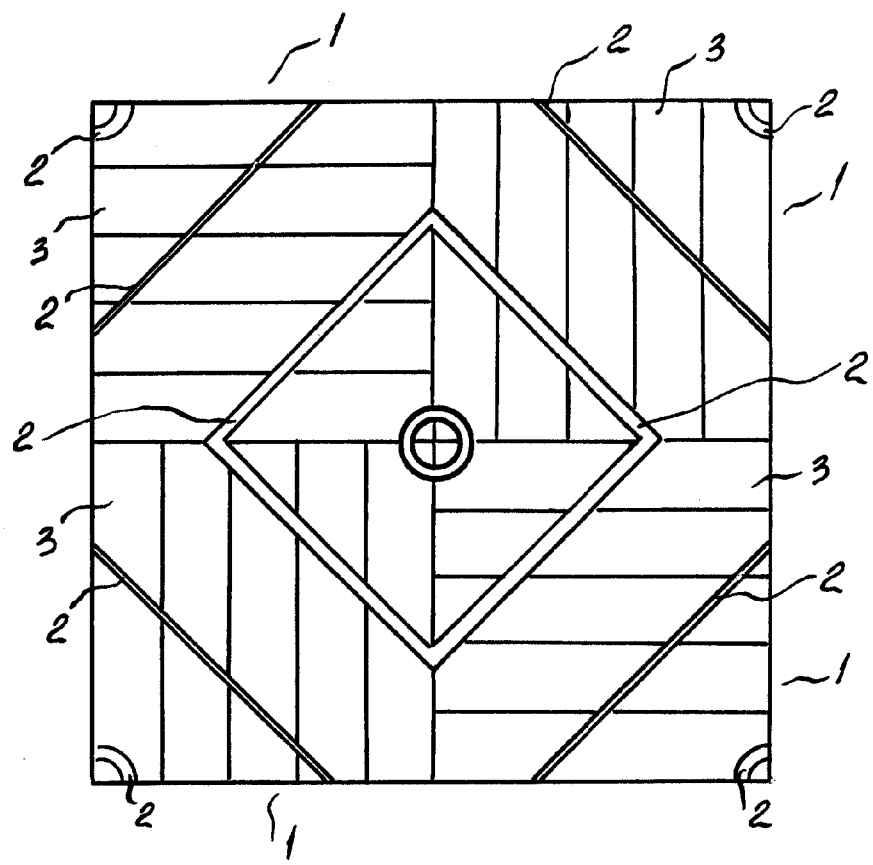

ESCALA VARIABLE  
Maund... de - 7 MAR 1956 de 19

53097



FIG. 2

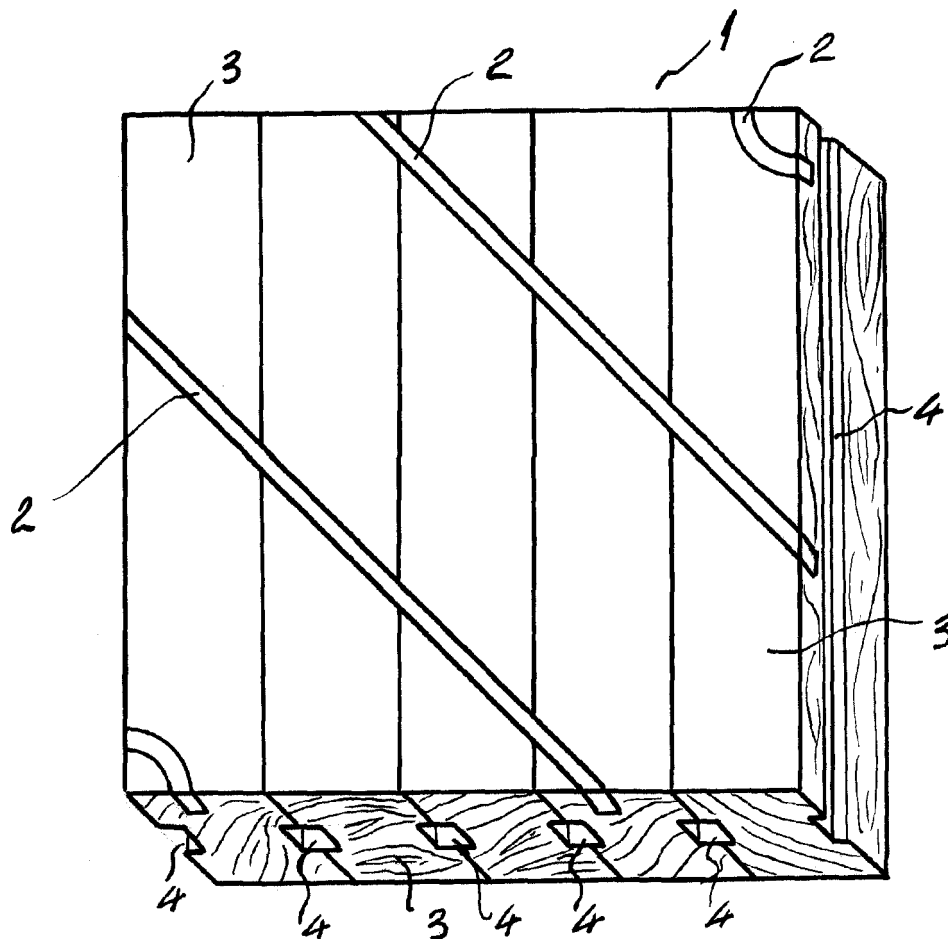

Plan (1)

ESCALA VARIABLE  
Machado de 7 MAR. 1906 de 19