



530523

MODELO DE UTILIDAD

por "UN LIBRO MUSICAL", a favor de Don Pablo y Don Luis del  
MOLINO MATEUS, de nacionalidad española, residentes en Barcelo-  
lona, calle Urgel, 245. - - - - -

\*\*\*\*\*

MEMORIA DESCRIPTIVA

El presente modelo hace referencia a un nuevo juguete mix-  
to, de lectura y musicalidad, compuesto por la asociación de  
un pequeño aparato sonoro y un libro de leyendas infantiles.

El aspecto más sobresaliente de este juguete, es el de  
un libro de hojas amplias, destinado a narrar fábulas o cuen-  
tos, localizándolo en una caja en la que al mismo tiempo se  
instala un dispositivo musical, semejante a un pequeño piano.

La característica del juego es la de poder pulsar las  
teclas del pequeño piano que llevan grabadas, en su superfi-  
cie, notas musicales, siguiendo la pauta existente en la par-  
te inferior de las hojas del libro, que ostenta las indica-  
ciones de notas musicales que el niño debe seguir en el te-  
clado, para producir el sonido equivalente a las notas del  
pentagrama que, como ilustración musical, ostenta asimismo,  
cada página del libro.

5

10

15



5 El dispositivo sonoro, consiste en una hilera de ocho varillas metálicas, unidas todas por un solo extremo, a un soporte de base también metálico, con el otro extremo libre, lo que les permite vibrar bajo el golpeo de los mazos, que dependen, cada uno de ellos, de su correspondiente tecla.

En la hoja gráfica que se adjunta, aparece reproducido un caso práctico de realización del juguete, mostrado a título de ejemplo, como punto de referencia para la siguiente descripción.

10 En la Fig. 1, se representa el juguete en perspectiva, con el libro abierto al azar. En la Fig. 2, se esquematiza en sección de profundidad. Y la Fig. 3, muestra el aspecto externo del conjunto.

15 Siguiendo los diseños, vemos que está formado por una caja de base -1-, protegida por una tapa completa -2-, que cubre la totalidad de la cara anterior, comprendiendo el libro -3-, y el aparato musical -4-. Este, consiste en las ocho varillas metálicas -5-, de alturas escalonadas con un orden relacionado con la métrica musical, dispuestas paralelamente entre sí, e implantadas en cuerpo metálico de base -6-, el cual se sitúa oculto tras la placa frontal -4-, que cruza toda la embocadura de la caja. De su borde inferior, parte la hilera de las ocho teclas, <sup>que</sup> en/cada una de ellas -7-, se apoya simplemente en un eje transversal -8-, valiéndose de una hendidura inferior. Sobre dicho punto, basculan al ser pulsadas, haciendo que los mazos -9-, golpéen las varillas, a causa de la flexibilidad de las bridas de cuero -10-, que les sirven de unión con los bloques de madera de las teclas -7-.

20

25



5

En cuanto a la forma de desarrollar el juego, consiste en seguir la pauta -11-, tocando las teclas por el orden establecido en ella. Para mayor facilidad, la pauta estará siempre en el margen inferior de la hoja del libro, y será la correspondiente interpretación del fragmento musical cuya partitura -12-, figurará entre las restantes ilustraciones -13-, de la hoja frontal.

10

El modelo descrito, al ser llevado a su realización, podrá experimentar innumerables variaciones de temas ilustrativos, así como podrán variar los detalles de presentación y, en general, todo cuanto no altere ni modifique, la esencialidad prevista.

- N O T A -

15

Se reivindica como objeto de este modelo de utilidad:

20

1º.- Un libro musical que se caracteriza por su condición de juguete mixto, en el que un libro de leyendas o cuentos, se incluye en el conjunto de una caja-estuche en la que existe un dispositivo sonoro en forma de piano, que permite ejecutar los fragmentos musicales insertos en cada hoja del libro, como ilustración armónica de su contenido.

25

2º.- El propio libro musical de la reivindicación anterior, cuyo aparato sonoro consiste en una alineación escalonada de varillas metálicas solidarizadas por su base a un núcleo común, también metálico, que se sitúa en la caja, oculto tras una placa frontal y el propio libro, teniendo situado, con la orientación precisa, un conjunto de otras tantas teclas basculantes sobre un eje transversal, las cuales son portadoras, cada una, de una brida flexible finali-



zada en un pequeño mazo redondo, que repercute sobre la correspondiente varilla, al ser pulsada la tecla, emitiendo una nota musical cada una de ellas.

5

3º.- El propio libro musical de las reivindicaciones anteriores, que se caracteriza porque cada una de las teclas indicadas es portadora, en su superficie visible, de una nota musical, para distinguirlas y pulsarlas, obedeciendo al orden de una pauta, también con indicaciones de notas musicales, que existe en el margen inferior de cada hoja del libro, como interpretación de la partitura existente entre la ilustración gráfica del cuento.

10

4º.- UN LIBRO MUSICAL.

Madrid, 5 de Marzo de 1956

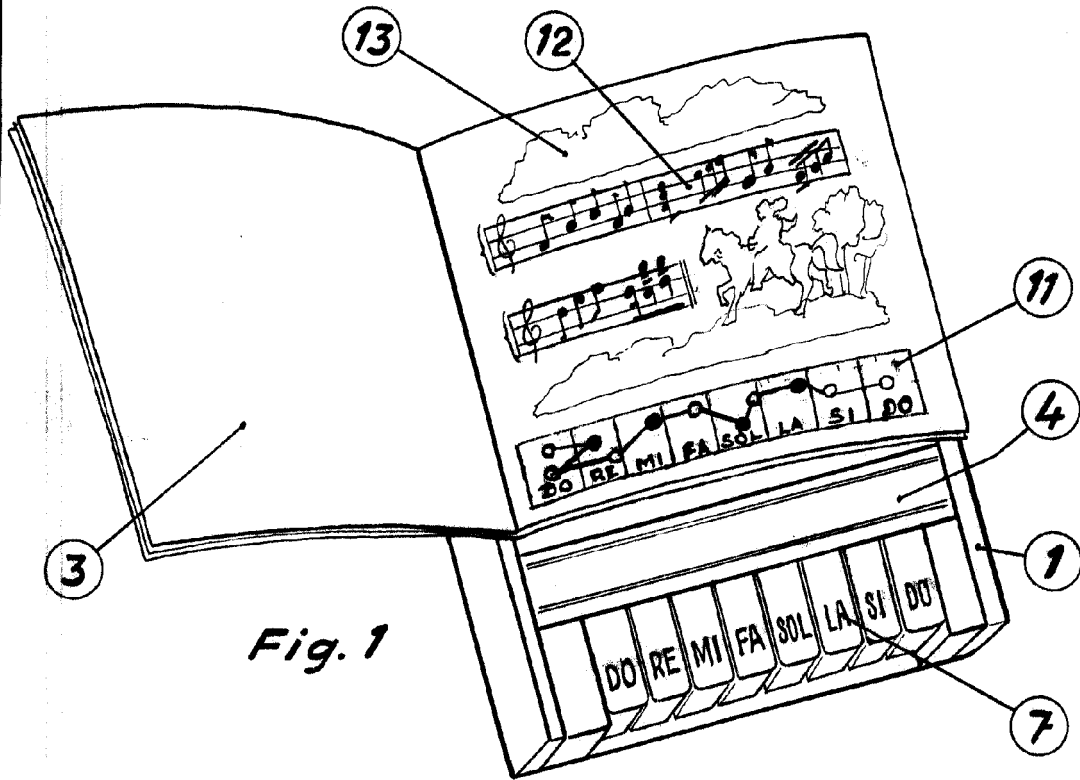

Fig. 1

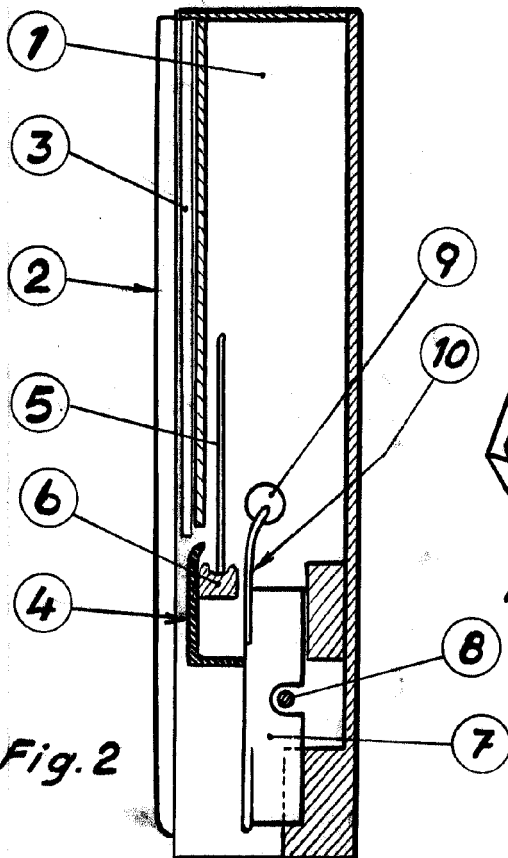

Fig. 2

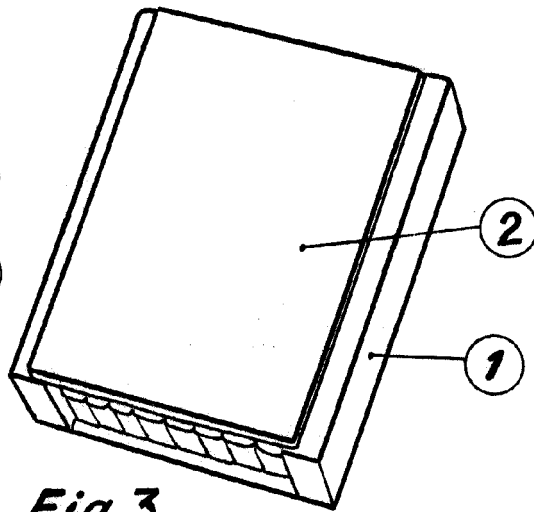

Fig. 3

P.A. Fernando Peraire

Escala variable