

.53012

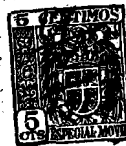

MEMORIA DESCRIPTIVA

para solicitar

MODELO DE UTILIDAD

en España, por veinte años, a favor de D. Buenaventura MIRALLES OLIVER, de nacionalidad española, domiciliado en Palma de Mallorca, Baleares, calle Soledad, 29.

p o r

"CAJA PERFECCIONADA, DE CARTON, PARA ENVASE "

El objeto de la presente solicitud de Modelo de Utilidad, se refiere a una caja perfeccionada, de cartón, para envase, cuyas características de novedad la confieren la cualidad de aportar a la función a que se destinan los siguientes beneficios o ventajas :

a).- va reforzada en sus dimensiones verticales que son siempre las mas débiles y las que mas presiones sufren.

b).- el refuerzo es susceptible de mejorarse por



10 medio de listones o medias cañas alojadas entre la doble pared lateral.

15 c).- se prevé un arriostramiento central interno a base de cañas o cuerdas que ligan las paredes entre sí frontalmente evitando deformaciones y sus consiguientes daños para el producto envasado.

d).- conserva su ligereza en peso y su economía en precio a pesar de las ventajas antedichas.

En el adjunto plano se ha representado una forma de ejecución del modelo de que se trata.

20 La figura 1 representa una vista perspectiva del cuerpo de la caja, mostrando la disposición de los refuerzos en media caña.

25 La figura 2 representa una vista perspectiva del cuerpo de la caja, mostrando la disposición del refuerzo de cabo o cuerda montado.

La figura 3 representa una vista perspectiva de la caja con las solapas constitutivas de fondo y tapa, desplegadas estas últimas.

30 La figura 4 representa un detalle del refuerzo de las caras y cantonera.

La figura 5 representa un detalle de montaje de la cuerda de arriostramiento.

35 Como puede apreciarse, los lados del cuerpo de la caja llevan unas cantoneras (1) y unos refuerzos interiores de plancha lisa u ondulada de cartón (2) que se montan por pegado o cosido, determinando entre las dos planchas un espacio en el que es susceptible de colocación medias cañas (3) constituidas por cañas partidas longitudinalmente o bien por listones, efectuándose la



53012

40

colocación verticalmente.

En la figura 5 se aprecia un trozo de cartón constitutivo de un refuerzo o arandela (4) que por su orificio (5) permite el paso de la cuerda (6) que se sujeta a la chapita de metal (7).

45

Este modelo es realizable en cualesquiera tamaños y colores adecuados, siendo susceptible de toda clase de modificaciones de detalle que no alteren su fundamento.

NOTA

50

En resumen el presente Modelo de Utilidad recaerá sobre las siguientes reivindicaciones :

55

1ª.- Caja perfeccionada de cartón, para envase, caracterizada porque sus paneles verticales llevan un refuerzo constituido por cantoneras y planchas interiores de cartón liso u ondulado adherido por pegado o cosido, aprisionando, a distancias espaciadas, a listones o medias cañas colocados verticalmente, arriostRANDOSE las caras opuestas por medio de un cordón que, proveniente de una de ellas va trenzando un refuerzo horizontal pasando alternativamente de una cara a la opuesta hasta volver al punto de partida donde se enlaza.

60

2ª.- Caja perfeccionada de cartón, para envase, caracterizada porque para el paso del cordón de arriostRAMIENTO se disponen arandelas de cartón de refuerzo, dotadas de un orificio para paso de la cuerda y de una chapita de metal que la sujeta.

65

3ª.- CAJA PERFECCIONADA DE CARTON, PARA ENVASE.

Todo ello tal y como se ha descrito en la Memoria que antecede, representada en el plano que se acompaña y para los fines especificados.

•53012



Esta Memoria consta de cuatro hojas escritas a máquina por una sola de sus caras y de una hoja de planos.

Palma de Mallorca, 17 febrero 1956

P.P. *[Handwritten signature]*

53012

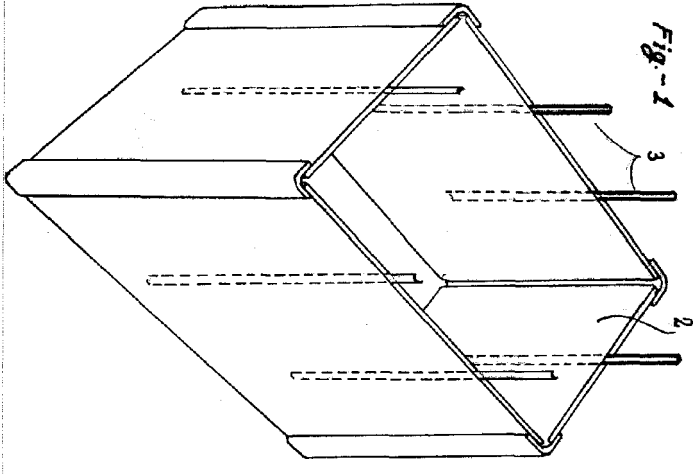

Fig. - 1

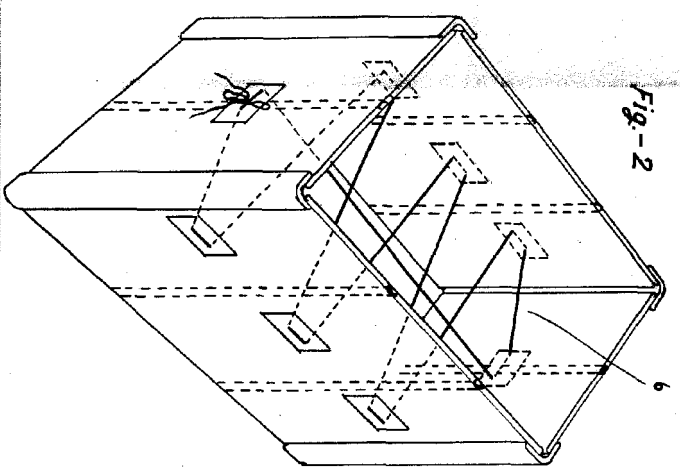

Fig. - 2

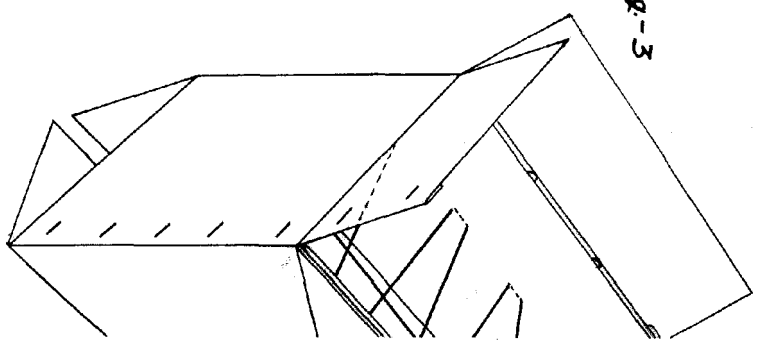

Fig. - 3

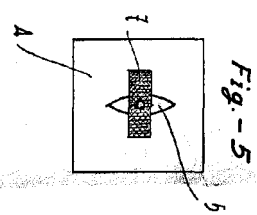

Fig. - 5

2/30 012

6 012

53012

HOJA ÚNICA

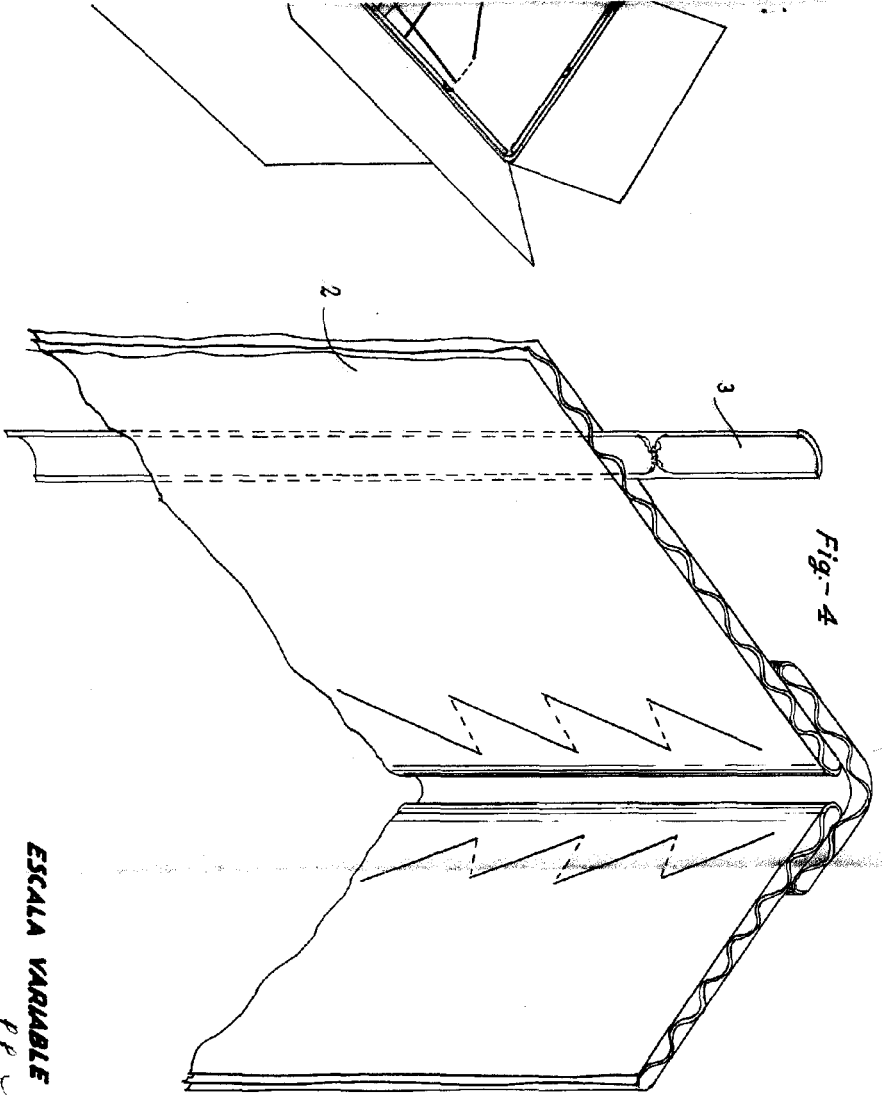

Fig. 4

ESCALA VARIABLE

P. P.
[Handwritten signature]