

52970

MEMORIA DESCRIPTIVA

que se acompaña a la solicitud de

UN MODELO DE UTILIDAD

a favor de D. Antonio COMPANYY Mayol, de nacionalidad española, residente en PALMA DE MALLORCA (Balears),

port

«UNA EMBARCACION DEPORTIVA PERFECCIONADA»

La presente Memoria se refiere, como su enunciado indica, a una embarcación deportiva tipo esquife de flotadores especialmente indicada para ser tripulada por una o dos personas, provista de un original dispositivo mecánico de impulsión accionable a brazo, por cuyo objeto se solicita el correspondiente privilegio

10 de MODELO DE UTILIDAD conforme y al amparo del vigente Estatuto sobre Propiedad Industrial, a fin de garantizar a favor del solicitante el derecho a la explotación exclusiva del mismo en toda España, Colonias y Protectorado.

15 A continuación se hará una descripción completa del aludido modelo, con referencia a los planos que se acompañan, en los cuales se representa, a simple título de ejemplo, no limitativo, una forma preferente de realización, susceptible de todas aquellas modificaciones de detalle que no alteren fundamentalmente sus características esenciales.

En dichos dibujos:

20 La fig. 1 representa la embarcación vista en alzado.

La fig. 2 muestra la misma embarcación en vista de planta.

25 Según el ejemplo de ejecución representado, la embarcación preconizada está integrada por dos flotadores gemelos (1) que se establecen paralelos y unidos por medios convenientes a una plataforma (6) susceptible de admitir el montaje de una vela (7) en el palo (2) y de comportar otros medios de dirección, tal que un timón (8) accionado por el mando (9).

30 Dicha plataforma (6) constituye la cubierta de la embarcación y sobre ella queda establecido un eje horizontal (10) montado sobre soportes laterales (11). Los extremos de dicho eje se prolongan en forma de manivelas (3).

35 El mencionado eje lleva calada solidariamente una polea acanalada (4) que, por medio de una trans-

40 misión (5), se relaciona con otra polea que acciona una turbina de paletas planas (12) montada sobre soportes inversos a los indicados anteriormente bajo la plataforma-cubierta (6).

45 La misma plataforma está dotada de unos asientos (13) de emplazamiento conveniente a modo de que las manivelas citadas queden al alcance de los tripulantes de la embarcación para hacer posible el accionamiento a mano del dispositivo de impulsión descrito en virtud de sucesivos giros de las manivelas que transmiten su fuerza a las palas, las cuales, por quedar sumergidas, originan el avance de la embarcación independientemente de la tracción propia de la vela, pudiendo así utilizarse cualquiera de ambos medios de navegación aislada o simultáneamente.

50

55 La forma, dimensiones y materiales podrán ser variables y en general cuanto sea accesorio y secundario, siempre que no altere, cambie o modifique la esencialidad del objeto que se describe.

Los términos en que queda redactada esta Memoria son ciertos y fiel reflejo del objeto descrito, debiéndose tomar con carácter amplio y nunca en forma limitativa.

52970

N O T A

El MODELO DE UTILIDAD que se solicita recaerá sobre las particularidades características de las siguientes reivindicaciones:

65 1ª.- Una embarcación deportiva tipo esquife, comprendiendo dos flotadores gemelos unidos entre sí por medio de una plataforma que, independientemente de otros medios conocidos de navegación, se caracteriza por estar dotada de un dispositivo de tracción accionable a mano establecido en dicha plataforma cubierta e integrado por un eje horizontal, montado sobre soportes laterales, cuyas extremidades se prolongan en forma de manivelas siendo solidario dicho eje de una polea acanalada.

70 2ª.- Embarcación deportiva, según la reivindicación primera, caracterizada por establecerse bajo dicha plataforma-cubierta una turbina de palas planas dotada asimismo de una polea que se relaciona con la primera mediante una transmisión a modo de hacer posible su accionamiento en virtud de los sucesivos giros de las manivelas mencionadas.

80 3ª.- Embarcación deportiva, según las reivindicaciones anteriores, caracterizada porque la ci-

85

tada turbina queda montada sobre soportes inversos con base en el dorso de la plataforma y de altura conveniente para que la turbina quede sumergida, haciendo posible los movimientos de avance.

90

1ª.- Embarcación deportiva, conforme a las reivindicaciones que anteceden, caracterizada por disponerse en la plataforma unos asientos de emplazamiento conveniente a modo de que las manivelas de acción queden al alcance de los tripulantes.

5ª.- "UNA EMBARCACION DEPORTIVA PERFECCIONADA".

-----

Todo según queda expuesto en la precedente Memoria que consta de cinco hojas foliadas y mecanografiadas por una sola cara y hoja de dibujos que a la misma se acompaña.

Madrid, 29 de Febrero de 1956.

ANTONIO COMPANYY MAYOL,

P.A.

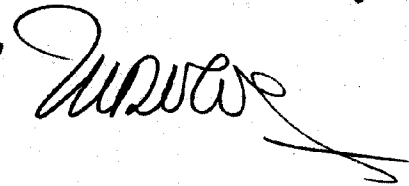

FIG. 1

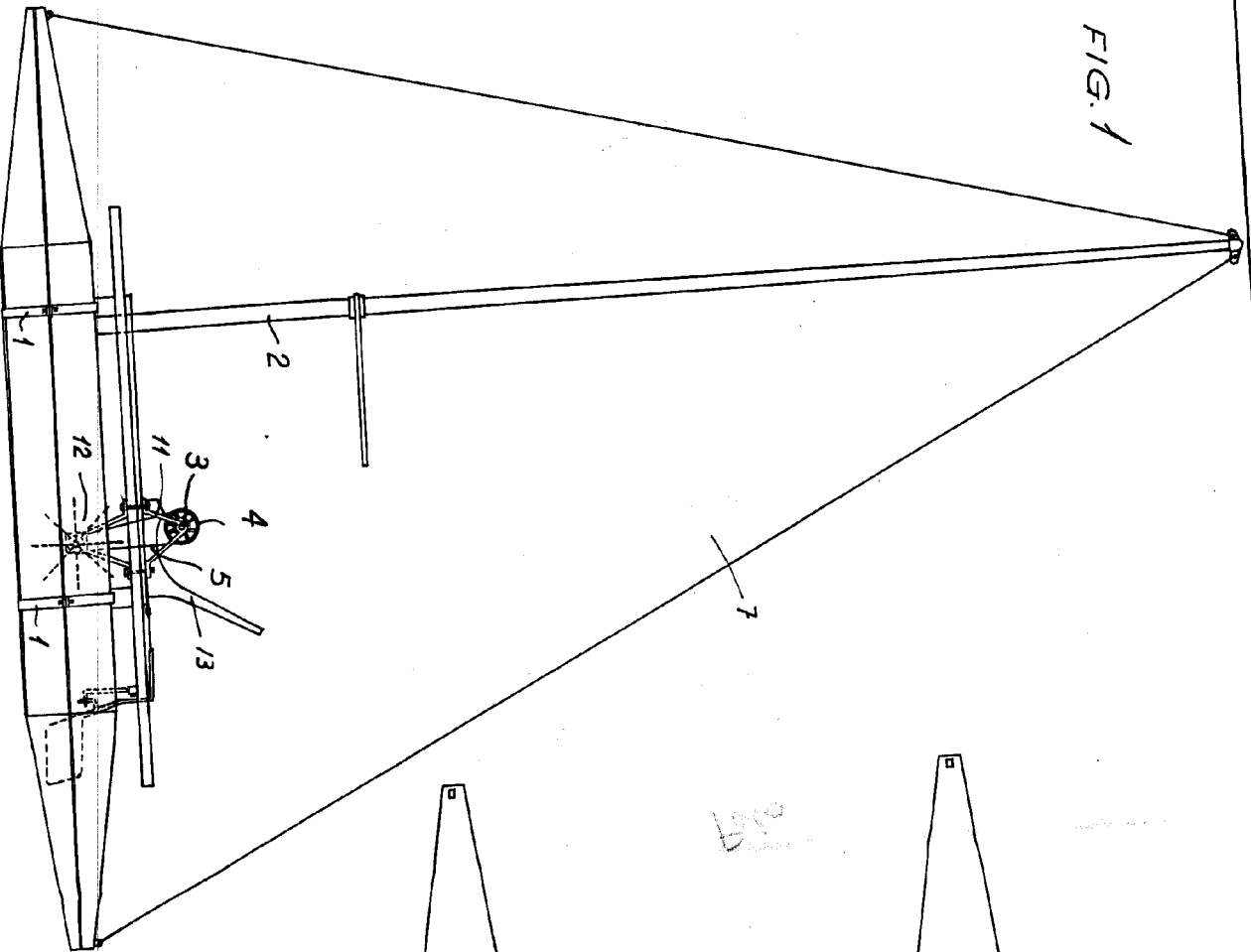
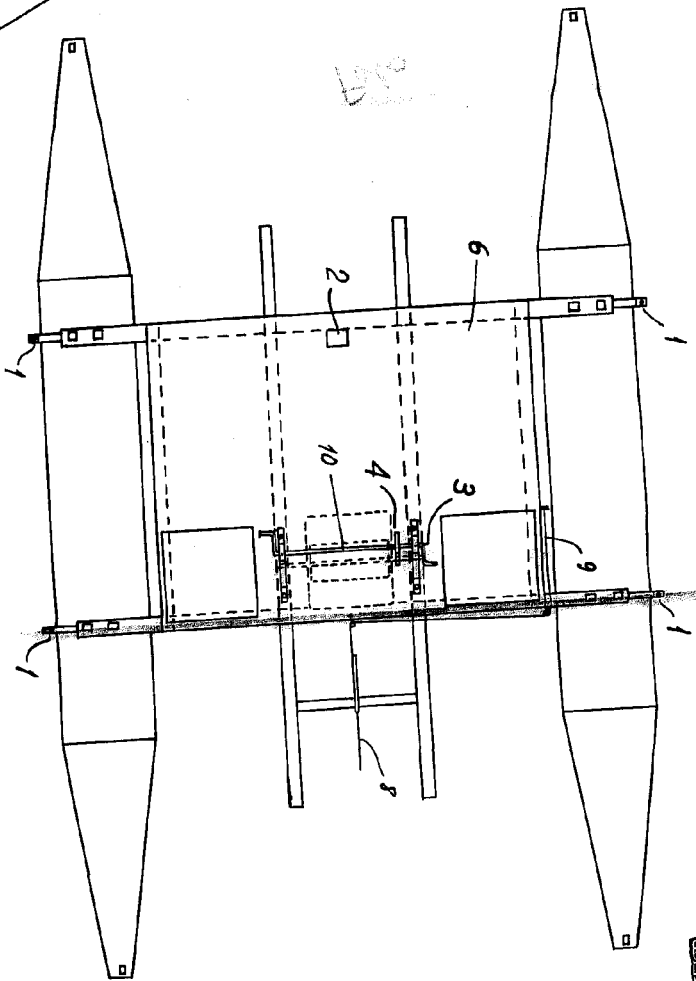

FIG. 2



Madrid

ESCALA VARIABLE

*Quinta*

