



•52959

M O D E L O  
D E  
U T I L I D A D

para "PORTALÁMPARAS PARA TUBOS FLUORESCENTES", a favor de DON JO-  
SÉ MARÍA ANGUERA RODRÍGUEZ, domiciliado en BARCELONA, calle Lope  
de Vega, nº 97.

. = .

MEMORIA DESCRIPTIVA

5. El presente modelo de utilidad se refiere a un nuevo porta-  
lámparas para tubos fluorescentes, mediante el cual se simplifi-  
ca la maniobra de colocación y desmontaje del tubo, al mismo  
tiempo que se proporciona una seguridad adicional contra despren-  
dimientos accidentales del mismo.

10. Al efecto, el portalámparas que se describirá se caracteri-  
za porque comprende un cuerpo base asegurable sobre un paramento  
determinado, y un cuerpo conector provisto de hembrillas de en-  
chufe para las espigas de toma de corriente del tubo, el cual so-  
bresale del cuerpo base y está articulado elásticamente a éste de

52959 28

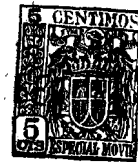

manera que puede oscilar en el plano del tubo, para permitir el enchufe axial de dichas espigas de toma de corriente en las citadas hembrillas enchufe.

5. Para facilitar la descripción se acompaña a la presente memoria una lámina de dibujos en los que se ha representado una realización que se cita a título de ejemplo no limitativo.

En los dibujos:

10. La figura 1 es una vista lateral alzada del portalámparas en la que se ha supuesto transparente su cuerpo, para presentar la disposición de sus elementos interiores;

la figura 2 es una vista similar pero frontal, y

la figura 3 es una vista en planta.

15. Según se aprecia en las figuras, el portalámparas comprende dos cuerpos principales; el cuerpo base 10 que sirve para la fijación del conjunto en el lugar donde se tenga que instalar el tubo, y el cuerpo de conexión 11 que sirve para recibir las patillas de toma de corriente del tubo en su misión de soportarlo y conectarlo eléctricamente al circuito exterior.

20. El cuerpo 10 es una pieza paralelepípedica de material aislante, una de cuyas caras mayores se prolonga formando dos alas 12 provistas de agujeros 13 para el paso de correspondientes tornillos para la fijación del portalámparas sobre el paramento de que se trate. La cara opuesta del cuerpo 10 presenta un vaciado 14 en el que están alojados los tornillos de conexión 15 que se  
25. acoplan de modo conocido con respectivos elementos receptores dispuestos en el interior de dicho cuerpo 10.

30. De la misma cara que presenta las alas 12 sobresalen, por una parte las dos láminas flexibles, metálicas, 16 que están conectadas eléctricamente con los tornillos 15 descritos y, por otra parte un pequeño fleje 17 de material elástico y resistente,



tal como acero templado, situado entre las dos láminas de contacto 16.

5. Las láminas 16 convergen hacia abajo según se aprecia en la figura 2, hasta llegar a una separación correspondiente al espaciado de las espigas de toma de corriente de los tubos fluorescentes usuales. En esta posición, las dos láminas, que pueden ser, por ejemplo, de bronce fosforoso, presentan un doblez a modo de bucle incompleto 18 cuya abertura 19 está dirigida en el sentido en que se presentan las espigas del tubo, y su separación es ligeramente menor que el diámetro de éstas, de forma que 10. las mismas pueden ser introducidas en dichas aberturas forzando algo el bucle. Se obtiene así una buena fijación mecánica al mismo tiempo que una conexión eléctrica eficaz.

15. Las láminas 16 y el fleje 17 están situados en el mismo plano transversal al tubo. Las láminas tienen un agujero 20 en su parte media donde se alojan tetones 21 que sobresalen de la parte interior del cuerpo 11 donde se asientan estas láminas, de modo que queda definida la posición longitudinal del cuerpo con respecto de aquéllas. El conjunto es mantenido en posición por 20. medio de la tapa 22 que se coloca desde la parte interior y es fijada mediante el tornillo 23, estando provista de aberturas 220 enfrentadas con las aberturas 19 de los bucles 18 para el paso de las espigas del tubo. Esta es una ventaja adicional del portalámparas según el invento con respecto de los conocidos. En los citados en último lugar la tapa se encuentra por detrás, o sea, 25. precisamente por el lado más visible del conjunto, mientras que en el portalámparas descrito, según se aprecia en la figura 1, la parte visible del portalámparas puede ser provista de un acabado u ornamentación adecuados, y la tapa queda casi completamente 30. oculta por el propio tubo.

• 52959<sup>28 FEB</sup>



Se comprende fácilmente que la oscilación del cuerpo 11 según las flechas de la figura 1 facilitan la colocación y retirada del tubo fluorescente, a cuyo efecto se puede prever un bisel 24 en el extremo de aquél adyacente al cuerpo base 10, para facilitar el movimiento hacia atrás. La elasticidad de los elementos elásticos es suficiente para mantener el portalámparas en la posición de montaje, pero en caso necesario se puede añadir al montaje el resorte helicoidal 25 dispuesto entre las dos piezas principales del portalámparas tal como queda ilustrado en la figura 1.

La especial disposición del cuerpo base 10 permite la instalación del portalámparas por la parte posterior de la pantalla reflectora, de forma que al exterior solamente sobresale el cuerpo 11, o sea una mínima parte del accesorio, con lo que se amplía las posibilidades de aplicación de esta clase de alumbrado a objetos de elevado nivel ornamental.

El modelo, en su esencialidad, puede ser desarrollado en otras variantes que difieran en detalle de las indicadas y a las cuales alcanzará igualmente la protección que se recaba. Podrá, pues, ser construída en cualquier forma y tamaño, con los materiales más adecuados, por quedar todo ello comprendido en el espíritu de las reivindicaciones.



NOTA

52959

Descrito el objeto y utilidad del modelo, lo que se declara no divulgado ni practicado en España, comprende las siguientes reivindicaciones:

5. 1. Portalámparas para tubos fluorescentes, caracterizado porque comprende un cuerpo base asegurable a un paramento determinado, y un cuerpo conector provisto de hembrillas de enchufe o elementos similares para las espigas de toma de corriente del tubo, cuyo cuerpo conector sobresale del cuerpo base y está articulado elásticamente a éste de manera que puede oscilar en el plano del tubo, para permitir el enchufe esencialmente axial de dichas espigas de toma de corriente en las citadas hembrillas enchufe.

10. 2. Portalámparas según la reivindicación 1, caracterizado porque el cuerpo base está provisto de elementos de conexión al circuito exterior, cuyos elementos están conectados con las hembrillas de enchufe o elementos similares por medio de conductores flexibles que pasan de uno a otro cuerpo en un plano transversal al tubo.

15. 3. Portalámparas según la reivindicación 2, caracterizado porque en el mismo plano de los conductores flexibles se encuentra una lámina elástica que tiende a mantener el cuerpo conector en la posición de montaje del tubo.

20. 4. Portalámparas según la reivindicación 1, caracterizado porque los cuerpos conector y soporte se encuentran en contacto en la zona de articulación, habiéndose previsto en estos ele-

25.

• 52959

28



mentos el espacio suficiente para permitir el movimiento de inclinación hacia atrás del cuerpo conector.

5. Portalámparas según la reivindicación 1, caracterizado porque los cuerpos soporte y conector están relacionados adicionalmente mediante un dispositivo elástico que tiende a mantener el cuerpo conector en la posición de montaje del tubo.

10. 6. Portalámparas según la reivindicación 1 caracterizado porque la cara del cuerpo soporte o base por donde sobresale el cuerpo conector está provista de medios de fijación convencionales, para montar el portalámparas desde detrás de una pantalla o similar.

7. Portalámparas para tubos fluorescentes.

15. Según se describe y reivindica en la presente memoria descriptiva, que consta de seis hojas, foliadas y escritas a máquina por una sola cara, acompañadas de una lámina de dibujos.

Madrid, a 28 FEB. 1956

JOSÉ MARÍA ANGUERA RODRÍGUEZ.

p.a.

JAIME ISERN MIRALLES

P.P.

• 52959<sup>28</sup>



Fig. 1

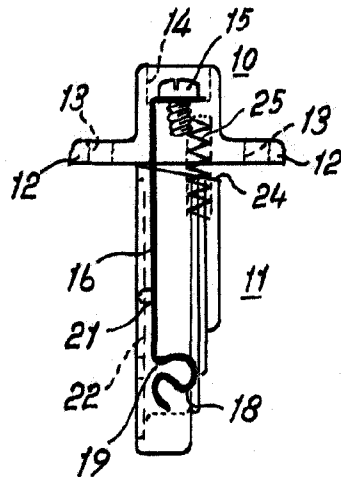

Fig. 3

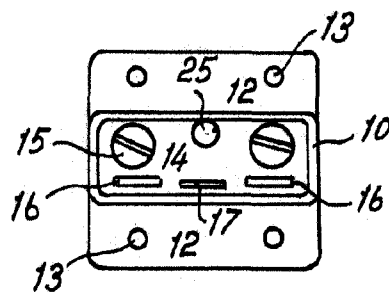
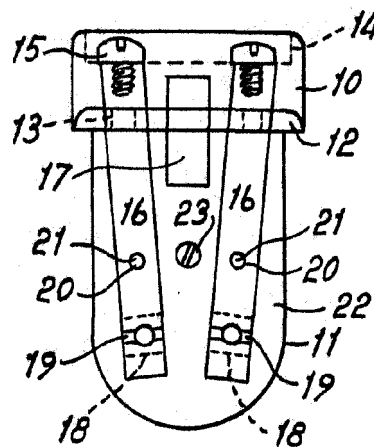

Fig. 2



Madrid, 28 FEB. 1956  
Jaime Isern

p.p.