



52936

MODELO DE UTILIDAD

por 20 años

por "UN SUJETADOR PARA EL CABELLO", a favor de D^a Francisca Carenas Sanz, de nacionalidad española, domiciliada en Barcelona, Nuestra Señora del Remedio, 23, 1^o, 3^a.

=====

MEMORIA DESCRIPTIVA

Se reivindica en este Modelo de utilidad un nuevo sujetador para el cabello que se distingue por su cierre, formado por una simple horquilla articulada por su centro, cuyos dos extremos se retienen al cerrar en sendos ganchos de una prominencia del sujetador.

5.

Como ejemplo de una de sus realizaciones, se adjuntan unos dibujos, en los que -1- es la parte visible sobre la que puede ir cualquier adorno.

En uno de los extremos de -1-, hay un apéndice



10. -2- que es atravesado por la horquilla -3- con posibilidad de girar, siendo la posición normal abierta, con las patas separadas.

En el extremo opuesto, hay la prominencia -4- con dos ganchos, uno en cada lado, en los que se pueden re
15. tener, tal como se ha dicho, los extremos de la horquilla -3-, doblándola con presión ligera. En la figura I se indica la posición de cerrado con línea de puntos, siendo su aspecto de frente, el representado en la figura II.

20. Todo cuanto no afecte, altere, cambie o modifique la esencia del sujetador descrito, será variable a los efectos del actual Modelo.

N O T A.

Se reivindica como objeto de este registro por Mo
25. delo de utilidad:

1. - Un sujetador para el cabello, caracterizado porque su cierre está formado por una horquilla elástica, articulada por su extremo doblado con un relieve inferior del pasador, al cual atraviesa con posibilidad de girar,
30. y las puntas de sus ramas pueden retenerse en sendos ganchos de un apéndice del otro extremo del sujetador.

Sean cuales fueren las circunstancias que concurren con la esencialidad del Modelo de utilidad definido en la anterior reivindicación, cual objeto es:

35. 2. - "UN SUJETADOR PARA EL CABELLO".

Consta la presente memoria de tres hojas foliadas, mecanografiadas por una sola cara y del dibujo unido a la misma.

Barcelona, diez y siete de febrero de mil novecien

52936

17



40. tos cincuenta y seis.

P.A. de D^a Francisca Carenas Sanz,

L. DURAN
P. P.

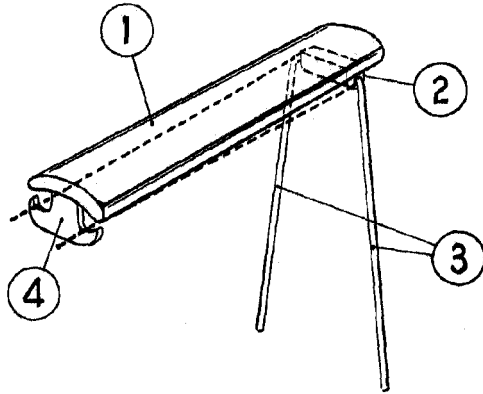

Fig. I

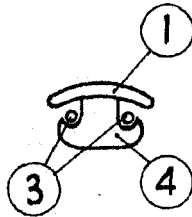

Fig. II

BARCELONA, 17 FEBRERO DE 1956

L. DURAN

P.P.

ESCALA VARIABLE