

52912



MODELO DE UTILIDAD

cuyo registro solicita en España por veinte años,
Don NICOLAS SANGINES SUAREZ-GUANES, de nacionali-
dad española, domiciliado en Madrid, Avenida Reina
Victoria nº 43,

por;

" FIAMBRERA PLEGABLE "

=====

Memoria Descriptiva

=====

5 La presente solicitud se refiere a una fiambarrera plegable
realizada con cualquier material ligero, a fin de poder lle-
varla en los bolsillos o carteras una vez que se consume el
contenido, y cuyo registro trata de obtenerse en territorio
español, de acuerdo con lo establecido en la vigente legis-
lación sobre propiedad industrial.

La hoja de planos que ilustra esta memoria, muestra diver-
sas vistas donde quedan reflejadas las características del
modelo que nos ocupa.



La figura A representa la tapadera del conjunto.

La figura B es el cuerpo del recipiente desplegado por completo.

La figura C ofrece una fase del montaje de éste.

5 La figura D refleja el conjunto totalmente plegado, con la tapa acoplada.

Consiste la fiambarrera en una superficie plana, de cuyos bordes se prolongan en sentido vertical por los cuatro lados otras tantas pestañas arqueadas 2, donde mediante sendas bisagras centrales 1 se establece el montaje y articulación de las paredes abatibles hacia dentro 5-6-7-8, que constituyen el recipiente. De éstas, las que corresponden a los lados opuestos más cortos 5-6, llevan en ambos extremos una prolongación curvada 3 con el borde cortado en diagonal para permitir que se acoplen por su parte interna los bordes respectivos de los lados 7-8 con mayor longitud, asegurándose el montaje al penetrar la esquina superior de cada pestaña 3, en una canal que forma por la cara externa el reborde de estos laterales abatibles 7-8, mientras las pestañas 2 solidarias con el fondo ejercen de tope para evitar que las paredes del conjunto se desvíen hacia fuera.

15 La tapa constituida por una superficie convexa, tiene los costados muy estrechos y formando sendos arcos que se acoplan en los rebordes de las paredes 5-6-7-8 durante la fase de montaje del recipiente, mientras que cuando dichos lados están abatidos hacia dentro para establecer el plegado, los costados de la tapa se ajustan en las pequeñas pestañas verticales 2 solidarias con el fondo, de modo que el reducido volumen así logrado, permite guardar la fiambarrera en cualquier bolsillo o cartera.

25 30 Los puntos cuyo registro se solicita por veinte años en Es

3
paña, están comprendidos en las siguientes.



52912

REIVINDICACIONES

1ª.- Fiambrera plegable, caracterizada porque de los bordes del fondo se prolongan verticalmente otras tantas pequeñas pestañas arqueadas, que en el centro de cada lado llevan una bisagra mediante la cual se articulan aquéllas con los respectivos cuerpos que constituyen las paredes abatibles hacia el interior para acoplarlas al fondo.

2ª.- Fiambrera plegable, según lo reivindicado en el punto primero, caracterizada porque las paredes que forman dos de los lados diametralmente opuestos del recipiente, llevan en cada extremo una pestaña curvada con el borde cortado en diagonal, a fin de que se acople en su cara interna el extremo correspondiente de los lados restantes, penetrando la esquina superior de dichas pestañas curvadas en una canal formada en la cara externa por el reborde de dichos laterales abatibles, asegurándose el ajuste hermético de todos ellos, mientras las pequeñas pestañas verticales que bordean el fondo, actúan como tope para impedir que se inclinen hacia fuera las piezas laterales respectivas.

3ª.- Fiambrera plegable, según las reivindicaciones anteriores, caracterizada porque la superficie convexa que constituye la tapa, cuyos estrechos costados en arco ajustan en los bordes de las paredes laterales cuando el recipiente está montado, encaja en las pequeñas pestañas verticales que se prolongan del fondo, una vez plegadas hacia dentro dichas paredes abatibles, reduciéndose así al máximo el volumen del conjunto.

4ª.- FIAMBRERA PLEGABLE.

Tal como queda descrito en la memoria que antecede y se ilustra en el plano que la acompaña.

30 Consta esta memoria de tres hojas foliadas y mecanografiadas

por una sola cara.

Madrid, 25 de febrero de 1956

Enrique Luján

•52912





•52912

Fig. A

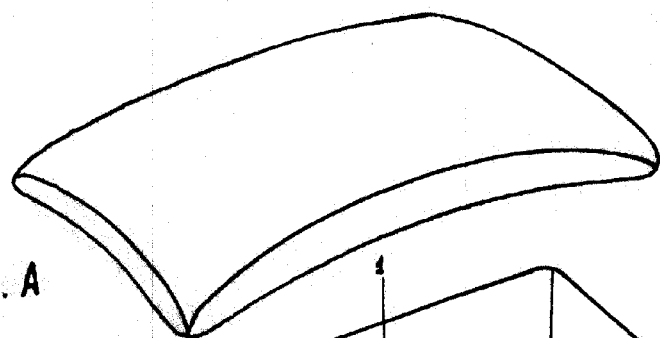

Fig. B

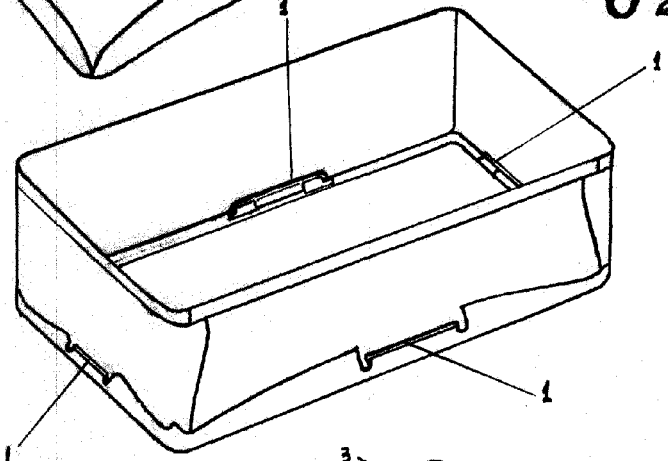

Fig. C

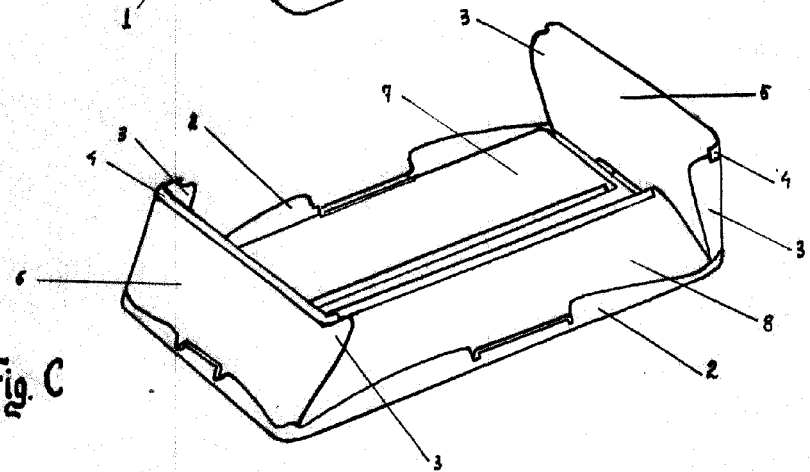
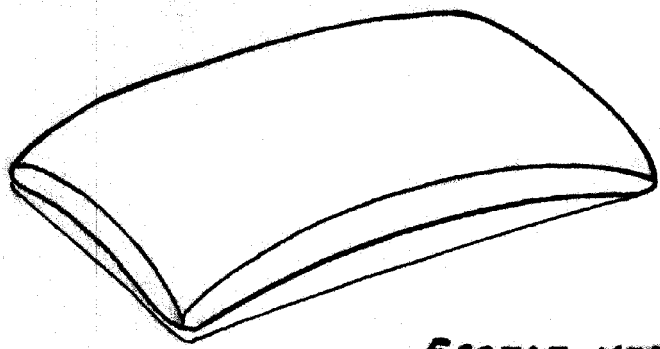

Fig. D



ESCALA VARIABLE
MADRID, 25 febrero 1956

Nicolas Sangines