

•52876



MEMORIA DESCRIPTIVA

del Modelo de Utilidad, por 20 años, solicitado a favor de Doña María Lourdes P U I G Ametller, de nacionalidad Es pañola, residente en Barcelona, Paseo de Gracia numero 91, por " UN MOLDE PARA LA ELABORACION DE BLOQUES HELADOS ".

El presente Modelo de Utilidad hace referencia a un molde para la elaboración doméstica de bloques helados .

Consiste esencialmente en una cápsula de perfil variado , de poca altura y fondo plano, uno de cuyos lados presenta -
5 una perforación por la que pasa un vástago de madera, plásti
co u otro material apropiado vinculado con la cápsula por me
dio de una junta de goma.

Se caracteriza este molde por un vástago de madera o plás
tico que atraviesa la pared a la que se halla vinculado por
10 una junta de goma, merced a la cual puede experimentar un mo
vimiento oscilatorio que permite saar el bloque helado del
interior de la cápsula previo ligero calentamiento de las pa
redes de la misma.



15 En los dibujos de la hoja adjunta y a título de ejemplo, se representa un caso particular de realización práctica del molde para helados objeto del presente Modelo de Utilidad, mostrando la figura una vista en perspectiva del mismo.

20 Siguiendo los diseños vemos este molde constituido esencialmente por una cápsula metálica -1- cuyo fondo -2- es plano y cuya pared lateral -3- es de poca altura, terminando en un reborde o pestaña -4-. La pared -3- queda atravesada por un vástago o palito -5- de madera, plástico o material análogo, vinculado a la cápsula -1- por medio de una junta de goma u otro material elástico -6- que permite hacer oscilar el vástago o palito -5- desde el exterior y desprender el bloque helado formado.

30 Para fabricar pequeños bloques helados con este molde basta llenar la cápsula con el líquido, emulsión o zumo de frutas que se desee helar y ponerlo en la nevera doméstica. Cuando al cabo del tiempo prudencial se haya helado el líquido contenido en el interior, basta calentar ligeramente con agua tibia las paredes exteriores de la cápsula para que moviendo ligeramente el vástago en el sentido oscilante se desprenda fácilmente el bloque helado.

35 Se fabricará este molde con los materiales apropiados a cada uno de los elementos que lo integran, variando sus dimensiones, forma y acabado y en general, cuantos detalles no alteren, cambien o modifiquen su esencialidad.

=====N O T A=====

40 Se reivindica como objeto de este Modelo de Utilidad:-
1º.- Un molde para la elaboración doméstica de bloques helados, que esencialmente consiste en una cápsula de perfil va



riado de poca altura y fondo plano, uno de cuyos lados pre-
senta una perforación por la que pasa un vástago de madera,
45 plástico u otro material apropiado vinculado con la cápsula
por medio de una junta de goma.

2º.- Un molde para la elaboración doméstica de bloques hela-
dos, según reivindicación 1ª., caracterizado por un vástago
de madera o plástico que atraviesa la pared a la que se ha-
50 lla vinculado por una junta de goma, merced a la cual puede
experimentar un movimiento oscilatorio que permite sacar el
bloque helado del interior de la cápsula previo ligero ca-
lentamiento de las paredes de la misma.

3º.- Un molde para la elaboración doméstica de bloques he-
55 lados.

Consta la presente memoria descriptiva de tres hojas folia
57 das escritas por una sola cara.

Barcelona, 21 de Febrero de 1956.

P. A.

M. LLORT

J. Llorca

52876

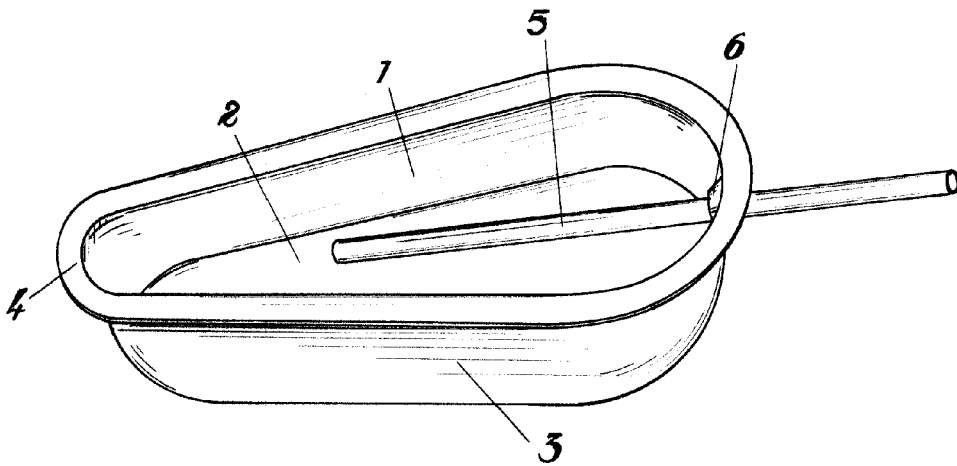

BARCELONA 21 DE FEBRERO DE 1956

M. LLORI

Jabbeuna

Escala variable