

22 F



• 52856

- 1 -

Memoria Descriptiva

para

un Modelo de Utilidad,

por veinte años en España

a favor de

D. Julia Macazaga Novales;

de nacionalidad española

residente en

M a d r i d

Viriato, 53

por:

“ COLCHON ”

=====



R.M.

.52856

5 El presente modelo de utilidad se refiere a un colchón que, por su compartimentación interior y disposición de sus bastas, mantiene su relleno elástico distribuido de modo que se evita su apelmotonamiento, mejorando la comodidad y facilitando el manejo del colchón.

10 Esencialmente el colchón cuyo modelo se reivindica está constituido por una envuelta o tela exterior, análoga a cualquiera de los corrientes, cuyo interior va dividido por tabiques o separaciones horizontales y verticales, formados por trozos de tela que determinan los compartimientos que en número y forma se consideren más adecuados, para el fin perseguido; complementándose tal disposición con bastas dispuestas transversalmente y de abajo arriba, y constituidas por cordones de plástico formando anillos, que atraviesan los laterales o las partes superior e inferior, por parejas de orificios dispuestos al efecto para cada una de ellas. Como relleno, los compartimientos del colchón, pueden contener cualquier materia elástica, como espuma de látex o esponja de caucho troceada.

20 Dentro de las reivindicaciones que se establecen pueden fabricarse colchones de las formas y tamaños que se estimen pertinentes, utilizando los materiales que se consideren más adecuados, sin que tales variaciones, así como las que puedan hacerse en detalles de presentación u organización afecten a la esencialidad reivindicada, por lo que los colchones
25 que, dentro de la idea general reseñada, se fabriquen con cual-

.52856²

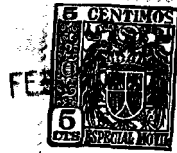

quiera de esas modificaciones, no serán sino variantes, igualmente comprendidas y protegidas por el presente registro.

En esta idea, las adjuntas figuras corresponden únicamente a una forma de ejecución, sin carácter alguno limitativo que se presenta a título de ejemplo de realización, para concretar cuanto se dice en esta memoria descriptiva.

La fig. 1 presenta la vista de conjunto de un colchón, establecido de acuerdo con el modelo que se reivindica.

La fig. 2 corresponde al mismo colchón, desprovisto de la parte anterior de su tela o envuelta, para dejar ver la disposición de sus elementos interiores, que, por lo que se refiere al relleno, se presenta parcialmente.

Con referencia a tales figuras y a los números que sobre ellas designan las partes y detalles del colchón representado, que interesan a los fines de esta memoria, la descripción del mismo es como sigue:

Está constituido por la tela o envuelta exterior 1, cosida y sujeta por los ribetes 2, de modo análogo al corriente en otros colchones; a cuya envuelta van unidas las piezas 3 y 4, que constituyen compartimientos independientes en el interior del colchón, formando las piezas 4 una capacidad rectangular en el centro del colchón, mientras que las piezas 3 le compartimentan en su contorno, como claramente se aprecia en la fig. 2.

Cada una de las partes así constituida en el interior del colchón, va rellena de materia elástica, como esponja de goma troceada 5, en la cantidad conveniente para la comodidad del conjunto.

El colchón va atravesado en las direcciones de su an-

• 52856²



cho y grueso respectivamente por los cordones de plástico 6 y 8 que forman anillos que salen al exterior por los orificios 7 y 9 practicados en la envuelta del colchón; lo que proporciona a éste una sujeción contra el posible ensanchamiento lateral y amontonamiento del material elástico en una parte del mismo.

-oooOooo-



• 52856²²

N O T A

El presente modelo de utilidad comprende las siguientes reivindicaciones:

5 1.- Colchón, caracterizado porque su interior va dividido por tabiques y separaciones, formados por piezas unidas perpendicularmente a la envuelta del colchón, determinando compartimientos que contienen separadamente el relleno elástico; cuya envuelta va atravesada, en las direcciones de su ancho y grueso, por cordones de plástico que forman anillos, que salen al exterior por parejas de orificios, dispuestos en
10 dicha envuelta.

2.- Colchón.

Según se describe y reivindica en la presente memoria descriptiva y se ilustra con los dibujos que a la misma se acompañan.

15 Consta esta memoria de cinco hojas foliadas y escritas a máquina por una sola de sus caras.

Madrid, a 22 FEB. 1956



FIG. 1

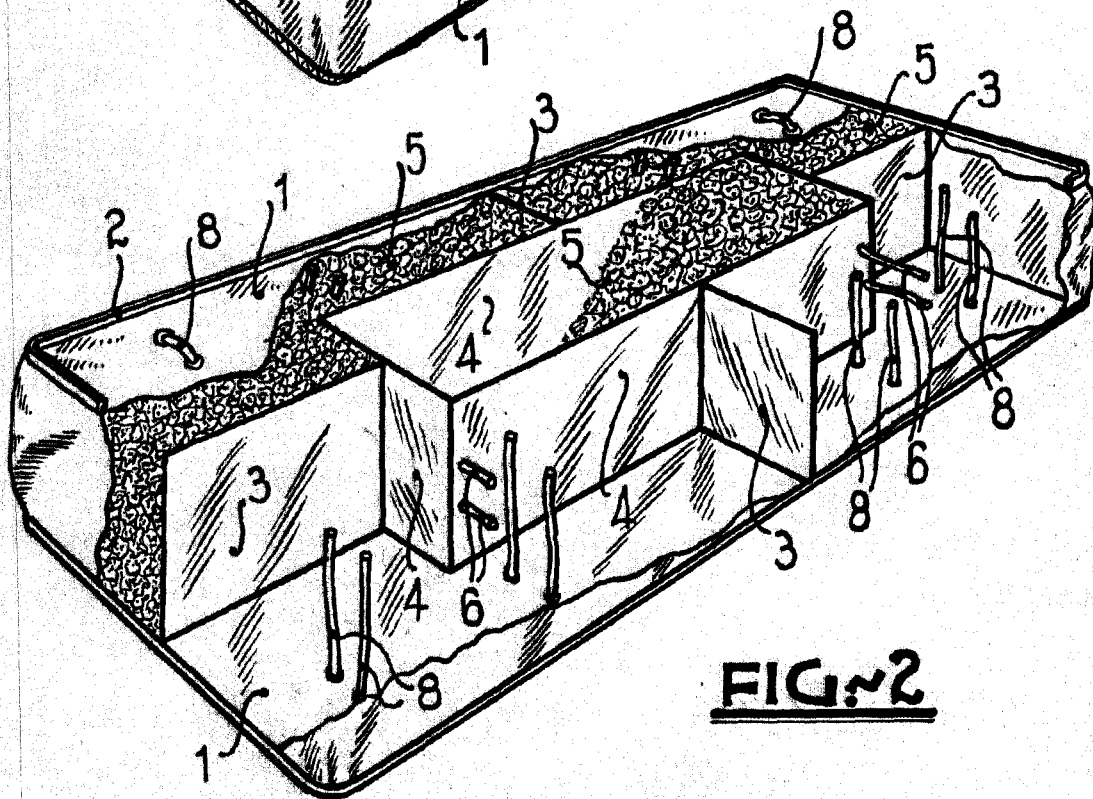
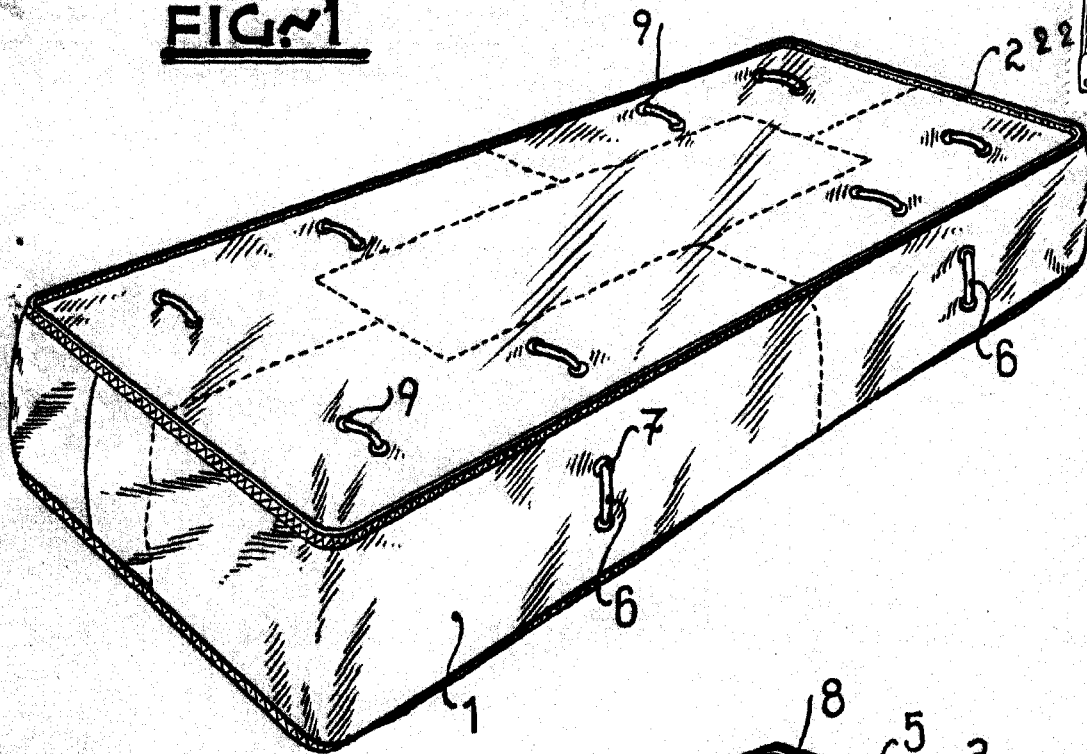

FIG. 2

ESCALA VARIABLE

[Handwritten signature]