



52829

M O D E L O  
D E  
U T I L I D A D

a favor de Don JOSE M<sup>a</sup> VERNIS SARRET, de nacionalidad española, residente en Barcelona, calle Lafont, 12, por "JUGUETE SONORO REPRESENTATIVO DE UN APARATO DE TELEVISIÓN".

- . -

## MEMORIA DESCRIPTIVA

La presente invención se refiere a un juguete sonoro representativo de un aparato de televisión que constituye un divertido entretenimiento por la similitud de efectos con uno verdadero cuyas características externas adopta.

5.

El indicado juguete consiste esencialmente en una caja de contorno apropiado dotada en su pared frontal de una pantalla traslúcida para proyección de imágenes y aberturas para salida de ondas sonoras, cuya caja dispone en su interior, dando frente a la pantalla, de una cinta con

10.



52829

- dibujos animados montada entre dos carretes convenientemente dispuestos accionados por un mecanismo de resorte, cuya palanca de puesta en marcha, conformada a modo de botón, está situada en lugar adecuado preferiblemente sobre la pared frontal. Completa el juguete un foco luminoso colocado detrás de la cinta y un dispositivo musical cuyos respectivos interruptor y elemento accionador dispuestos asimismo en forma de botones quedan situados con preferencia en la pared frontal.
- 5.
10. La cinta de dibujos tiene formado cada uno de ellos por una pluralidad de trazos distribuidos en forma tal que representen por lo menos dos margenes de aquél, en posiciones distintas, cuya visibilidad se pone de manifiesto al superponerse a la totalidad del dibujo, otra
15. cinta con sólo trazos alternativamente transparentes y opacos dispuestos en forma complementaria a los del dibujo.
- Para la mejor comprensión de cuanto se indica en la presente memoria descriptiva, se acompaña un dibujo en el que, tan sólo a título de ejemplo, se representa un caso práctico de realización del juguete sonoro objeto de la
20. invención.
- En dicho dibujo la figura 1, muestra una vista en perspectiva; la figura 2 representa una vista de la sección transversal; y en la figura 3 se observa una vista
25. de la sección por la línea III-III de la figura 2.
- El juguete indicado está constituido por una caja rectangular -1- cuya pared frontal presenta en su centro una pantalla de cristal traslúcida -2-, para proyec-



• 52829

ción de las imágenes y a ambos lados de ella, sendas aberturas -3- que corresponden a la de los altavoces.

5. En el interior de la caja y dando frente a la pantalla -2- va dispuesta una cinta de dibujos animados -4- la cual va montada entre dos carretes -5- convenientemente dispuestos, accionables por un mecanismo de resorte, alojado en un compartimiento -6- situado en la parte inferior derecha de la caja -1-. Este mecanismo es puesto en tensión por medio de un botón -7- situado en la pared frontal.

10.

Detrás de la cinta y enfrentada a ésta en la parte correspondiente a la pantalla -2- va colocado un foco luminoso -8-, provisto de reflector -9-, el cual queda situado en un compartimiento central -10- y es alimentado por una pila -11-, quedando intercalado en el circuito de alimentación un interruptor accionado por el botón -12- situado en el centro de la pared frontal de la caja -1-.

15.

Completa el conjunto del juguete una caja de música -13- la cual está colocada en la parte inferior izquierda de la caja -1-, sobre cuya pared frontal va dispuesta asimismo la palanca de accionamiento -14- conformada, al igual que los demás elementos similares, a modo de botón.

20.

Eventualmente la cinta de dibujos animados -4- tiene formado cada uno de ellos por una pluralidad de trazos distribuidos en forma tal que representen por lo menos dos imágenes de aquellos dibujos en posiciones diferentes, cuya visibilidad se pone de manifiesto al superponerse al dibujo otra cinta -15-, situada entre la pantalla -2- y la

25.



-4-, cuya cinta -15-, a modo de lámina o plaquita, presenta una serie de trazos opacos alternados con otros transparentes complementarios de los del dibujo y sobre los cuales destacan cada una de las dos imágenes representadas en dichos dibujos.

5.

Como se deduce de la descripción hecha y por la observación del dibujo, el funcionamiento del juguete sonoro objeto de la invención es el siguiente: se accionan sucesivamente los botones -7-, -12- y -14-, con lo que respectivamente se pone en movimiento la cinta -4-, se enciende el foco luminoso -8- y empieza a sonar la música.

10.

Las imágenes de la cinta -4- son proyectadas sobre la pantalla traslúcida -2-, dando el conjunto la sensación de un aparato de televisión que constituye un divertido entretenimiento.

15.

Se comprende que serán independientes del objeto de la invención los materiales empleados en el juguete sonoro, así como la forma y dimensiones, tanto absolutas como relativas, de sus elementos constitutivos y, en general, todo cuanto no afecte a su esencialidad.

20.

- . -

N O T A

Se reivindica como objeto del presente modelo de utilidad:-

528 29 FEB



1. Juguete sonoro representativo de un aparato de televisión que consiste esencialmente en una caja de contorno apropiado dotada en su pared frontal de una pantalla traslucida para proyección de imágenes y aberturas para salida de ondas sonoras, cuya caja dispone en su interior, dando frente a la pantalla, de una cinta con dibujos animados montada entre dos carretes convenientemente dispuestos accionados por un mecanismo de resorte, cuya palanca de puesta en marcha, conformada a modo de botón, está situada en lugar adecuado preferiblemente sobre la pared frontal, yendo colocado detrás de la cinta un foco luminoso, alimentado en forma apropiada y en lugar adecuado un dispositivo musical, con sus respectivos interruptor y elemento accionador, conformados asimismo a modo de botones de mando, los cuales quedan situados con preferencia sobre la pared frontal de la caja.

2. Juguete sonoro representativo de un aparato de televisión, según la reivindicación anterior que se caracteriza por el hecho de que los dibujos de la cinta están formados por una pluralidad de trazos distribuidos en forma tal que cada dibujo represente por lo menos dos imágenes iguales en posición distinta, cuya visibilidad se pone de manifiesto al superponerse al dibujo una lámina con sólo trazos continuos, alternativamente transparentes y opacos, dispuestos de forma complementaria a los dibujos del dibujo.

3. Juguete sonoro representativo de un aparato de televisión.

• 528 29



Todo ello según queda descrito y reivindicado en la presente memoria que consta de seis hojas foliadas, escritas por una sola cara.

Barcelona, a 16 de febrero de 1956.

José M<sup>a</sup> VERNIS SARRET

p.a.

Fig. 1

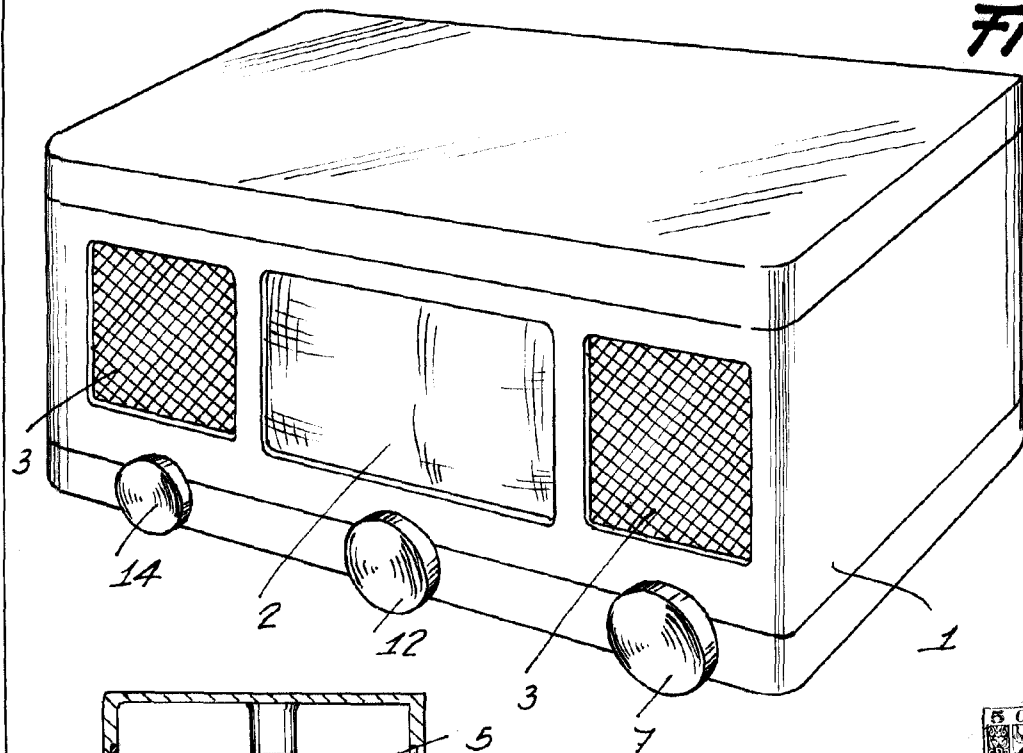

• 52829



Fig. 2

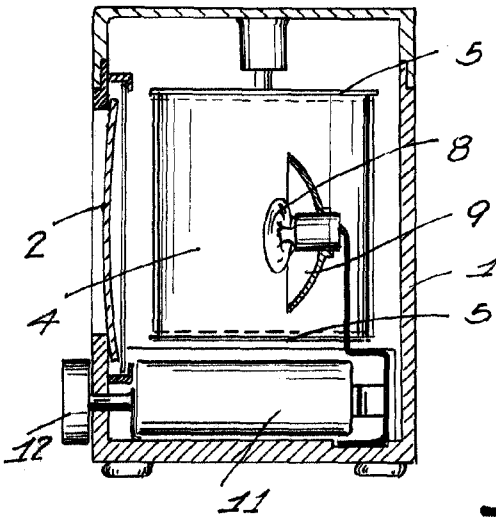

Barcelona, 16 Febrero 1956  
Jose' Ma Vernis Sarret  
p.a.

Fig. 3

