

52793



•52793

MODELO DE UTILIDAD

por 20 años

por "UN ALBUM FOTOGRAFICO", a favor de D. Augusto Chiesa Salati, de nacionalidad italiana, domiciliado en Barcelona, Cardener, 8 bis.

=====

MEMORIA DESCRIPTIVA

Este Modelo de utilidad describe un album fotografico, en el cual se ha procurado reunir una considerable suma de perfeccionamientos para alcanzar un producto de calidad inmejorable, tanto en su presentacion externa, como en su finalidad de conservar las fotografias en condiciones optimas, de epigrafiar o clasificar bien cada unidad, asi como tambien hacer mas comodo su uso y la colocacion y separacion de las distintas unidades.



10. Siendo algo Complejo este álbum, nos referiremos para su descripción a los dibujos que, a título de ejemplo, se adjuntan a esta memoria.

15. Comprende este álbum dos fuertes y rígidas tapas -1- y -2-, de igual tamaño y forma. Ambas, en su confección, presentan en uno de sus bordes, en el correspondiente al lomo, y por su cara interna, una tapilla -3- de igual altura y de menor ancho, articulada con una contratapilla -4- igual a la tapilla intermedia; la tapilla central -3-, en la tapa superior -1-, presenta 20. dos perforaciones -5- para el paso de los tornillos -6- de sujeción de las hojas y otra perforación rectangular -7- en la que se fija la base de suspensión -8- de una maquina de música. La contratapilla -4- se solapa sobre la tapilla y oculta a ambos tornillos y a la placa de la maquina. En la tapa -2- inferior, la tapilla 25. central sólo presenta los dos orificios -5- para sujetar por sus cabotas -9- a los vástagos perforados y roscados -10- que sirven de tuerca a los tornillos -6- que hemos mencionado para sujetar a las hojas del álbum. La 30. contratapilla -4- sirve para cubrir y asentar sobre ella las cabotas -9- de estos vástagos -10-.

35. En ambas tapas superior -1- e inferior -2-, que son las dos de doble cartón, presentan en el mismo borde correspondiente al lomo y por la parte externa del arranque de sus correspondientes tapillas ya descritas, una 40. abertura, eso es, que forma una rendija o separación -12-, en la que puede introducirse los márgenes opuestos de una pieza de piel o tela encerada -11-, flexible que formará el lomo, el cual será así graduable según se introduzcan más o menos sus bordes dentro de tales tapas.



45. De un modo general, todas las hojas interiores, dentro de su variabilidad de condiciones, son del mismo tamaño y formato, pero de estructura y función distintas, empero, todas, en sus zonas marginales correspondientes al lomo o religado, presentan dos perforaciones -5- para el paso de los vástagos de enlace, y otro central rectangular -7- para ocluir a la maquinilla de música y conjuntamente formar su caja.

50. De estas hojas centrales un cierto número de ellas -13- son de papel o cartulina flexible y en blanco o con membretes impresos y se destinan a índice del contenido del álbum en fotografías.

55. Las restantes -14- quedan formadas por dos fuertes cartones superpuestos con perforaciones curvadas -15- centradas con las bisectrices de sus cuatro ángulos para sujetar con ellas, por cada cara, a una cartulina de soporte -16- en forma de marco, con una hoja de celofan grueso -18- y una fotografía -17- adaptada a la cara posterior del marco.

60. En estas hojas, el margen propio para el religado queda formado por una gruesa regleta forrada -19- y pegada con el papel -20- que cubre y forra al doble cartón -14- que sostiene a las fotos; quedan entre esta regleta y el cartón una zona libre para lograr una eficaz articulación.

65. Todo cuanto no afecte, altere, cambie o modifique la esencia del álbum descrito, será variable a los efectos del actual Modelo.

70. N O T A.

Se reivindica como objeto de este registro por Modelo de utilidad:



75. 1. - Un álbum fotográfico, caracterizado por el hecho de reunir los siguientes elementos: dos gruesas y rígidas tapas, una superior y otra inferior, que forman las cubiertas; ambas son iguales y están enlazadas por su margen correspondiente al lomo y por medio de sus propios forros flexibles, con una tapilla de igual altura y de menor ancho marginal; esta tapilla por su
80. otra arista, está ligada y articulada con otra contra tapilla de iguales condiciones, forma y tamaño; en am bas tapas la tapilla central presenta dos perforaciones para los vástagos de enlace y ligamento de las ho jas intercambiables del álbum y la tapilla de la tapa superior presenta además otra perforación central, de
85. forma rectangular, con la cual se fija y une la tapa de soporte de una caja de música, cuya envolvente la formarán las perforaciones centrales y marginales superpuestas de las hojas intermedias; las dos tapas, cu yos respectivos cuerpos están formados por dos cartones superpuestos, presentan abierto su canto correspondiente al lomo y por la parte externa de su enlace con sus respectivas tapillas; esta abertura sirve para recibir el margen de enlace, de la piel o tejido
90. flexible, que forma el lomo, que así resulta de ancho graduable, según sea el volumen y número de hojas interiores.
95. 2. - El propio álbum fotográfico de la reivindicación anterior, caracterizado porque las hojas interiores para el soporte de las fotografías, comprendan una
100. gruesa regleta marginal, con las perforaciones para los dos vástagos y la caja de música ya citadas, forradas con la misma tela flexible que forma el forro

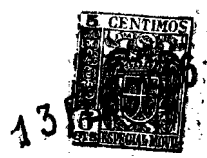

105. de las dobles hojas de soporte. Estas últimas presentan esencialmente cuatro perforaciones arqueadas centradas con las bisectrices de sus cuatro ángulos.
3. - El propio álbum fotográfico de las reivindicaciones anteriores, caracterizado porque las fotografías se apoyarán por sus márgenes en los bordes de un marco de cartulina y se cubrirán con una hoja de grueso celofán interpuesto en ellas y la hoja de marco; estos marcos se entrelazarán y fijarán por sus ángulos propios en las lumbreras arqueadas de las hojas del álbum.
- 110.
115. 4. - El propio álbum fotográfico de las reivindicaciones anteriores, caracterizado porque contiene un cierto número de hojas de cartulina en blanco y con membretes impresos, con sus márgenes perforados como la tapilla y como los márgenes de las hojas soporte; estas hojas en blanco están destinadas para inscribir el índice de fotografías contenidas en el álbum.
- 120.
5. - El propio álbum fotográfico de las reivindicaciones anteriores, caracterizado porque los enlaces de sujeción de las distintas hojas y tapas consistan en vástagos perforados y roscados provistos de cabota de apoyo ocluída entre tapilla y contratapilla de la tapa inferior y los tornillos correspondientes, con cabota sostenida entre tapilla y contratapilla de la tapa superior.
- 125.
130. Sean cuales fueren las circunstancias que concurren en la esencialidad del Modelo de utilidad definido en las anteriores reivindicaciones, cual objeto es:
6. - "UN ALBUM FOTOGRAFICO".

Consta la presente memoria de seis hojas foliadas,

•52793

13F



135. mecanografiadas por una sola cara y del dibujo unido a la misma.

Barcelona, trece de febrero de mil novecientos cincuenta y seis.

P.A. de D. Augusto Chiesa Salati,

L. DURÁN  
P. P.

• 52793

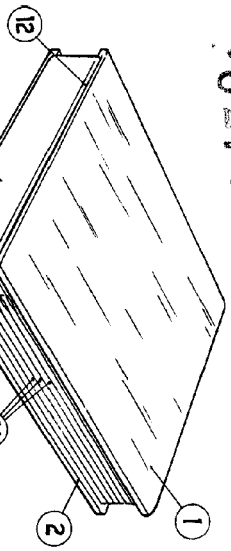

Fig. I

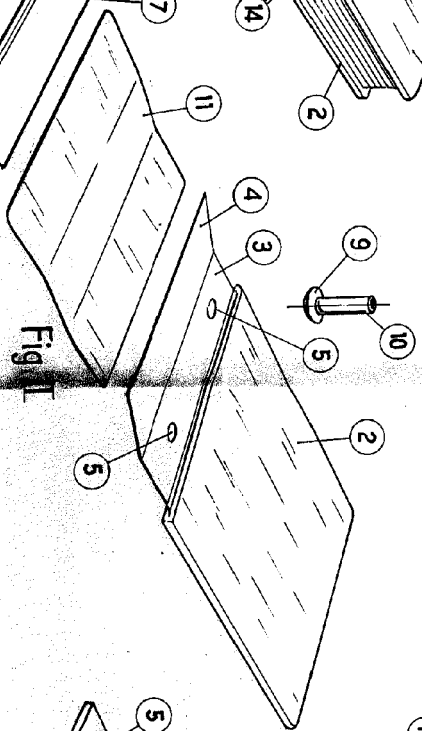

Fig. I

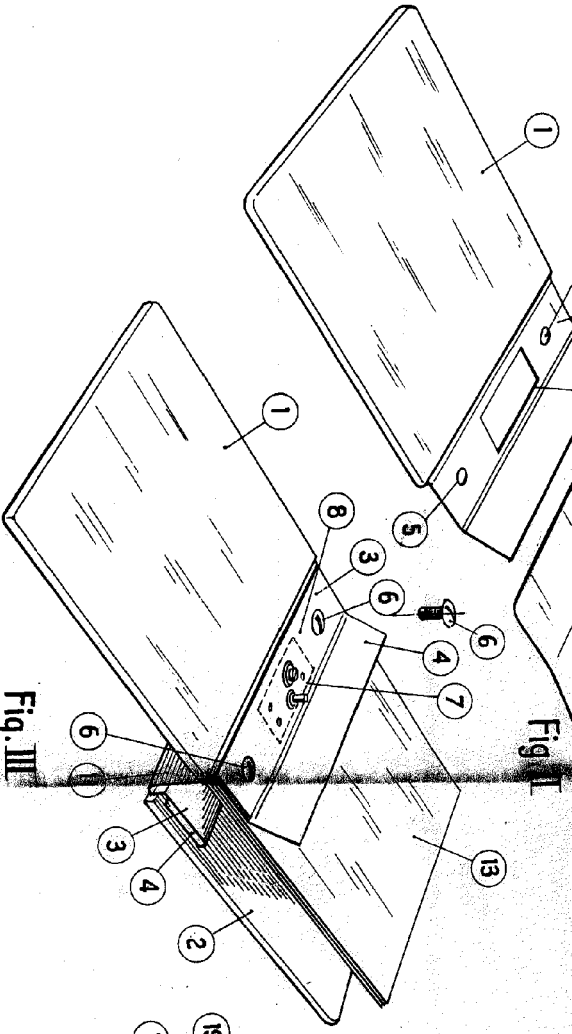

Fig. III

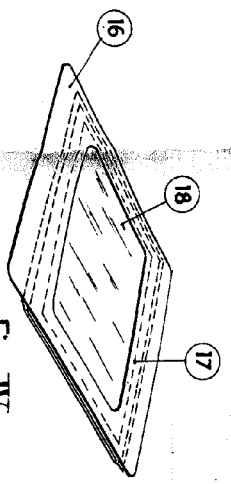

Fig. IV

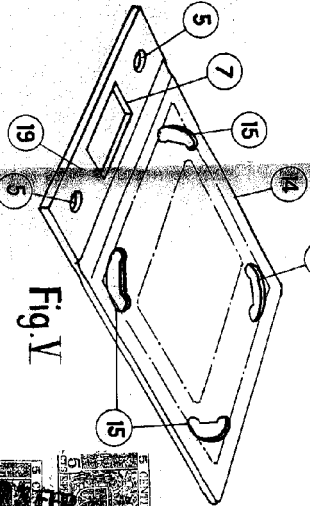

Fig. V

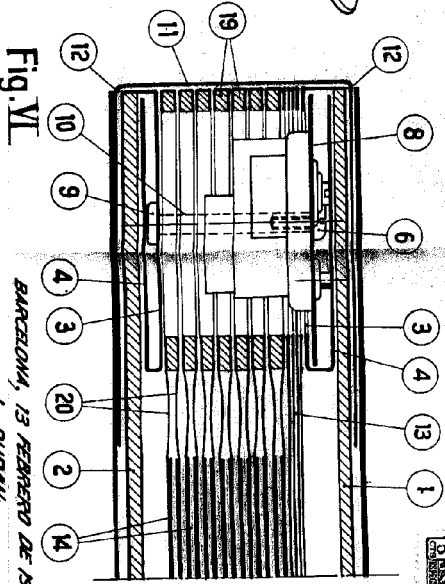

Fig. VI

• 52793

NOVA UNICA

ESCALA VARIABILE

BARCELONA, 13 FEBBRAIO DE 1936  
L. DURAN  
P.A.

