

5 27 9



•52792

MODELO DE UTILIDAD

por 20 años

por "UN FUTBOL DE SOBREMESA PERFECCIONADO", a favor de D. Anselmo Pla Valls, de nacionalidad española, domiciliado en Barcelona, Aribau, 199.

=====

MEMORIA DESCRIPTIVA

Este Modelo de utilidad describe un futbol de sobremesa perfeccionado, en el cual se han introducido nuevas características de construcción con las cuales se consiguen ventajas notorias no sólo en cuanto a la mayor solidez de sus mecanismos, y en cuanto a la mayor comodidad en su manejo, sino principalmente a que los jugadores pueden lograr hacer nuevos efectos en las jugadas. En efecto en todos los juegos de futbol de sobremesa conocidos hasta la fecha los jugadores sólo pueden efectuar pa-
10 radas y dar impulsos inmediatos a la pelota que general-



mente son simples rebotes; pero no pueden retenerla para
dirigir mejor la pelota cambiándola de posición con res-
pecto a la que tenía la figura al parar la pelota; menos
aún pueden pasarse la pelota de uno a otro jugador del
15 mismo equipo.

Estas últimas ventajas son las que, desde luego,
con cierta habilidad, con el nuevo futbol de sobremesa po-
drán ahora efectuar los jugadores.

La descripción concreta de las nuevas caracte-
20 rísticas del futbol de sobremesa perfeccionado que nos ocu-
pa podrá apreciarse mejor refiriéndola a los dibujos que,
a título de ejemplo, se adjuntan a esta memoria.

En los mencionados dibujos las figuras I a V de-
tallan una barra completa con sus figuras y sus apoyos,
25 supuesta montada en una mesa de la que, al efecto, sólo
se señala su disposición general en la fig. VI; el resto
del futbol de sobremesa, o sean la mesa y sus detalles
anexos, de hecho no ofrecen novedades especiales y pueden
ser como en los ya conocidos.

30 En los dibujos -1- es la barra, -2-3- las figu-
ras que imitan a los futbolistas, -4- la pelota, -5- la
pista y -6- las bandas de la mesa.

Es característico del nuevo futbol de sobreme-
sa, que los cojinetes -8- de deslizamiento de la barra
35 -1-, sean a su vez deslizantes, eso es, presenten unas
zonas laterales -7- de encaje con unas guías verticales
-9- dispuestas verticalmente en la escotadura -10- de la
respectiva banda -6-. Además es esencial que tales coji-
netes queden sometidos a la tensión elástica de un rescor-
40 te -11- que anclado en el fondo inferior -12- de la esco-



tadura respectiva tiende a atraer al cojinete. Ello tiene importancia por lo que luego se dirá, ya que al situarse la pelota -4- debajo de los pies -13- de una figura podrá retenerse al jugador sin peligro de torcer la barra; y
45 reteniéndolo así, podrá desplazar lateralmente a la figura y efectuar una tirada sin soltar a la pelota previamente para dar el golpe con las puntas de los pies de la figura. La otra característica de este Modelo es que las figuras están equipadas con unos arcos de alambre metálico
50 -14-14'- que enlazan sus pies -13- o sus piernas -15- a la altura de la rodilla. En unas este arco -14'- queda en un plano horizontal o casi horizontal, y en las segundas -2- el arco -14- queda vertical o casi vertical con su concavidad en su parte inferior y más o menos centrados con los pies. Las figs. VII y VIII detallan algunas de las posiciones relativas de la figura y de la pelota al parar o al chutar.

Otra ventaja derivada de los cojinetes -8- verticalmente desplazables consiste en que el jugador podrá
60 levantar a voluntad uno u otro de los extremos de la barra al objeto de mejor parar o mejor chutar la pelota.

Se completan todas estas ventajas, disponiendo en cada barra de accionamiento, que las figuras de los futbolistas queden alternadas las -2- con las -3- y dispuestas las -2- cogidas por la espalda y las -3- por el abdomen.
65

Todo cuanto no afecte, altere, cambie o modifique la esencia del fútbol de sobremesa descrito, será variable a los efectos del actual Modelo.



70

N O T A .

Se reivindica como objeto de este registro por Modelo de utilidad:

- 75 1 - Un futbol de sobremesa perfeccionado, que se caracteriza esencialmente porque sus figuras están provistas de unos arcos de alambre que unen sus dos pies en unas, y sus dos piernas en otras, porque los cojinetes de deslizamiento y apoyo de las barras son desplazables verticalmente en unas guías previstas en sus respectivas escotaduras de las bandas; y porque dichos cojinetes quedan so
- 80 metidos a la reacción elástica vertical hacia abajo de resortes dispuestos en la parte superior e inferior del cojinete.
- 85 2 - El propio futbol de sobremesa de la reivindicación anterior, caracterizado porque algunas de las figuras presentan el arco de alambre dispuesto en un plano horizontal uniendo a sus dos piernas por su parte delantera y a la altura de la rodilla.
- 90 3 - El propio futbol de sobremesa de las reivindicaciones anteriores, caracterizado porque algunas de las figuras presentan el arco de alambre dispuesto en un plano horizontal y en la parte inferior y central de sus pies.
- 95 4 - El propio futbol de sobremesa de las reivindicaciones anteriores, caracterizado porque algunas de las figuras presentan el arco de alambre dispuesto en un plano vertical entre los dos pies, con su arco difigido hacia abajo.
- 5 - El propio futbol de sobremesa de las reivindicaciones anteriores, caracterizado porque un cierto número de sus figuras no presenten el arco metálico.
- 6 - El propio futbol de sobremesa de las reivindicaciones

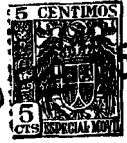

100 anteriores, caracterizado porque el resorte que actúa sobre el cojinete esté previsto y actúe sólo por la parte inferior de su cojinete.

7 - El propio futbol de sobremesa de las reivindicaciones anteriores, caracterizado porque cada uno de los dos cojinetes de cada barra esté dotado de un cojinete propio.

105 8 - El propio futbol de sobremesa de las reivindicaciones anteriores, caracterizado porque sólo uno de los dos cojinetes de cada barra esté dotado con resorte.

9 - El propio futbol de sobremesa de las reivindicaciones anteriores, caracterizado porque las figuras agrupadas en una misma barra unas sean según las definidas en la 2ª ó 3ª reivindicación y las otras según la 4ª, sujetándose las primeras por la espalda por un vástago radial y a un lado de la barra; y las segundas por su abdomen en el lado opuesto de la misma barra mediante otro vástago radial situado en el mismo plano que el primero pero no coincidente con él.

120 Sean cuales fueren las circunstancias que concurren en la esencialidad del Modelo de utilidad definido en las anteriores reivindicaciones, cual objeto es:
10 - "UN FUTBOL DE SOBREMESA PERFECCIONADO".

Consta la presente memoria de cinco hojas foliadas, mecanografiadas por una sola cara y del dibujo adjunto.

125 Barcelona, quince de febrero de mil novecientos cincuenta y seis.

P.A. de D. Anselmo Fla Valls,

L. DURAN
P. P.

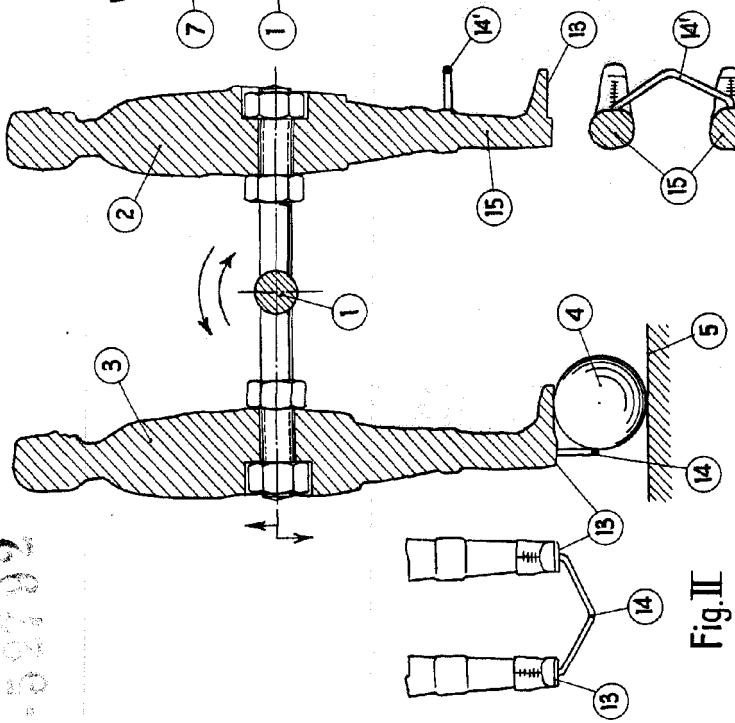
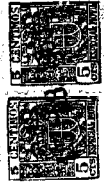

Fig. II

Fig. I

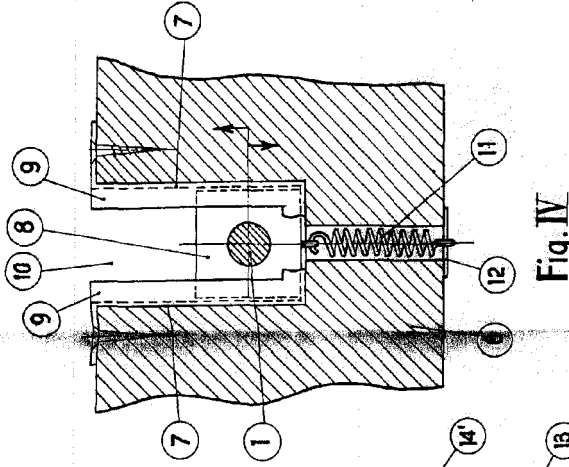

Fig. IV

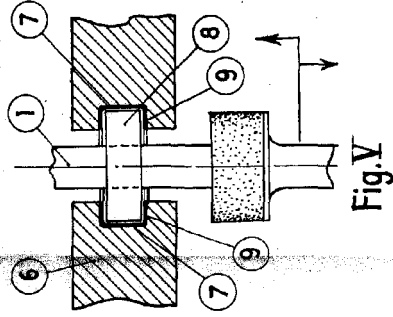

Fig. V

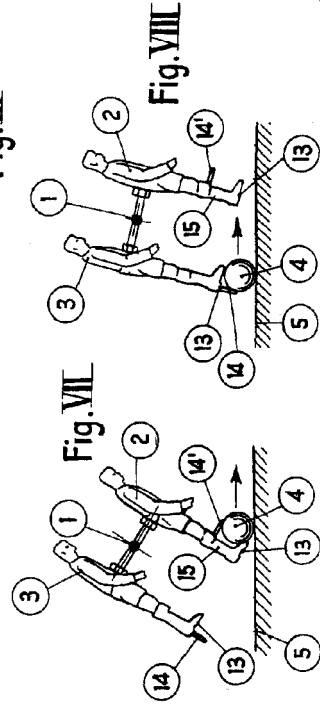

Fig. VII

Fig. VIII

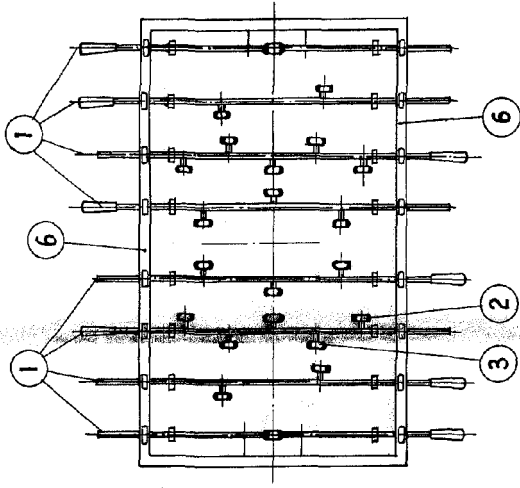

Fig. VI