



•52781

MODELO DE UTILIDAD

por "Un aparato para zurcir".

a favor de Don Reznik LEONID, de nacionalidad rumana, domiciliado en Barcelona, calle de Alfonso XII, nº 28.



5

MEMORIA DESCRIPTIVA

Normalmente el zurcido a mano se realiza pasando con la aguja el hilo de trama alternativamente por encima y por debajo de los de la urdimbre, lo cual, aparte de ser entretenido y engorroso, exige mucha atención por parte de la operaria, especialmente al trabajar en tejidos de hilos finos o muy tupidos.

10

El presente modelo de utilidad se refiere a un sencillo aparato destinado a facilitar el zurcido a mano

5278113 F



sobre cualquier clase de tejido, permitiendo realizar la operación con mayor perfección y rapidez, sin que la perfección del resultado dependa de la mayor o menor atención que haya puesto la zurcidora al manipular.

5 En la hoja de dibujos anexa a la presente memoria, aparece representado a modo de ejemplo no limitativo en cuanto a tamaños relativos y perfil, el aparato que nos ocupa mostrándole: Fig. 1, de lado, en sección longitudinal; Fig. 2, en planta; y Fig. 3, en perspectiva de conjunto, poniendo de manifiesto la forma de enganche de los hilos de la urdimbre.

10 De acuerdo con lo representado, constituye el aparato que nos ocupa, una placa de base 1 que presenta en uno de sus extremos y en sentido transversal, dos aletas 2-2' que le son perpendiculares, las cuales, junto a la línea de su incidencia con la referida base, tienen practicados en alineación un adecuado e idéntico número de agujeros 3-3' correspondiéndose axialmente cada uno de una aleta con el correspondiente en situación de la otra, siendo cada par coaxial de agujeros, soporte del cuerpo 4 de un gancho 5 oscilante que puede abatirse hacia un lado o hacia el opuesto al dirigir en igual sentido la extensión 6 que el cuerpo 4 configura entre las aletas 2-2' sobresaliendo adecuadamente de éstas, viniendo el gancho orientado de manera que al situarse el plano de la extensión 6 perpendicular a la placa, quede asimismo su plano perpendicular a dicha placa. Además, la placa de base 1 presenta en su extremo opuesto al de las aletas 2-2', una configuración apropiada para fijar en ella el soporte de la tela a zurcir o sea, por ejemplo, una curvatura cóncava 7 en la que se adapta un pequeño tam

15

20

25

30

52781 13 FEB



bor 8 que se fija mediante un presor elástico 9 que pasa por una garganta 10 de aquel, viniendo la tela colocada sobre su superficie superior ligeramente convexa 11, todo ello apropiadamente para que una vez colocada ^{la tela} a reparar y retenidos en vaiven por los ganchos 5 los hilos que han de formar la urdimbre, la alternancia respecto a éstos del hilo de trama que se hace pasar con la aguja, se consiga por simple rebatimiento del conjunto de extensiones hacia la derecha o hacia la izquierda previamente, a cada pasada, dando lugar a que cada dos hilos de urdimbre consecutivos que inciden en un mismo gancho, inviertan su posición respecto a la placa 1 o sea que al estar el gancho rebatido hacia la derecha se sitúen, encima el hilo de la izquierda y debajo el de la derecha y viceversa.

15 La extensión curva de la aleta 2, es un simple remate de protección.

Para zurcir con el aparato descrito, se procede como sigue: una vez fijada la tela con el agujero situado en el campo de acción del aparato y lo más cerca posible de los ganchos, se establece en vaivén el soporte de urdimbre teniendo un extremo cosido a la tela y el otro pasando por los sucesivos ganchos; seguidamente el hilo de trama llevado por la aguja, se cose alternativamente en un lado y en el otro de la parte descompuesta, pasando sin obstáculo alguno y en línea recta por entre pares de hilos de urdimbre separados entre sí, los de cada par situado en un mismo plano vertical o ligeramente inclinado, por abatimiento de los ganchos, produciéndose el cruzamiento por encima y por debajo, por la alternancia del abatimiento de los ganchos antes de efectuar la pasada con la aguja; final-



mente, se desprenden los ganchos y se cose a la tela, la alineación de buclas que determinó el enganche de los hilos de urdimbre.

5 En la ejecución práctica del modelo según queda descrito, podrá variar el sistema de fijación del soporte de la tela a repasar y también todos aquellos detalles constructivos y configurativos que por su índole no afecten a la forma de llevar a cabo su función el aparato a que el modelo se refiere.

10

N O T A

Se reivindica como objeto del presente modelo de utilidad:

15 1º.- Un aparato para surcir, caracterizado por el hecho de constituirle una placa de base (1) que presenta en una de sus extremos dos aletas transversas (2-2') que le son perpendiculares, las cuales, junto a la línea de su incidencia con la referida placa, tienen practicados en alineación un adecuado e idéntico número de agujeros (3-3') convenientemente separados entre sí, correspondiéndose axialmente cada uno de una aleta con el correspondiente en situación de la otra, siendo cada par coaxial de agujeros, soporte del cuerpo (4) de un gancho (5) oscilante que puede abatirse hacia un lado y hacia el opuesto al dirigir en igual sentido una extensión (6) que cada cuerpo (4) configura entre las dos 25 aletas, sobresaliendo de éstas, viniendo el gancho orientado

52781¹³



de manera que al ser la extensión (6) perpendicular al plano de base (1), el hilo que coje el gancho tenga sus ramas de ida y vuelta en un plano paralelo al de la base (1) mencionada.

5

29.- Un aparato para zurcir (según 1), presentando en el extremo opuesto al de las aletas (2-2'), una estructura apropiada cualquiera, para sostener al soporte asimismo cualquiera de la tela a reparar.

30.- UN APARATO PARA ZURCIR.

10

Y todo cuanto afecte a la esencialidad de lo mostrado en los adjuntos dibujos y descrito en la presente memoria que consta de cinco hojas foliadas y mecanografiadas por una sola cara.

Barcelona, 13 febrero 1.956.

REZNIK LEONID.

p/a

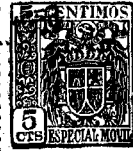

FIG. 1

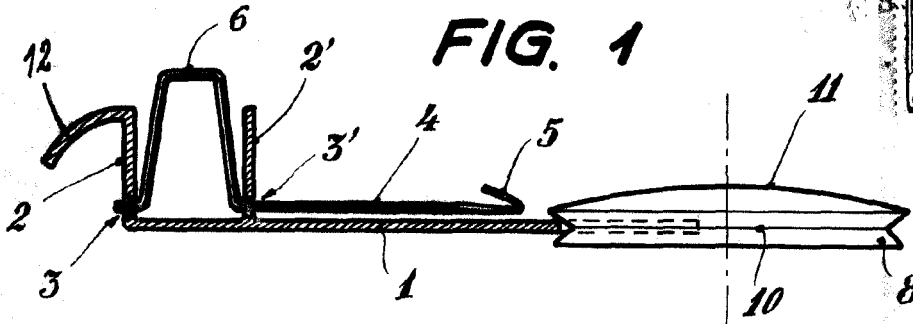

FIG. 2

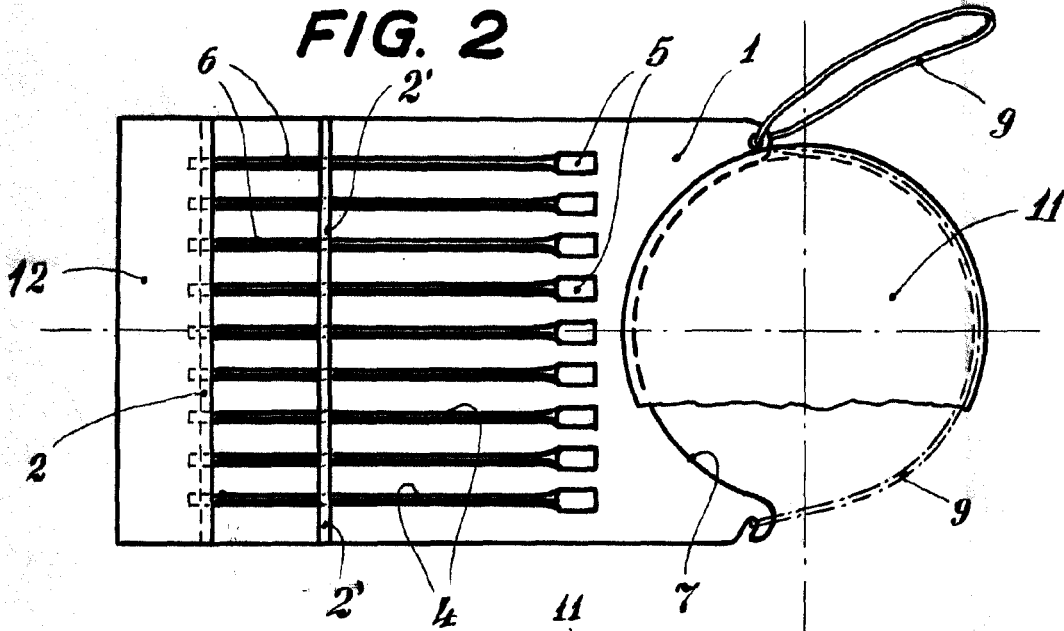
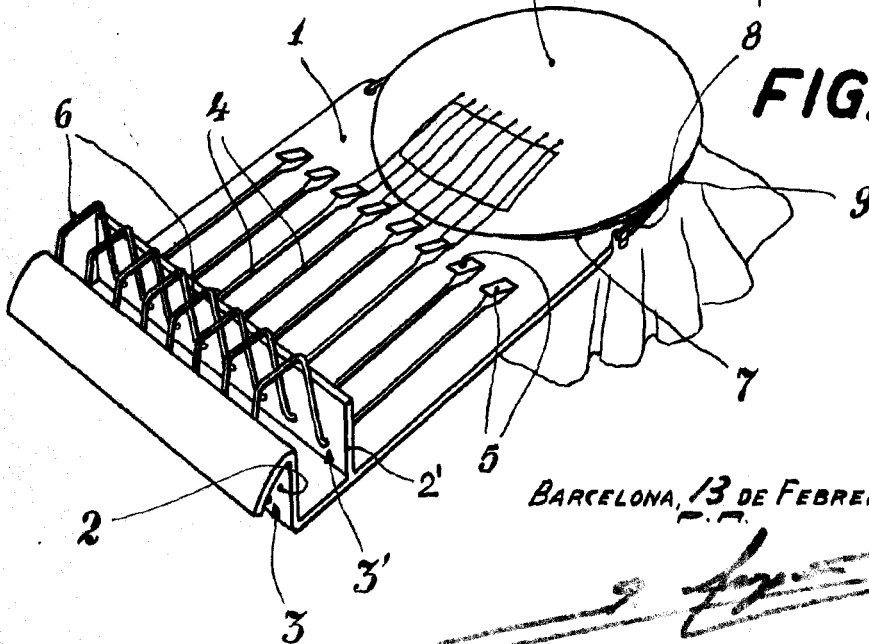

FIG. 3



BARCELONA, 13 DE FEBRERO DE 1956.

[Handwritten signature]

ESCALA VARIABLE