

52763



MEMORIA DESCRIPTIVA

para solicitar

MODELO DE UTILIDAD

en

ESPAÑA

por VEINTE años

por "Bombillos de acople automático, para  
cerraduras de embutir al canto"

A nombre de:

Ocamica Hnos. S.R.C., de nacionalidad española,  
domiciliada en:

O'Donnell, nº 4, EIBAR (Guipúzcoa).

-0-

El objeto de la presente solicitud de Modelo de Utilidad, se refiere a bombillos para cerraduras de embutir al canto, que presentan la novedad de que acoplan automáticamente por engatillamiento de las muescas de uno o dos pitones de que va provisto uno de sus elementos en pestillos

5

52763



móviles montados en el otro elemento, bastando para ello colocarlos en posición y apretar levemente el uno contra el otro.

Se ha previsto asimismo la liberación del engatillamiento y separar un cilindro del otro en caso de necesidad de tener que soltar la cerradura de la puerta, a cuyo efecto la liberación se provoca por accionamiento de los pestillos por una varilla o separador de alambre que se introduce por un orificio previsto para ello.

En el adjunto plano se ha representado una forma de realización del Modelo ejecutada de acuerdo con los principios enunciados.

La figura 1, representa una cerradura con el bombillo cilíndrico acoplado.

La figura 2, representa uno de los cilindros, indicando como se introduce el separador.

La figura 3, representa el cilindro complementario.

La figura 4, representa una sección del mecanismo de engatillamiento, en posición de engatillado.

La figura 5, representa una sección del mecanismo de engatillamiento, en posición de liberado.

Como puede apreciarse, uno de los cilindros lleva unos pitones (1) provistos de muescas que, al entrar en el otro cilindro engatillan quedando retenidos por las piezas (2) y (4) por la acción de los resortes (5), efectuando la pieza (3) la función de hacer depender el basculamiento de la pieza (4) del que se imprima a la pieza (2).

En la figura 5 se aprecia claramente como el separador (6) provoca la liberación de los pitones (1) por basculamiento de las piezas (2) y (4).

Este Modelo es realizable en cualesquiera formas, tamaños

52763



y materiales adecuados, siendo susceptible de toda clase de modificaciones de detalle que no alteren su fundamento.

-:- N O T A -:-

40 Los puntos de invención propia y nueva que se presentan para que sean objeto de este Modelo de Utilidad, en España, por veinte años, son los siguientes:

45 1º - Bombillos de acople automático, para cerraduras de embutir al canto, caracterizados por que en uno de sus cilindros se disponen pitones dotados de muescas que, al entrar en alojamientos del otro cilindro, son susceptibles de engatillar quedando retenidos por pestillos basculantes impulsados a ello por medio de resortes, estando ligados estos pestillos por una pieza intermedia en forma tal que si se provoca el balanceo de uno de ellos, la pieza hace balancear al otro, liberando el doble engatillamiento.

50 2º - Bombillos de acople automático, para cerraduras de embutir al canto, caracterizados por que la liberación del engatillamiento se provoca, después de introducir la llave y ponerla en posición adecuada, por introducción de un separador de alambre a través de un orificio a tal fin practicado, 55 determinando con una ligera presión de dicho separador, el balanceo de las piezas de retención venciendo la acción de los resortes.

60 3º - "BOMBILLOS DE ACOPIE AUTOMATICO, PARA CERRADURAS DE EMBUTIR AL CANTO".

Tal y como se ha descrito en la memoria que antecede, representado en el dibujo que se acompaña y para los fines que se han especificado.

Consta la presente memoria descriptiva de tres hojas escritas a máquina por una sola cara.

Madrid, 18 de Febrero de 1956



U2709

Escala variable.

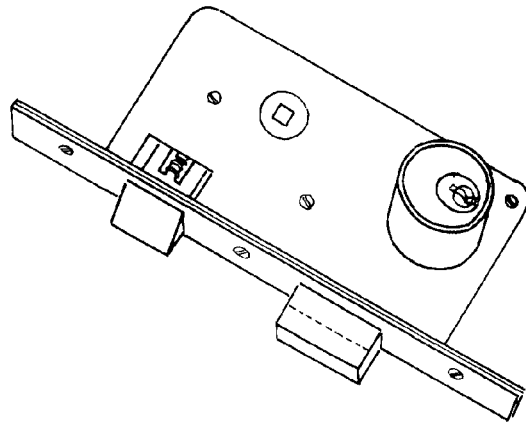

Fig.~1

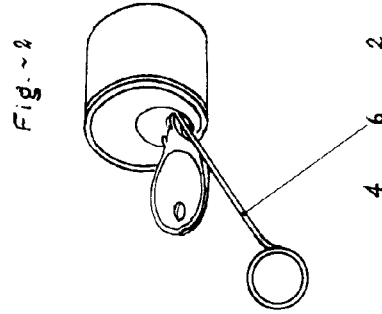

Fig.~2

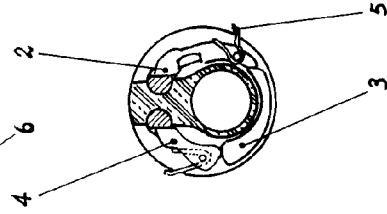

Fig.~4

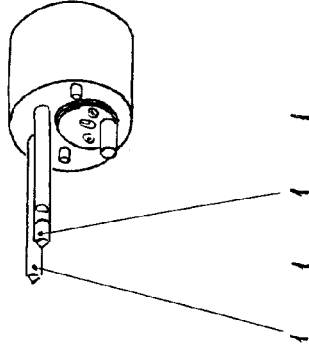

Fig.~3

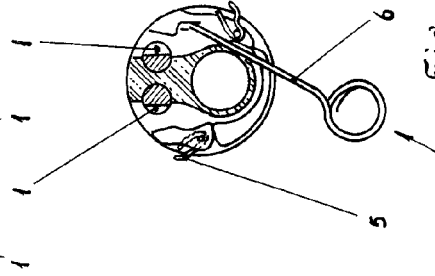

Fig.~5

P. P. B. B. B.