

52762

52762



MEMORIA DESCRIPTIVA

para solicitar

MODELO DE UTILIDAD

en

ESPAÑA

por VEINTE años

por: "CENICERO PERFECCIONADO"

a nombre de:

Manufacturas Metálicas Madrileñas, S.A.

de nacionalidad española,

domiciliada en:

MADRID, Teniente Coronel Noreña, 26

-o-

El objeto de la presente solicitud de Modelo de Utilidad, se refiere a un cenicero perfeccionado, cuyas características de novedad le confieren la cualidad de aportar a la función a que se destina las siguientes ventajas demostrativas de su clara utilidad:

a).-Es de construcción sencilla sin resortes, tornillos ni remaches.



52762

b).-Por el levantamiento manual de dos piezas situadas en su tapa, se determina una apertura que traga las cenizas y colillas, que quedan después ocultas en el interior, evitando humos y malos olores.

c).-Las colillas que son tragadas, se apagan y extinguen inmediatamente.

En el adjunto plano se ha representado una forma de ejecución del modelo de que se trata.

La figura 1 representa una vista con una sección parcial de la caja.

La figura 2 representa una vista con una sección parcial central.

La figura 3 representa una vista en planta.

Como puede apreciarse, el cenicero, consta de un recipiente (1) en forma de caja cilíndrica, dotado de una boca cuadrangular con dos lados curvos, y de unos salientes, provenientes de los lados rectos (2) que presentan por debajo una superficie en arco de círculo (3).

En combinación con esta caja, van dos piezas (4) y (5) que se prolongan hacia afuera por los soportes cigarrillos (6) y (7) y que quedan articuladas en virtud de que poseen una dobladura que encaja en los salientes (2) con tolerancia de deslizamiento.

En estas condiciones, si se tira de los soportes (6) y (7) hacia arriba se provoca la apertura y separación de las piezas a lo largo de la línea (8) con lo que las cenizas y colillas caen al interior. Si se sueltan los soportes, caen las piezas, por gravedad, a su posición primitiva, cerrando herméticamente la caja (1).

Este Modelo es realizable en cualesquiera tamaños



5 2 7 6 2

40 y materiales adecuados, siendo susceptible de toda clase de modificaciones de detalle que no alteren su fundamento.

--- N O T A ---

45 Los puntos de invención propia y nueva que se presentan para que sean objeto de este Modelo de Utilidad, por veinte años, en España, son los siguientes:

50 1ª.-Cenicero perfeccionado, caracterizado por estar formado por un recipiente de forma aproximadamente esférica, y dotado de una tapa, la cual consta de tres piezas; una que forma la tapa propiamente dicha y que encaja en el recipiente, en forma de aro rebordeado, y otras dos iguales de forma más o menos rectangular y cuyos extremos opuestos y exteriores terminan en un pequeño rectángulo acanalado que forma el soporte de cigarrillos.

55 2ª.-Cenicero perfeccionado, caracterizado porque la unión de las tres piezas que forman la tapa se hace a través de cuatro entalladuras, situadas dos a dos diametralmente opuestas sobre el borde plano del aro, siendo éstas entalladuras alargadas y colocadas en prolongación las dos de cada lado. En dichas entalladuras entran unas pestañas de que están dotadas las piezas rectangulares, cuyas pestañas se doblan una vez pasadas por las entalladuras.

65 3ª.-Cenicero perfeccionado, caracterizado porque las dos piezas rectangulares de que va provista la tapa, están dotadas de giro alrededor de



52762

las pestañas, siendo su eje de giro virtual y deter-
minado por dos sectores circulares que están consti-
70 tuidos precisamente por el material resultante de
cortar tres de las caras de las entalladuras ya men-
cionadas.

4º.-Cenicero perfeccionado, caracterizado
porque las piezas rectangulares llevan en su extremo
75 opuesto al soporte del cigarrillo una embutición de
forma aproximadamente semicilíndrica cuyo punto más
bajo coincide con el borde de la pieza, y que forma
una rampa, para permitir y facilitar la caída de las
cenizas y puntas al recipiente interior, cuando se
80 haga girar la pieza, levantando el extremo correspon-
diente al soporte. Todo tal como se expresa en el di-
bujo adjunto.

5º.-Cenicero perfeccionado, caracterizado
porque permite, por el levantamiento simultáneo o no
85 de dos piezas situadas en su tapa, la ocultación de
cenizas y puntas, evitando, al propio tiempo la sa-
lida de humos, olores, etc.

6º.-CENICERO PERFECCIONADO.

Tal y como se ha descrito en la memoria que
antecede, representado en el plano que se acompaña y
para los fines que se han especificado.

Consta la presente memoria de cuatro hojas
escritas a máquina por una sola cara.

Madrid, 17 de febrero de 1956

P. P. B. B. B.

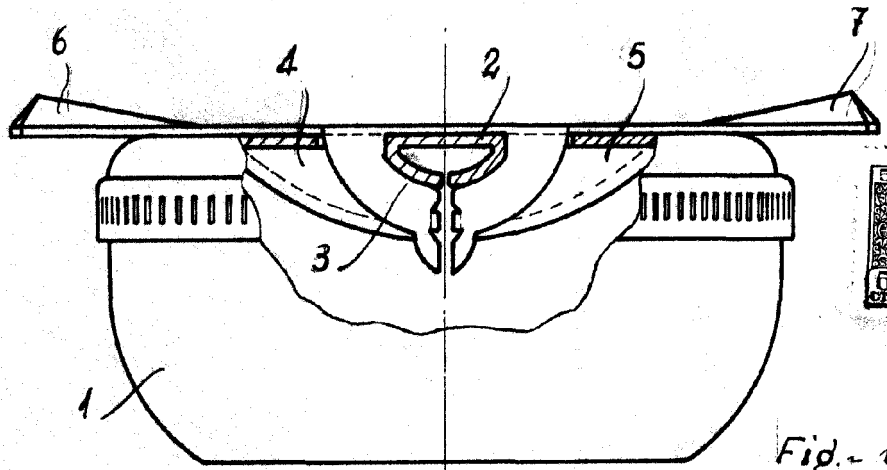

Fig. - 1

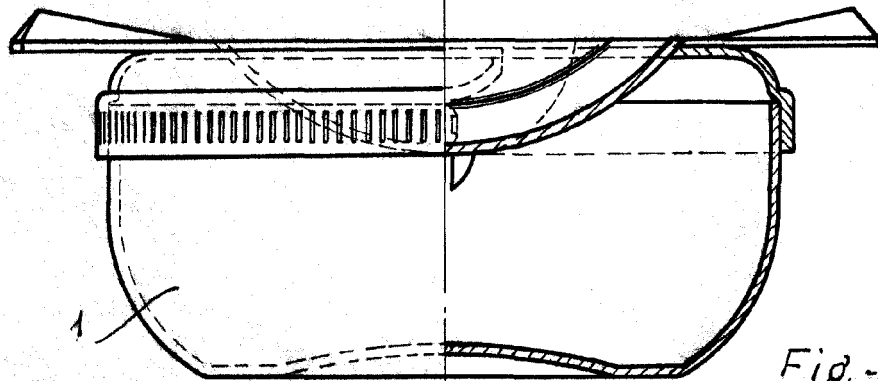

Fig. - 2

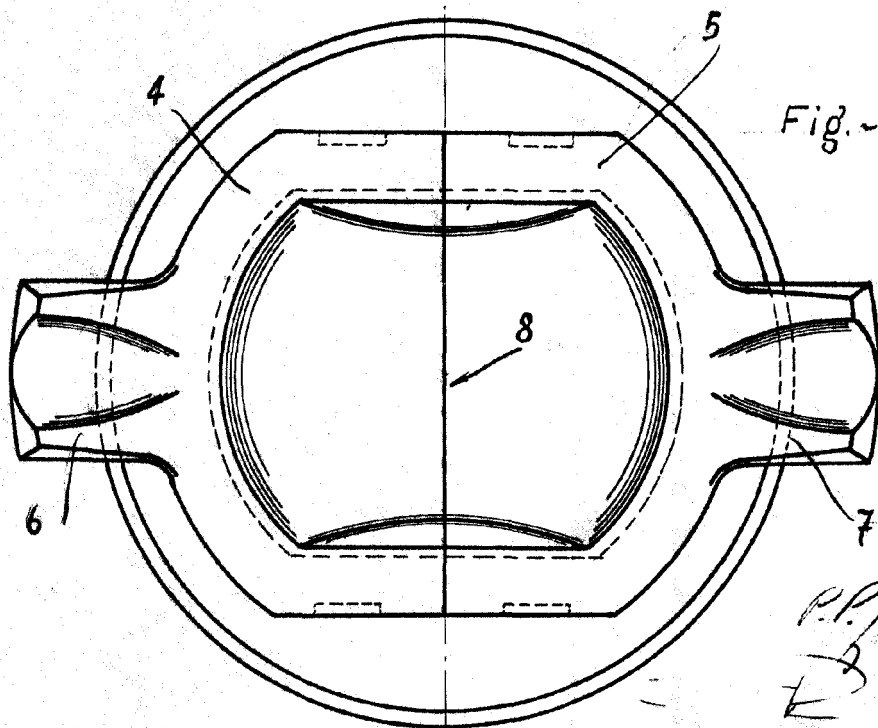

Fig. - 3

Lavin

ESCALA VARIABLE

P. P. Kavin
E

LAVIN