

52720

52720 FEB



MEMORIA DESCRIPTIVA

Correspondiente a un Modelo de Utilidad, que se solicita por VEINTE AÑOS, para todo el Territorio Nacional, sus Colonias y Protectorado, por: CASQUILLO PASACAJAS PARA RECEPTORES DE RADIO Y TELEVISIÓN, a favor de DON MIGUEL RIERA ALVAREZ-CAMPANA de nacionalidad española y residente en Madrid, calle Lopez de Haro nº 18.

El objeto de la presente solicitud del Modelo de Utilidad, se refiere a un casquillo pasacajas para receptores de radio y televisión, cuyas características de novedad le confieren la cualidad de aportar la ventaja de que sirve de guía a los ejes de los mandos, eliminando holguras y haciendo que los movimientos que se imprimen a los mismos sean transmitidos sin oscilaciones ni movimientos que pudieran provocar alteraciones en la recepción, cosa altamente interesante en los modernos aparatos en los que, por su alta sensibilidad, es necesario tender a evitar cualquier acción mecánica que pudiera determinar una alteración en la señal.

Los casquillos de que se trata, consisten en tramos tubulares cilindricos dotados en uno de sus extremos, de una pestaña periférica, obteniendo por moldeo a presión de materiales termoplásticos, los cuales tramos tubulares guarnecen los orificios de entrada de los ejes de mando de los dispositivos de sintonía, tono, volumen, etc; proporcionando a estos un giro



guiado a frotamiento suave que produce los movimientos exactos y precisos sin acción secundaria y movimientos perjudiciales de ninguna clase.

En el adjunto plano se ha representado una forma de ejecución del modelo de acuerdo con los principios enunciados.

Fig. 1ª.- Muestra el dispositivo montado.

Fig. 2ª.- Muestra el dispositivo visto de frente.

Como puede apreciarse, el casquillo está constituido por el tramo tubular - 1 - , dotado en un extremo de la pestaña de reborde - 2 - , yendo introducido guarneciendo la pared de la caja - 3 - , proporcionando al eje de mando - 4 - , una guía a fricción suave con lo que el movimiento aplicado a la maneta o botón - 5 - , se transmite exactamente sin alteraciones si movimientos perjudiciales.

Este modelo es realizable en cualesquiera tamaños y materiales adecuados, siendo susceptible de toda clase de modificaciones que no altere su fundamento.

NOTA

Por último se declaran de novedad y propia utilidad las siguientes:

REIVINDICACIONES

1ª.- Casquillo pasacajas para receptores de radio y televisión, caracterizado porque consiste en un tramo tubular cilíndrico dotado en uno de sus extremos de una pestaña reborde, que se coloca guarneciendo el orificio de paso de los ejes de los mandos, proporcionando a los mismos una guía para que giren sobre ella a frotamiento suave, eliminando alteraciones y cualquier movimiento perjudicial.

2ª.- CASQUILLO PASACAJAS PARA RECEPTORES DE RADIO Y TELEVISION.

Todo ello, tal y como se describe en el cuerpo de esta memoria, se reivindica en su nota y se representa a título de ejemplo en la adjunta hoja de planos, a los fines que se indican

52720

15 F



Esta memoria descriptiva consta de tres hojas foliadas y mecanografiadas por una sola de sus caras.

Madrid 15 de Febrero de 1.956.-

El Agente

Diego Diaz Ugarte

[Handwritten signature]

Escala variable

52720

15

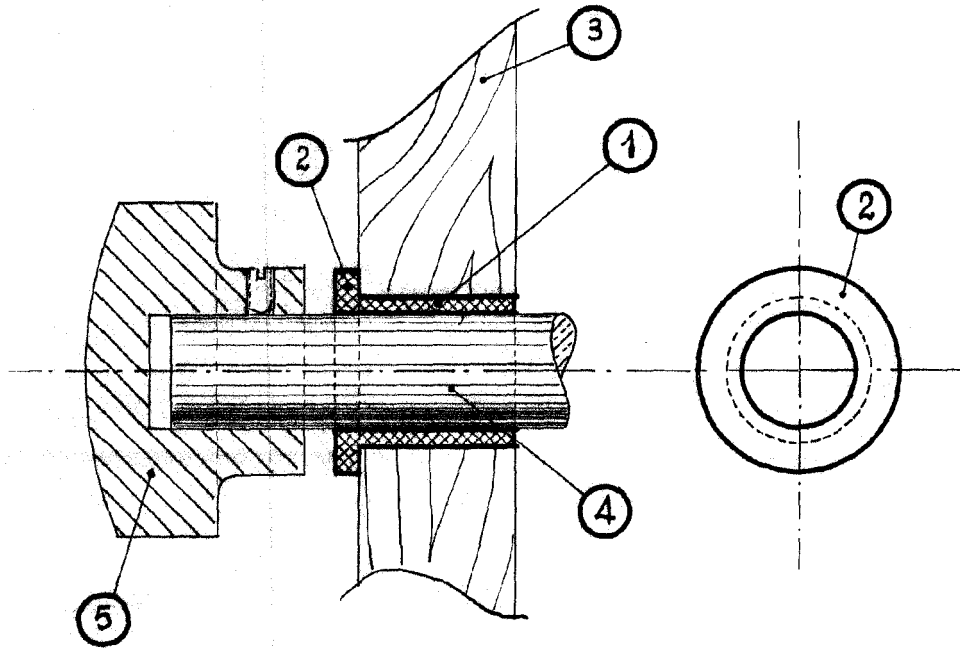

Fig.-1

Fig.-2

Madrid 15 de Febrero de 1.950.-

Cartero: Dña. Caspán

Lago de San