

•527171



M O D E L O
D E
U T I L I D A D

por "ENVASE DE HOJAS DE AFEITAR CON CIERRE A BASE DE TIRAS DE CELOFAN EN COLOR", a nombre de la firma JUAN VOLLMER, S.A., con domicilio social en Madrid, "Avenida José Antonio, nº 16".

MEMORIA DESCRIPTIVA

El presente modelo de utilidad se refiere a un envase de hojas de afeitar con cierre a base de tiras de celofán en color.

5. El sistema de cierre, objeto del presente modelo, es utilizable en los estuches, paquetes y cajas que contienen hojas de afeitar.

10. La finalidad del modelo es proporcionar a dichos envases un medio de apertura del envoltorio exterior que solamente desprenda una pequeña parte del mismo en borde limpio, manteniéndose así el resto del que cubre el envase intacto, y siendo la parte desprendida la que mejor permita el acceso al contenido, evitándose la molestia de buscar el sitio de arranque y la destrucción de la citada cubierta exterior que, con este cierre que nos ocupa, sigue cumpliendo su misión protectora.

15.

2
2717

15 FEB 63



- En este modelo se constituye el referido envoltorio laminar exterior con solución de continuidad en la parte, o partes, que ha de ser desprendida del resto del mismo, cuya solución de continuidad es un simple corte limpio, y los dos bordes en contacto así formados se mantienen unidos entre sí mediante una tira de celofán adhesivo y coloreado en tono que destaque sobre el resto, sobre todo cuando se trate de envoltorios de material transparente. Al envolver el envase con esta noja así preparada quedan la tira, o tiras, contorneando la zona, o zonas, de envoltorio que convenga desprender para facilitar el acceso al contenido, y para guía del usuario se deja sin adherir un pequeño cabo de la tira que sirve para ser asido cuando se proceda a despegar la tira que interese y con ello conseguido el desprendimiento de una parte de dicho envoltorio.
- 5.
 - 10.
 - 15.

- En la figura de la adjunta lámina de dibujos se ilustra una realización de este modelo de cierre aplicado a un estuche de diez nojas de afeitar que se dota con dos tiras ya que, en general, estos estuches tienen acceso por ambos testeros.
- 20.

- En 1 se indica el cuerpo del estuche, siendo 2 y 2' sus aletas de cierre, en 3 se indica la cubierta exterior transparente en este ejemplo, y 4 y 4' son las dos tiras de celofán adhesivo que cubren las respectivas soluciones de continuidad, siendo 5 y 5' los correspondientes cabos ligeramente despegados con guía de asido.
- 25.

- Dentro de la esencialidad del modelo caben variantes de detalle asimismo protegidas. Podrá pues aplicarse este medio de cierre a cualquiera de los envases de nojas
- 30.

52717

15 FEB.



de afeitar, ser el envoltorio de cualquier material opaco o transparente y utilizar secciones de desprendimiento en la dirección, extensión y número mas indicados para el envase de que se trate.

N O T A

- 5. Descritos el objeto y utilidad de la invención, lo que se declara como no divulgado ni practicado en España, comprende las reivindicaciones siguientes:
 - 1a.- Envase de hojas de afeitar con cierre a base de tiras de celofán en color, caracterizado porque el envase propiamente dicho, sea estuche, paquete o caja conteniendo hojas de afeitar, lleva exterior y adecuadamente plegada sobre él, una hoja de material transparente u opaco en la que se han creado soluciones de continuidad en determinada zona, o zonas, mediante corte limpio, manteniéndose en contacto los bordes por medio de tiras de celofán adhesivo en color que resalte sobre el del resto, cuya tira, o tiras, al envolver el envase, quedan contorneando la zona, o zonas, que interese desprender para el acceso al contenido, llevando la tira, o tiras, un extremo despegado para ser asido por el usuario en el despegue de las mismas.

2a.- Envase de hojas de afeitar con cierre a base de tiras de celofán en color.

Según se describe y reivindica en la presente memoria que consta de tres hojas foliadas y mecanografiadas por una sola cara y de una lámina de dibujos.

Madrid, a 15 de Febrero de 1956.

JUAN VOLLMER, S.A.

p. a.

JAIME ISERN MIRALLES

P.P.

52717

15

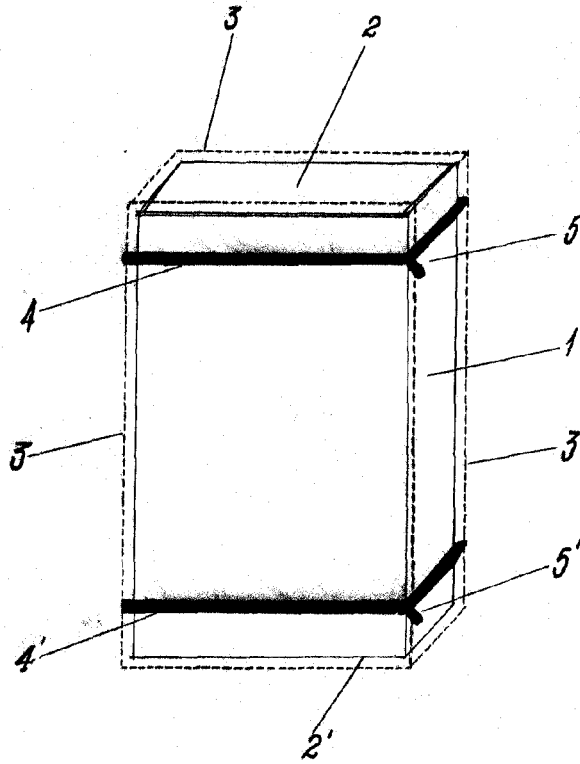

Madrid 15 Febrero de 1956

JAIME ISERN MIRALLES
P. P.

Escala Variable