

14 FEB



52667

MODELO DE UTILIDAD
POR VEINTE AÑOS
EN ESPAÑA

Solicitado a favor de D. Vicente Muñoz Burguete, de nacionalidad española, domiciliado en Valencia, Calle de Calixto III, nº 21- bajo

p o r

=;=;="NUEVO ENGANCHE PARA CAMAS DE MADERA"=;=;=;=;=;=;



MEMORIA DESCRIPTIVA
=====

En la presente Memoria y en los dibujos complementarios anexos vamos a describir las particularidades de un nuevo tipo de enganche para camas de madera que representa una considerable mejora de orden práctico y funcional en esta clase de dispositivos, viniendo por tanto a constituir un perfeccionamiento industrial merecedor de que se otorgue a su solicitante el derecho de exclusividad que se insta por medio del presente Modelo de Utilidad.

5



10 El nuevo tipo de enganche a que nos estamos refiriendo está esencialmente compuesto por dos piezas básicas metálicas: una para su montaje en la testa o extremo del larguero soporte del sommier y otra para su montaje en la cabecera o piecero, en el lugar apropiado en donde
15 han de unirse dichos largueros, con la particularidad de que una clase y otra de piezas pueden montarse indistintamente en un lugar u otro.

Una de las mencionadas piezas esta compuesta por una potente plancha metálica a la que por cualquier procedimiento de troquelado, por fundido, estampado u otro
20 sistema de fabricación, se le conforma acanalada, con sus lados incidentes con el fondo con cierta inclinación convergente hacia el, teniendo practicados en dicho fondo varios orificios, para su montaje en la cabecera,
25 piecero o en la testa del larguero, mediante los oportunos tornillos. En esta pieza acanalada, que puede considerarse como el macho del enganche, un extremo es mas ancho que el otro.

La otra pieza que actúa en el enganche a modo de hembra, esta compuesta por un a modo de cajetin metálico, alargado, cuyos lados mayores se hallan inclinados con respecto al fondo, en disposición divergente hacia el mismo y cerrandose hacia la boca del cajetin hallandose desprovisto de uno de los lados menores, precisamente
30 el recayente al extremo mas ancho, ya que este cajetin tiene sus extremos de anchuras diferentes. El fondo del cajetin tiene practicados varios orificios que permiten el montaje y fijación de la pieza en la testa del larguero, o en el cabecero o piecero, según convenga.
35



40 Las piezas descritas que constituyen el enganche, se
introducen una dentro de otra por deslizamiento, forman-
do una solida unión de los elementos en que van montadas,
con la particularidad de resultar de facilísimo manejo,
tanto para unir las como para desunirlas, siendo a la vez
45 de muy rápido y sencillo montaje sobre el mueble, así
como de una gran consistencia y seguridad.

Para que la descripción general que antecede pueda
ser más fácilmente comprendida, se acompaña una lámina de
dibujos que representa un caso de realización de este
nuevo enganche, mas como se trata de mero ejemplo, con-
viene no ver en ellos ningún sentido limitativo, debien-
do interpretarse en forma amplia y general.

Los mencionados dibujos representan en su figura 1,
una vista en perspectiva de una porción de cabecera o
55 piecero de la cama, con una de las partes del enganche
montada; la figura 2, es otra vista en perspectiva de un
extremo del larguero, con la otra parte del enganche
montada; las figuras 3, 4 y 5, son tres vistas frontal
en alzado, lateral en alzado y en sección, de una de las
60 piezas, representandose la misma clase de vistas en las
figuras 6, 7 y 8, con respecto a la otra pieza y final-
mente, la figura 9, nos muestra una sección de ambas pie-
zas enganchadas, para que se aprecie la forma en que van
unidas para cumplir sus funciones.

65 Las diferentes partes que componen el ejemplo de
enganche representado en los dibujos, se hallan señalados
en ellos bajo las siguientes acotaciones: -1- es la pieza
macho, en la cual sus lados -2- van dispuestos inclinados
en forma abierta, siendo de notar que el extremo -3- es



70

mas ancho que el opuesto -4- y que en el fondo del canal que esta pieza forma, existen los orificios -5-, avellanados, para facilitar el acoplamiento de las cabezas de los tornillos -6-, mediante los cuales va esta pieza montada en la cabecera o piecero -7-, según vemos en la figura 1.

75

Con -8-, se señala la pieza hembra del enganche, en la cual vemos sus lados -9-, inclinados hacia el centro y cerrando su boca y el lado menor -10- que ocupa el extremo de menor anchura, mientras que con -11- se señala la abertura que existe en el extremo mas ancho, opuesto al lado -10-, siendo -12- los orificios avellanados para los tornillos -14- por los cuales se monta esta pieza en la testa del larguero -13-, pudiendo superponerse en dicha testa, o practicar en ella un rebaje o cuna para alojarla en su interior, según aparece en la figura 2.

80

85

90

Aunque no precisabamos indicarlo, por ser lógico que asi sea, en la cabecera de la cama, se montarán dos piezas -1- y en el piecero otras dos y en los dos largueros -13- de que la cama consta, se montará una pieza como la -8- en cada extremo.

95

Para unir las piezas -7- y -13-, bastará enfrentar las bocas -11- de las piezas -8- con los extremos -3- de las piezas -1- y dejando caer los largueros verticalmente, su propio peso hace que las piezas macho -1- se deslicen dentro del cajetin o pieza hembra -8-, quedando tanto mas ajustadas, cuanto mas peso soporten los largueros, precisamente a causa de su forma de cuña, efectuandose, el encajamiento de una pieza con otra según se aprecia en la



100 sección de la figura 9.

Por último, solo nos resta consignar la posibilidad de que sean variables en este enganche, sus dimensiones, los materiales, tipo de mueble a que se apliquen, formas accesorias, y colocación indistinta de sus partes, asi como los medios de fijación de ellas al mueble y en general cualquier detalle secundario que no sea bastante para alterar los fundamentos esenciales que se especifican en la siguiente

N O T A
=====

110 Los puntos no conocidos ni practicados en España, sobre los que se desea recaigan las reivindicaciones del presente Modelo de Utilidad; son:

115 1º.-Nuevo enganche para camas de madera, caracterizado por constar de una pieza macho compuesta por una resistente pletina metálica acanalada, con sus lados dispuestos inclinados y en sentido convergente hacia el fondo, en el cual hay practicados varios orificios para la fijación de esta pieza en una de las partes de la cama a unir, de modo que una vez adosada y sujeta en ella, 120 sobresalen dichos lados inclinados de la superficie de montaje, a modo de aletas verticales, siendo un extremo de esta pieza mas ancho que el opuesto.

125 2º.-Nuevo enganche para camas de madera, caracterizado por constar de una pieza hembra integrada por un cajetin metálico alargado, con un extremo mas ancho que el otro, cuyos lados mayores longitudinales se hallan inclinados divergentemente con respecto al plano horizontal del fondo, con sus bordes hacia el interior del cajete-



• 52667

130

tin, disponiendo de un tercer lado menor mientras que el extremo opuesto (precisamente el mas ancho) ofrece una abertura al estar desprovisto de lateral, teniendo en su fondo unos orificios para su montaje en una de las partes de la cama a unir.

135

3º.-Nuevo enganche para camas de madera, caracterizado porque las piezas macho y hembra de las precedentes reivindicaciones van introducidas una dentro de la otra por deslizamiento, encajadas en forma de cuña, de modo que cuanto mas peso se le carga mas se encajan, con lo cual quedan unidas las respectivas partes de la cama a que van montadas las piezas que componen el enganche. Y

140

4º.-"NUEVO ENGANCHE PARA CAMAS DE MADERA", de conformidad en un todo en lo esencial y fines industriales a lo descrito en la precedente Memoria Descriptiva y gráficamente representado en los adjuntos planos para su mejor comprensión.

145

Esta Memoria consta de SEIS hojas escritas o mecanografiadas por una sola cara a doble espacio en 145 lineas.

Valencia, 24 de Noviembre de 1.955
Por autorización del interesado.

4 FEB 1956

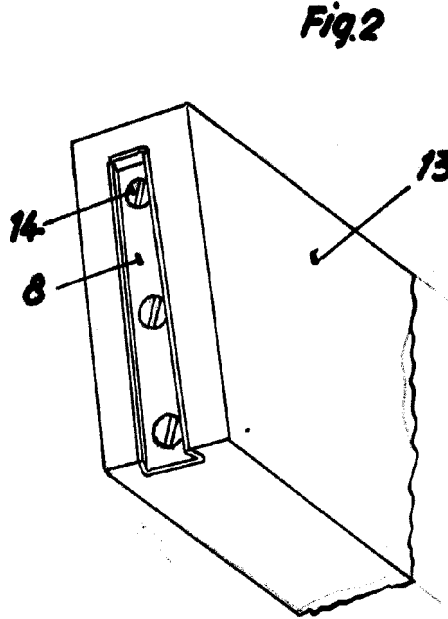
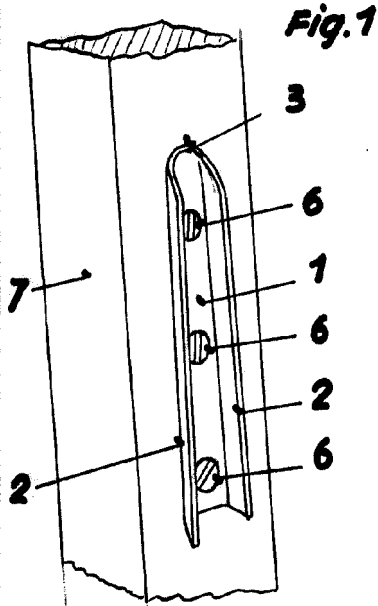

52667

Fig. 6

Fig. 7

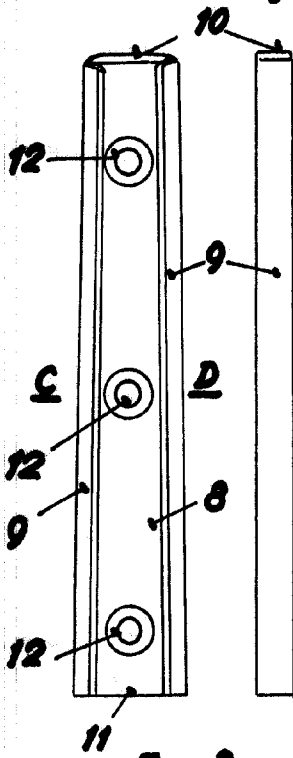
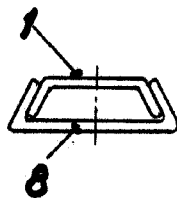
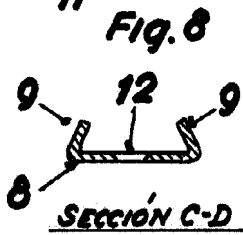
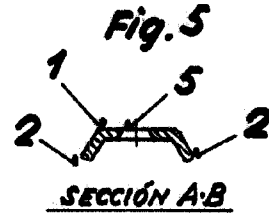
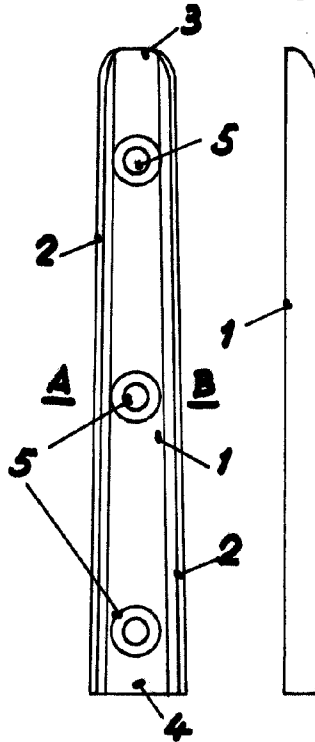

Fig. 3

Fig. 4



ESCALA VARIABLE
VALENCIA, 23 NOV. 1955

P.A.