

52598



MEMORIA DESCRIPTIVA

que se acompaña a la solicitud de

UN MODELO DE UTILIDAD

a favor de Dn. José CASANA Cabo, de nacionalidad española,
residente en HOSPITALET DE LLOBREGAT (Barcelona) = Gene-
ralísimo, 209,

por:

«CUBETA PERFECCIONADA APLICABLE A NEVERAS DE HIELO ARTI-
FICIAL».

=====
=====

Por diversas realizaciones ya son conocidas las
cubetas acoplables a los armarios frigoríficos de hielo
artificial que, como es generalmente bien sabido, consis-
ten en recipientes preferentemente metálicos donde se si-
túa la barra de hielo, dándose salida al agua licuada a
través de un drenaje.



10 La presente Memoria se refiere, como su enun -
ciado indica, a un nuevo tipo de cubeta del género indi -
cado, provista de notables perfeccionamientos en su es -
15 tructura general, por cuyo objeto se solicita el corres -
pondiente privilegio de MODELO DE UTILIDAD conforme y al
amparo del vigente Estatuto sobre Propiedad Industrial a
fin de garantizar a favor del recurrente, el derecho a la
explotación exclusiva del mismo en toda España, Colonias
15 y Protectorado.

A continuación se hará una descripción completa
del aludido modelo con referencia a los planos que se -
acompañan, en los cuales se representa, a simple título
de ejemplo, no limitativo, una forma preferente de reali -
20 zación, susceptible de todas aquellas modificaciones de
detalle que no alteren fundamentalmente sus característi -
cas esenciales.

En dichos dibujos:

25 La fig. 1 muestra una vista de conjunto de la
nueva cubeta con sus diferentes elementos desplazados y
en posición de acoplamiento.

La fig. 2 es la misma cubeta vista en sección
por un plano transversal.

30 Según el ejemplo de ejecución representado, la
cubeta preconizada está integrada por una bandeja consti -
tuida por un marco (1) provisto interiormente de unos es -
tribos acanalados (3) que sirven para apoyo de una chapa
estriada con perfil en zig-zag cuya chapa constituye el
35 soporte de la barra de hielo a modo de lograr que el agua
licuada sea conducida por las estrías hasta las canales
(3) en las que se establece unos desagües laterales (4).

El citado marco (1) presenta en su perímetro -



40

unos rebordes de orientación externa (5) para hacer posible su acoplamiento por inserción a los costados internos de dos depósitos (10) en cuyos bordes hay practicadas unas escotaduras (7) para alojamiento de los desagües (4).

45

Ambos depósitos (10) queda comunicados en su parte baja mediante un conducto tubular (8) y uno de ellos tiene instalada en su fondo un grifo de salida de tipo giratorio (9).

50

La forma, dimensiones y materiales podrán ser variables y en general cuanto sea accesorio y secundario, siempre que no altere, cambie o modifique la esencialidad del objeto que se describe.

Los términos en que queda redactada esta Memoria son ciertos y fiel reflejo del objeto descrito, debiéndose tomar con carácter amplio y nunca en forma limitativa.

N O T A

55

El MODELO DE UTILIDAD que se solicita recaerá sobre las particularidades características de las siguientes reivindicaciones:

60

1ª.- Cubeta perfeccionada aplicable a neveras de hielo artificial, caracterizada por comprender una bandeja soporte de la barra de hielo constituida por un marco provisto interiormente de unos estribos-canales en los que apoya una chapa estriada.

2ª.- Cubeta perfeccionada según la reivindica-

-45259810



65

ción primera, caracterizada porque dicha bandeja queda montada sobre dos depósitos gemelos laterales, haciéndose el acoplamiento en los bordes internos de tales depósitos mediante unos rebordes previstos en el citado marco.

70

3ª.- Cubeta según las reivindicaciones anteriores caracterizada porque la bandeja-marco en la zona correspondiente a las canales mencionadas consta de unos caños de desagüe que, en su montaje, se alojan en unas escotaduras practicadas en los depósitos.

75

4ª.- Cubeta conforme a las reivindicaciones que anteceden, caracterizada porque los depósitos referidos quedan comunicados en su parte baja mediante un conducto tubular, realizándose la salida del agua licuada por medio de un grifo de tipo giratorio, instalado en el fondo de uno de los depósitos.

80

5ª.- "CUBETA PERFECCIONADA APLICABLE A NEVERAS DE HIELO ARTIFICIAL".

Todo según queda expuesto en la precedente Memoria que consta de cuatro hojas foliadas y mecanografiadas por una sola cara y hoja de dibujos que a la misma se acompaña.

Madrid, 10 de Febrero de 1956.

JOSE CASANA CABO.
P.A.

FIG. 1

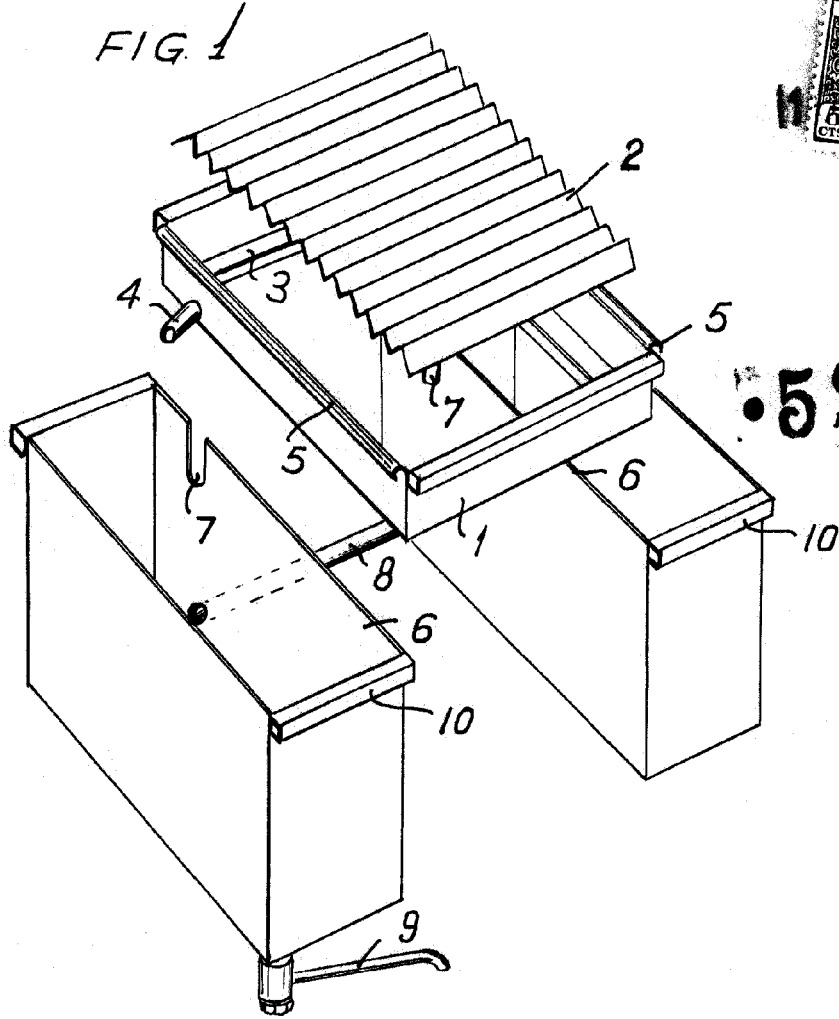

52598

FIG. 2

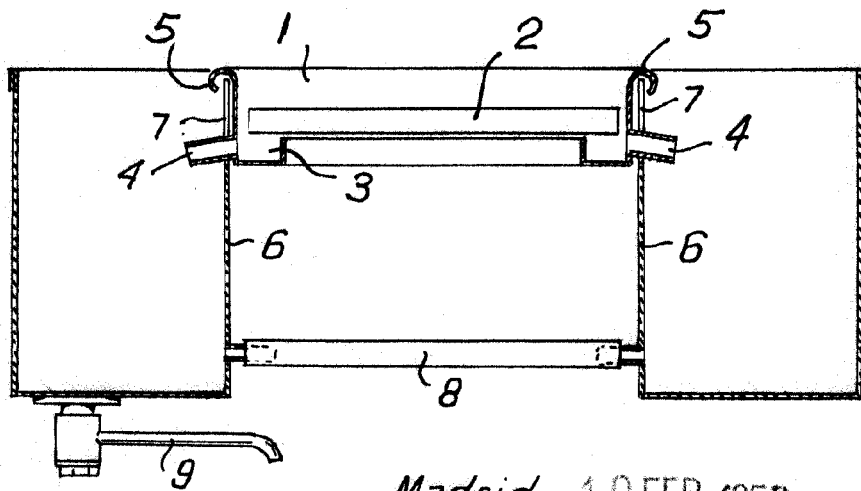

Madrid 10 FEB. 1956

Unwos

Escala variable.

0708