

52594

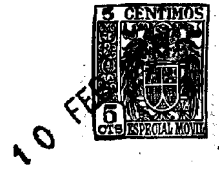

MODELO DE UTILIDAD

Solicitante : Don José de Cruchaga y Purroy.

Residencia : Pamplona (Navarra).- Mayor 52- 2ª.

oooOooo

MEMORIA DESCRIPTIVA

Sobre:

"APARATO PARA FREGAR SUELOS".

oooOooo

El presente Modelo de Utilidad se refiere a un aparato para fregar suelos.

En los dibujos adjuntos, a título de ejemplo no limitativo, se ilustra una forma de ejecución del invento,

5 con referencia a los cuales:

El aparato, según la invención, comprende una pieza,



F, de forma y dimensiones variables, que lleva articuladas en, R, dos o más piezas, varillas o pletinas, que por los extremos libres, U, van unidas a una tela fregadora, F. La pieza, F, vá unida por medio de dos articulaciones, r r', a una pieza puente, V, que prolongada en su parte central, asciende, envolviendo el mango, M, por medio de un tubo, o por unas varillas o pletinas, terminando en una parte, S, a una altura conveniente. El mango, que en su parte inferior se desliza por entre la pieza ahora descrita, tiene, independientemente de ésta, movimiento de rotación y traslación. En su extremo inferior va unido a la tela en el punto, T, mediante una articulación, que con las, r r', permiten dar al mango la inclinación conveniente durante el trabajo. El escurrido de la tela se verifica desplazando el mango en el sentido de hundirla e imprimiéndole a continuación movimiento de rotación, sujetando la pieza, S, con la otra mano, como se ve en la figura 2.

Es fácilmente comprensible que podrán variar los materiales, tamaños y proporciones en este aparato ya que estas accesoriedades quedan comprendidas en la invención, al no alterar su esencialidad.

N O T A

Descrita suficientemente la naturaleza del invento y su forma de realización práctica, se hace constar que la presente memoria es susceptible de modificaciones de detalle, en cuanto no altere su esencialidad, y siendo, por tanto, lo que se solicita Modelo de Utilidad por 20 años en España, lo que se recoge en las siguientes:

REIVINDICACIONES

1ª.- Aparato para fregar suelos, que se caracteriza porque comprende una pieza central que lleva articuladas va-

52594



rias pletinas que, por los extremos libres, van unidas a una pieza puente que, prolongada en su parte central, asciende para envolver mediante un tubo al mango del aparato, terminando en una pieza cilíndrica dispuesta a una altura conveniente.

2ª.- Aparato, según reivindicación precedente, que se caracteriza porque el mango es deslizable por el interior de la pieza cilíndrica y tiene, independientemente de esta, movimientos de rotación y traslación, quedando unido a la tela fregadora en su parte inferior mediante una articulación que, junto con las de la pieza central, permiten a dicho mango adoptar la inclinación conveniente para el trabajo.

3ª.- "Aparato para fregar suelos"; según queda sustancialmente descrito en la presente memoria, que consta de tres páginas mecanografiadas por una sola cara y se representa en los dibujos adjuntos.

Madrid, 10 de Febrero de 1956.

EMILIO GUILL SIRVENT  
P. P.



52594

10

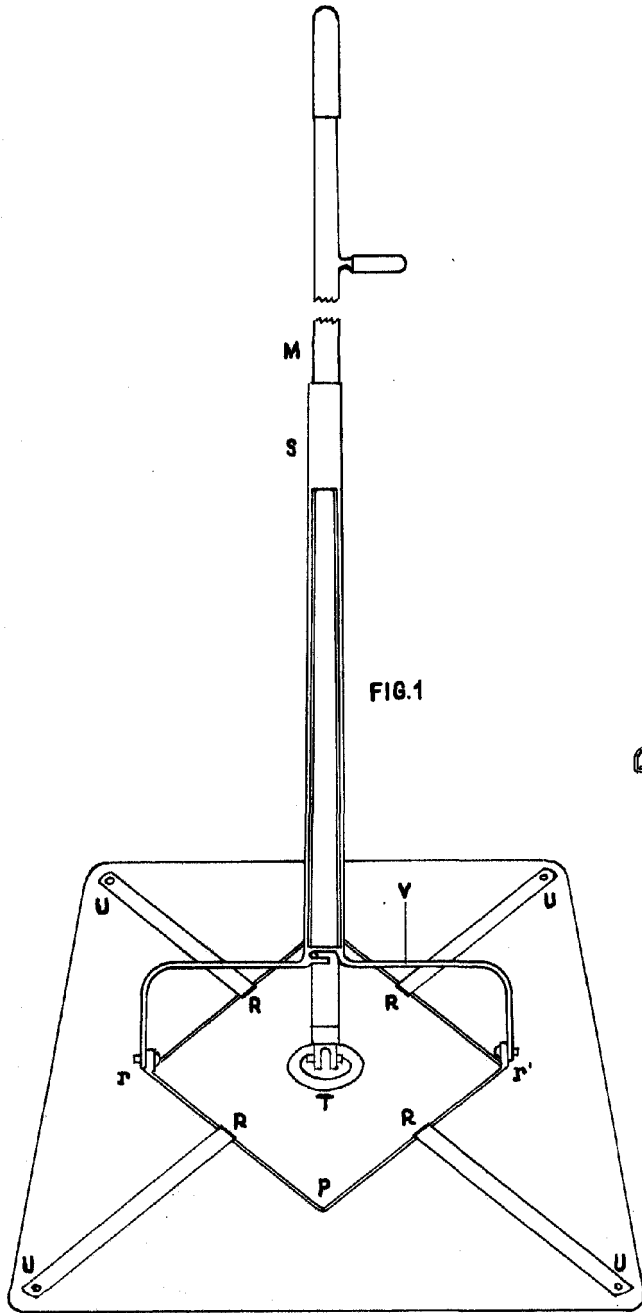

FIG. 1

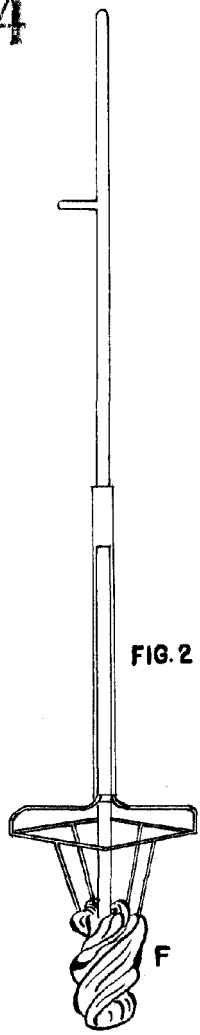

FIG. 2

MADRID, 0 FEBRERO. 1956  
 JOSE DE CRUCHAGA Y PURROY,  
 P.P.

ENRIQUE GUILL SIRVENT  
 P. P.  
*(Handwritten signature)*