



27 FEB

.52557

MEMORIA DESCRIPTIVA

PARA UNA PATENTE DE MODELO DE UTILIDAD POR VEINTE AÑOS EN ESPAÑA A FAVOR DEDON IGNACIO GANUZA LARDIZABAL, DE NACIONALIDAD ESPAÑOLA, DOMICILIADO EN SAN SEBASTIAN (GUIFUZCOA), Av. de Francia, 2

sobre:

" MECANISMO DE PLEGADO PARA COCHES - SILLAS DE NIÑOS "

& & & & & & & &

La presente patente de modelo de utilidad se refiere a un mecanismo de plegado para coches - sillas de niños, que presenta grandes ventajas frente a los sistemas y dispositivos conocidos hasta la fecha, tanto por su extraordinaria sencillez como por la facilidad de manejo para el usuario, que permite el plegado rápido y seguro del coche-silla logrando obtener un mínimo espacio.

Para mejor comprensión del objeto que se protege, en los dibujos adjuntos, y a título de ejemplo práctico de realización, no limitativo, se representa una forma de ejecución práctica en los que :

La fig. 1^a representa una vista general del mecanismo, construido de acuerdo con los principios que informan este registro,

La fig. 2^a muestra la posición general de plegado del mecanismo, y

La fig. 3^a constituye una vista del mecanismo totalmente plegado sobre el coche-silla.

De acuerdo con dichos dibujos, el mecanismo de plegado está constituido por medios en los que operan dos trapezoides uno superior for-

52557



mado por los puntos de giro (A), (B), (C) y (D) y el otro inferior formado por los puntos (E), (F), (G) y (D) montados sobre un larguero (R) que hace de soporte de ambos medios. El trapezoide superior bloquea todo el mecanismo mediante un dispositivo de cierre (H).

5
La forma de plegado es sencillísima : Una vez desengachado el dispositivo de cierre (H) haremos girar el manillar (I) hacia adelante (en el sentido de las flechas) el cual arrastrará por la parte superior el trapezoide (A), (B), (C) y (D) y por la inferior el trapezoide (E), (F), (G) y (D) hasta que llegue a un punto máximo donde el plegado reduce al coche a un mínimo espacio.

10
Sá bien la forma de ejecución aquí descrita constituye aplicación preferente de este registro, ha de entenderse que la misma no queda en forma alguna limitada, pudiendo introducirse modificaciones de forma y de detalle, sin que ello altere su esencialidad perfectamente definida en esta memoria, dibujos ilustrativos y npta reivindicatoria.

NOTA

En resumen : la presente patente de modelo de utilidad recaerá sobre las siguientes reivindicaciones :

20
1ª. - Mecanismo de plegado para coches-sillas de niños que se caracterizan por comprender elementos metálicos en los que operan dos trapezoides, uno superior y otro inferior, montados sobre un larguero que hace de soporte de ambos trapezoides; el trapezoide superior bloquea todo el mecanismo mediante un dispositivo de cierre.

25
2ª. - MECANISMO DE PLEGADO PARA COCHES-SILLAS DE NIÑOS.

Segun se describe en esta memoria que consta de dos hojas escritas a máquina por una sola cara y dibujos.

Madrid 7 de Febrero de 1956

Carlos Rodríguez

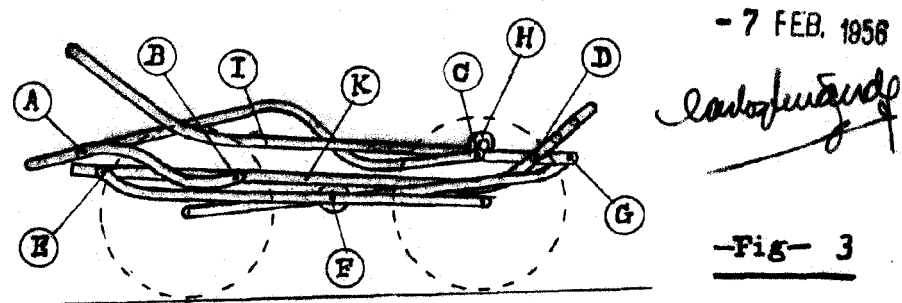
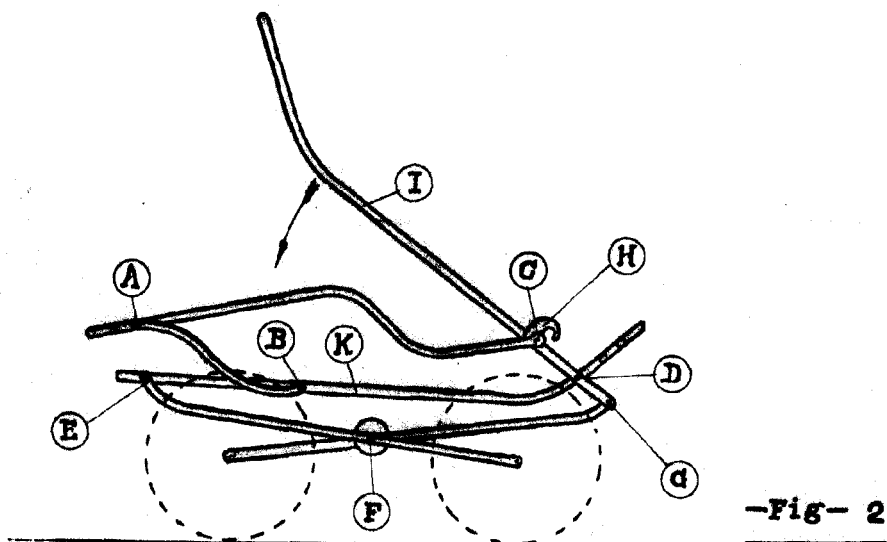
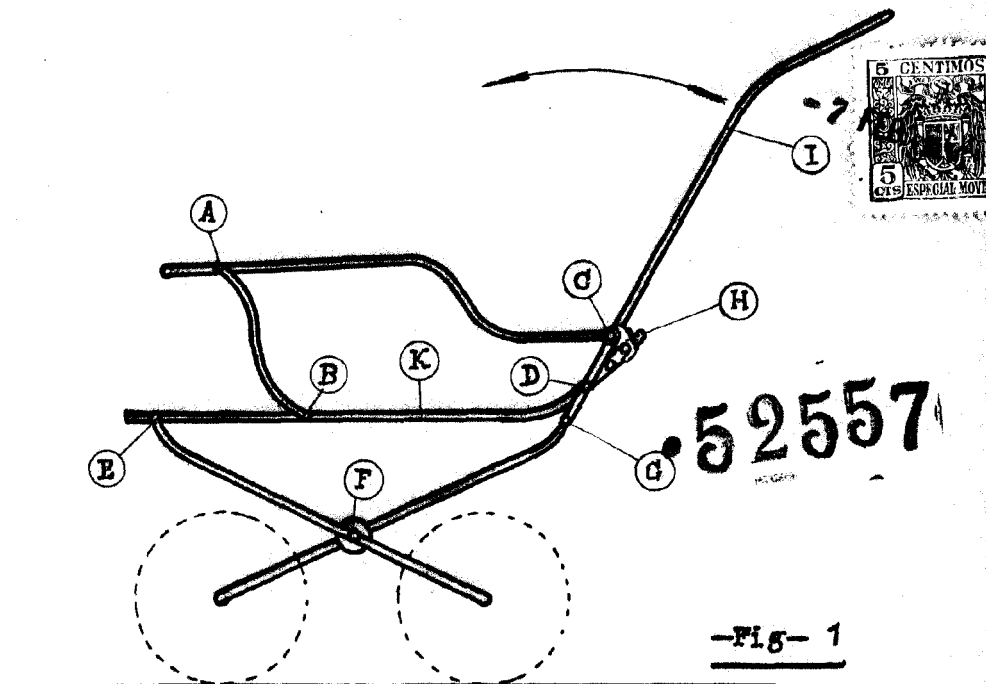

ESCALA VARIABLE