



•52548

MEMORIA DESCRIPTIVA  
-&-&-&-&-&- &-&-&-&-&-&-&-&-&-&-

Correspondiente a un Modelo de Utilidad por veinte años, para todo el territorio español, colonias y protectorados, por: NUEVA PROBETA, a favor de D<sup>a</sup> INES ERBINA DIAZ, de nacionalidad española, residente en M a d r i d, Paseo Extremadura, nº 104.-

-&-&-&-&-&-&-&-&-

El presente Modelo de Utilidad se refiere a una nueva probeta reforzada, que entre sus varias ventajas presenta una perfecta graduación y mayor duración.

5 Las probetas actualmente utilizadas, son de una sola pieza de vidrio moldeado, lo que hace muy defectuosa la graduación en ellas, toda vez que el vaciado interior no siempre es el mismo por defecto de moldeo, originando

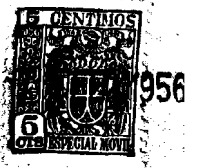

• 52548

10 variaciones sensibles en la escala de graduación. Además cualquier caída sobre la mesa y mucho más si cae al suelo, da lugar a la rotura de la probeta.

15 Con el modelo ideado objeto de esta memoria, se subsanan ambos inconvenientes, pues el cuerpo está formado por un tubo de vidrio estirado a máquina, perfectamente calibrado y graduado, al cual se le acopla una peana y una boca postiza de cualquier material irrompible, como goma, plástico, metal, etc.

20 Así en el dibujo adjunto se ha representado el cuerpo de la probeta formado por un tubo calibrado y graduado, con una peana -3- y una boca -2- postizas exteriormente, que refuerzan el tubo de vidrio, no influyendo en la graduación interior del mismo.

25 Cualquier caída daría lugar al choque de uno de estos postizos que amortiguaría el golpe y dado que tanto la boca como la peana recubren el cuerpo de la probeta exteriormente, es difícil que el vidrio llegue a sufrir golpe alguno.

30 Descrito suficientemente el objeto de este modelo de utilidad, se hace constar que cualquier modificación que se introduzca y que no altere la esencialidad del mismo, se considerará comprendido en la presente memoria.

N O T A

Se declaran de novedad las siguientes:

R E I V I N D I C A C I O N E S

35 1ª.- Nueva probeta, que se caracteriza por comprender un tubo de vidrio estirado que forma el cuerpo graduado de la probeta, con una peana y boca postizas

•52548



de material de cierta flexibilidad, acoplados exteriormente.

2ª.- NUEVA PROBITA.

40

Todo ello según se describe y reivindica en la presente memoria descriptiva que consta de tres hojas mecanografiadas por una sola de sus caras, numeradas, foliadas y acompañadas de un plano explicativo a título de ejemplo.

Madrid 7 de Febrero de 1.956.-

•52548

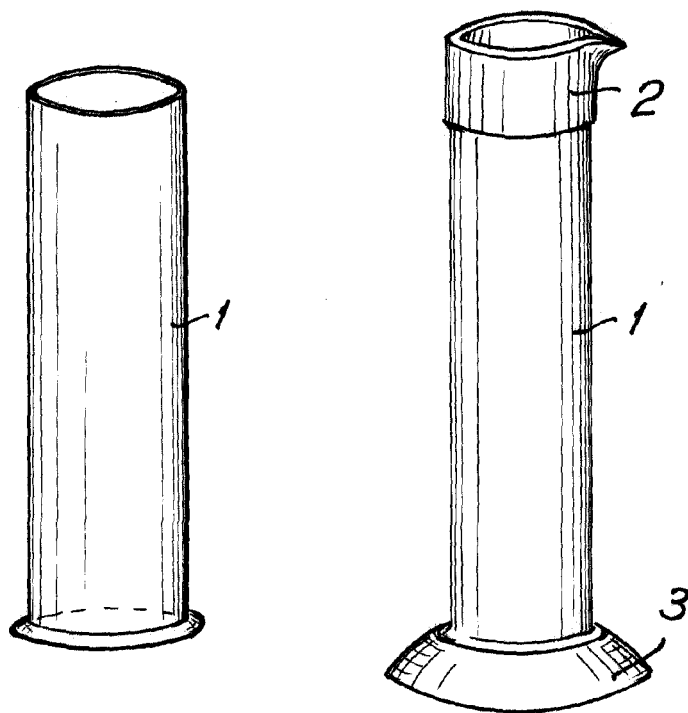

Madrid 7 Febrero de 1956

*Escala variable.*