

- 1 F  
• 52537M O D E L O  
D E  
U T I L I D A D

a favor de RESINAS ARTIFICIALES MOLDEADAS, S.A., entidad española, domiciliada en Barcelona, Avenida Mistral, 54, por "PLUMIER PERFECCIONADO".

- . -

## MEMORIA DESCRIPTIVA

5. La presente invención se refiere a un plumier perfeccionado que se caracteriza por estar constituido de una sola pieza y ser de manejo cómodo, quedando retenidos los elementos a disponer en él en forma práctica y segura, que permite una fácil introducción y extracción de los mismos.

10. El indicado plumier consiste esencialmente en una caja de forma y dimensiones adecuadas en la que la base y tapa componen una sola pieza obtenida por moldeo de un material flexible articuladas de origen a través



de varias pequeñas tiras de unión. Del fondo de la base y tapa parten una pluralidad de patillas convenientemente distribuidas para la retención de los elementos propios del plumier, cuyas patillas tienen a tal objeto ligeramente doblado y adecuadamente enfrentados sus extremos libres.

La caja dispone para su cierre de una pestaña a modo de uña, solidaria del borde anterior de la tapa, la cual se engarza en un saliente existente en el borde correspondiente de la base, estando dotados asimismo dichos bordes de pestañas guía para el cierre. Los bordes posteriores disponen interiormente de aletas que cubren la ranura posterior una vez cerrado el plumier y contribuyen a la indeformabilidad del mismo.

Para la mejor comprensión de cuanto se indica en la presente memoria descriptiva se acompaña un dibujo en el que, tan sólo a título de ejemplo, se representa un caso práctico de realización del plumier objeto de la invención.

El aludido plumier, representado en el dibujo por una vista en perspectiva en la posición de abierto, está constituido por una caja de forma rectangular, en la que la base -1- y la tapa -2-, componen una sola pieza obtenida por moldeo de un material flexible, que están articuladas de origen a través de varias tiras de unión -3-. Del fondo de la base -1- y tapa -2- parten una pluralidad de patillas -4-, las cuales están convenientemente distribuidas para la mejor retención de los



5. elementos propios del plumier y a tal efecto están dotadas en sus extremos libres de sendos acodamientos -5- dispuestos adecuadamente enfrentados para conseguir, en cada uno de los alojamientos -6- que determinan las patillas, la mejor forma de retención de los elementos del plumier.

10. El borde anterior -7- de latapa -2- dispone de una pestaña -8-, conformada a modo de uña, a la cual corresponde, para su engarce en la base -1- un saliente -9- situado en el borde anterior -10- de dicha base -1-.

15. Los indicados bordes -7- y -9- disponen también de pestañas de guía -11- dotadas lateralmente de sendos resaltes -12-, correspondientes, por los cuales se engarzan unas con otras, respectivamente, al cerrar el plumier.

20. Finalmente los bordes posteriores presentan interiormente diversas aletas -13- las cuales cubren parcialmente la ranura posterior y contribuyen a la indeformabilidad del estuche al quedar este cerrado.

25. Como puede observarse por la descripción hecha y a la vista del dibujo el empleo del plumier objeto de la invención resulta práctico y cómodo y en él quedan retenidos con toda seguridad y en forma que permite su fácil manejo los diversos elementos propios del mismo.

Otra ventaja que ofrece es la que hace referencia a su fabricación ya que por simple moldeado es obtenido sin precisar ulterior montaje ya que todo el plumier constituye de origen una sola pieza.

• 52537



Se comprende que serán independientes del objeto de la invención los materiales empleados en el plumier, así como la forma y dimensiones, tanto absolutas como relativas, del mismo y, en general, todo cuanto no afecte a su esencialidad.

5.

- . -

N O T A

Se reivindica como objeto del presente modelo de utilidad:-

10. 1. Plumier perfeccionado, que se caracteriza esencialmente por el hecho de que tanto la caja como la tapa del mismo están formados de una sola pieza obtenida por moldeo de un material flexible y se hallan articuladas a través de varias pequeñas tiras de unión, quedando determinados los retenedores de los distintos elementos a llevar en el plumier por juegos de patillas salientes del fondo de la caja y de la tapa, enfrentadas y con sus extremos libres levemente vueltos una hacia la otra.

15.

20. 2. Plumier perfeccionado, según la reivindicación anterior que se caracteriza por el hecho de que la retención en posición de cierre de la tapa y caja se realiza por medio de una pestaña solidaria de la primera y que, a modo de uña, se engarza en un saliente previsto en el borde de la segunda quedando dotados los bordes anteriores de una y otra de pestañas de guía para el cierre,

•52537=1



mientras los bordes posteriores presentan otras aletas internas para cubrir la ranura posterior después de cerrado el plumier.

3. Plumier perfeccionado.

5.

La presente memoria consta de cinco hojas foliadas, escritas por una sola cara.

Barcelona, a 1º de febrero de 1956.

RESINAS ARTIFICIALES MOLDEADAS, S.A.

p.a.

# RESINAS ARTIFICIALES MOLDEADAS, S.A.

• 52537

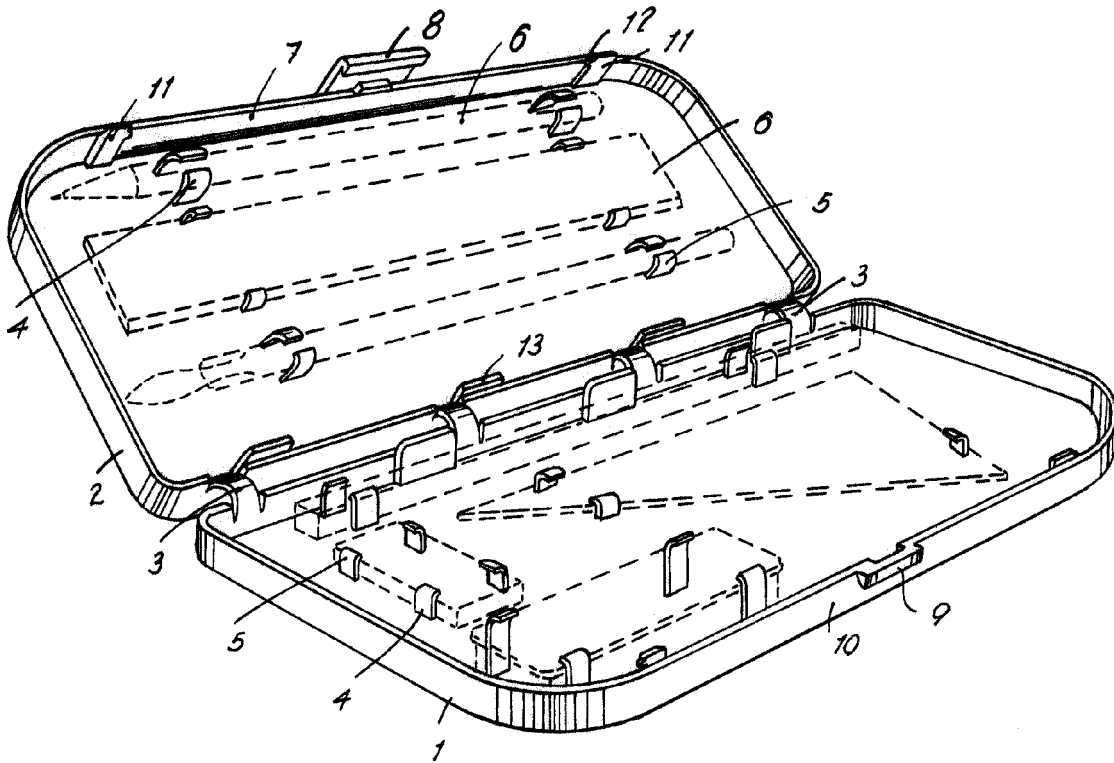
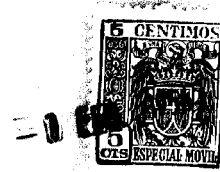

Barcelona, 1º Febrero 1956  
Resinas Artificiales Moldeadas, S.A.  
R.A.