

5 2528-

•52528'



MEMORIA DESCRIPTIVA

para un Modelo de Utilidad, por veinte años, por:  
"UNA CAFETERA EXPRES", a favor de Don Jaime VILANOVA  
PAMIES, de nacionalidad española, residente en  
MALAGA, c/ Navas de Tolosa, núm. 10.-

=====

La presente Memoria se refiere como su enunciado  
indica a una nueva cafetera expres consistente en un  
recipiente, que se cierra herméticamente mediante una  
tapa que tiene solidario un espárrago central en el que  
se sujeta el depósito para café y que es de forma  
especial para que se mantenga flotando sobre el agua,  
presentando sus paredes y tapa agujereados.

5.-

En la tapa del recipiente, se han previsto una  
salida de vapor con silbato avisador y una boca de ver-



10.- tido con tapón roscado, para servir el café con el mismo recipiente, el cual para su manejo lleva adosado un mango.

15.- Esta nueva cafetera presenta entre otras ventajas la de ser de manejo sencillísimo y obtener un café concentrado en todo su aroma por su cierre completamente estanco, y porque es el vapor y no el agua el que pasa a través del café molido, así como la de presentar la comodidad de poder servirlo directamente a las

20.- tazas, siendo su capacidad variable para el número de estas deseado ya que por mantenerse el depósito flotando sobre el agua, no queda obligado a una cantidad determinada de ella.

25.- A continuación se hará una descripción detallada de la referida cafetera con relación a la hoja de dibujos que se acompaña.

Dichos dibujos ilustran:

La figura 1 una sección en alzado de la cafetera con exposición de todos los elementos que la constituyen.

30.- La figura 2 planta de la misma.

35.- Según el ejemplo de ejecución representado, la cafetera está constituida por un recipiente cilíndrico, -1- con su tapa -4- de forma aproximada a un casquete esférico, en la que se ha adosado el vástago -5- que en su extremo inferior presenta la llave -6-



para sujeción del depósito de café -7-.

40.- El depósito -7- está formado por un recipiente circular con su fondo de forma de embudo hacia el interior, con un orificio central para paso del vástago -5-, y con una tapa circular -8- que ofrece el mismo orificio para igual cometido. Tanto la tapa como el recipiente, van agujereados la primera en toda su extensión, y el segundo en su fondo y en la parte superior del embudo, a partir de la línea de flotación.

45.- El recipiente -1-, presenta un reborde -1'- en el que va alojada una arandela de goma para encaje de la tapa -4-, e interiormente y en la zona cercana al borde lleva unas pestañas -2- con borde en raupa, para enganche de las uñas -3- solidarias a la tapa, con lo que al girar ésta queda efectuado el cierre hermético.

50.- En la tapa existe una salida de vapor -9- que forma un pito indicador para señalar cuando el agua ha entrado en ebullición mediante su silbido producido al salir el vapor por él, y una boca de salida -10- con tapón roscado -11-, en la que se interpone un filtro adecuado para evitar el paso de las pequeñas partículas de café que pudieran haber atravesado los orificios del depósito.

55.- Por último, completa la cafetera un mango -12- para su manejo.

60.-



65.- Para su funcionamiento, una vez colocado el café en su depósito -7-, y tapado éste, se introduce por el vástago -5- de la tapa asegurando que no pueda salirse por medio de la llave -6- instalada en el extremo de dicho vástago.

70.- Una vez el recipiente -1- con el agua correspondiente, se coloca la tapa -4-, con lo que el depósito -7-, deslizándose por el vástago -5-, queda flotando, y se asegura el cierre de la cafetera mediante un giro hecho a la tapa, para efectuar el enganche de las uñas -3- de ésta en las pestañas -2- del recipiente.

75.- Aplicado el recipiente a un foco calorífico, el agua entrará en ebullición, y el vapor atravesará los orificios de la tapa y cuerpo del depósito de café, con lo que éste irá haciéndose, mientras el pito indica el estado de funcionamiento de la cafetera.

80.- Una vez retirado el tapón rosado -11- de la boca de salida -10-, puede servirse el café directamente a las tazas.

La forma, materiales y dimensiones podrán ser variables y en general cuanto sea accesorio y secundario, siempre que no altere, cambie o modifique la esencialidad del objeto que se describe.

85.- Los términos en que queda redactada esta memoria son fiel reflejo del objeto descrito debiéndose tomar con carácter amplio y nunca limitativo.



N O T A

90.- Descrito suficientemente el objeto del modelo se declaran de novedad en España las siguientes

R E I V I N D I C A C I O N E S

95.- 1ª.- Una cafetera expres, caracterizada por estar compuesta de un recipiente con tapa, en la que se ha previsto un espárrago central, solidario a ella, de longitud aproximada a la altura del recipiente, que sirve de sujeción y guía del depósito flotante, al cual atraviesa.

100.- 2ª.- Una cafetera expres, según la reivindicación anterior, caracterizada porque el depósito de café es circular con el fondo en embudo hacia el interior para ofrecer una superficie anular abombada de flotación y un orificio central por el que pasa el vástago unido a la tapa pudiendo deslizarse por el verticalmente y presentando agujereada su tapa en toda su extensión, y el fondo desde la línea de flotación.

105.- 3ª.- Una cafetera expres, según las reivindicaciones anteriores, caracterizada por verificarse el cierre hermético al haberse previsto un reborde en el recipiente para encaje de la tapa sobre una arandela de goma embutida en él y asegurado el cierre por unas pestañas en el interior con borde en tampa donde enganchan unas uñas solidarias a la tapa.

110.- 4ª.- Una cafetera expres, según las reivindicaciones anteriores, caracterizada por verificarse el cierre hermético al haberse previsto un reborde en el recipiente para encaje de la tapa sobre una arandela de goma embutida en él y asegurado el cierre por unas pestañas en el interior con borde en tampa donde enganchan unas uñas solidarias a la tapa.

- 6 - • 52528



115.-

ciones anteriores, caracterizada por poseer la tapa una boca de salida con tapón roscado.

5ª.- UNA CAFETERA EXPRES.

Todo según se describe y reivindica en la presente Memoria descriptiva que consta de seis hojas y se ilustra en el dibujo que a la misma se acompaña.

Madrid, 6 de Febrero de 1.956.



FIG. 1

52528

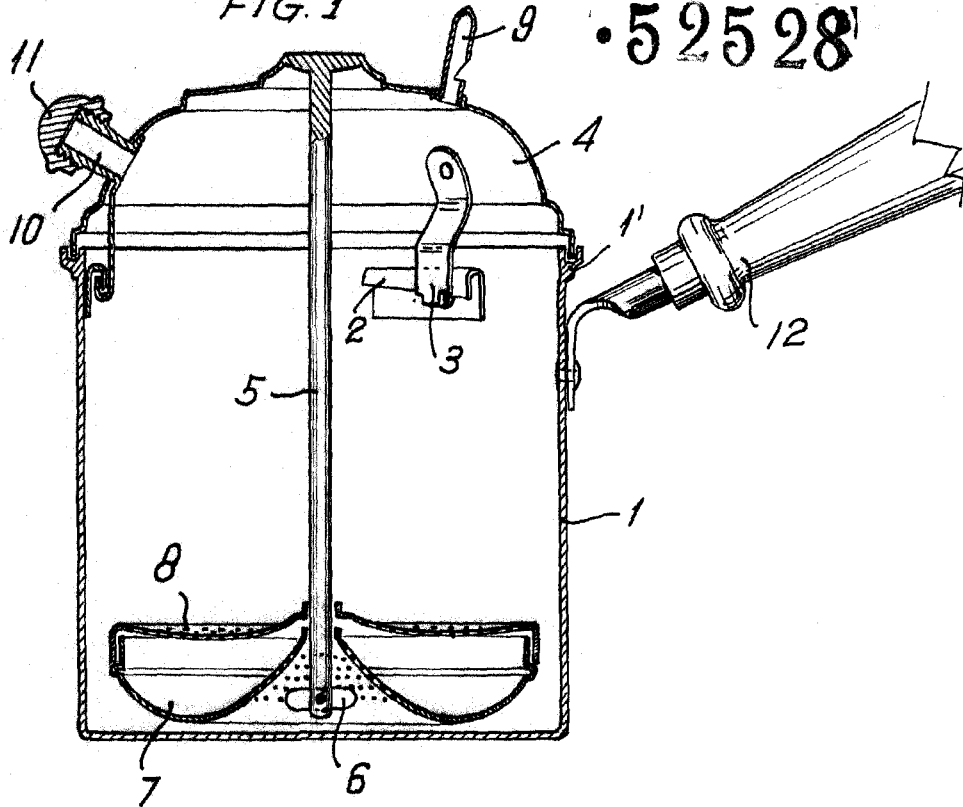
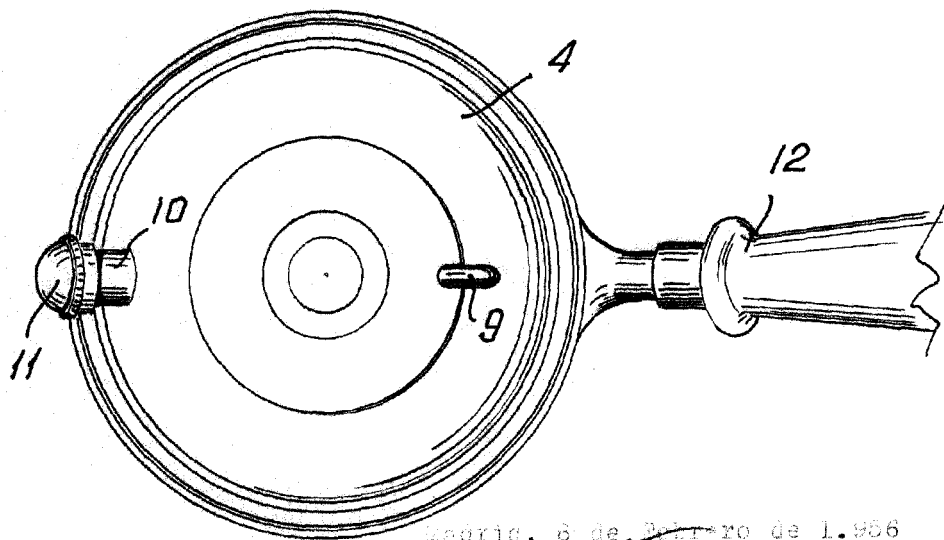

FIG. 2



Madrid, 8 de Febrero de 1.956

Escala variable.