



52520

MODELO DE UTILIDAD

por 20 años

en España, a favor de la razón social HERMANOS PASCUAL S.R.C. entidad española, establecida en Zaragoza, o/ Ríola nº 9, por:

“UN MUÑECO PERFECCIONADO”

MEMORIA - DESCRIPTIVA

5.- El actual Modelo se relaciona con la fabricación de juguetes, y de manera más específica con un juguete sonoro integrado por dos piezas homologas que al unir las, forman la figura de un muñeco. Posée una disposición mecánica especial mediante la cual se logra que este juguete emita sonidos semejantes a silbidos, simultáneamente ejecuta un movimiento vibratorio que da más realidad al muñeco.

Entre los propósitos del actual modelo figuran:



- Crear un muñeco sonoro, susceptible de producir cierto movimiento; prever en él la disposición de un mecanismo de relojería en combinación con un dispositivo sonoro de tal manera relacionados que permiten accionar un pequeño dispositivo sonoro y mover el muñeco; disponer un piñón cuyo eje se prolonga al exterior, y recibe en su extremo libre un lastre excéntrico que hace vibrar a todo el juguete; constituir las distintas partes que integran el juguete mediante un material adecuado, preferentemente a partir de materiales plásticos, con objeto de que sea poco pesado y pueda efectuarse el movimiento de vibración del muñeco con facilidad; en resumen, constituir un muñeco de las características y para los fines que se indican, mejorado en su diseño, organización y montaje, todo ello, dentro de una manufactura relativamente barata. Otros detalles relacionados con el actual modelo, se irán poniendo de manifiesto en el transcurso de esta memoria.
- 5.-
- 10.-
- 15.-
- 20.-
- 25.-
- Un detalle de este Modelo, incluye un dispositivo sonoro, que aprovechando el movimiento oscilatorio generado por el tren de engranajes, en colaboración con un lastre excéntrico, presiona un pequeño fuelle, expulsando el aire que contiene por una abertura efectuada en la cintura del muñeco, haciendo vibrar a una laminilla metálica que emite un silbido continuado.
- El efecto sonoro, resulta en perfecta armonía con el movimiento que al mismo tiempo efectúa el mu-



ñeco, puesto que al ser accionado dicho dispositivo se produce en el mecanismo de relojería un balanceo que debido a su colocación en el cuerpo hueco hace que el muñeco vibre sensiblemente.

- 5.- Otro detalle más de éste Modelo, prevé la disposición de unos resaltes en el interior del muñeco que constituyen los puntos de suspensión para el eje sobre el que bascula el mecanismo de relojería.

- 10.- Asimismo la otra media pieza que completa al muñeco, lleva a la altura del antebrazo e interiormente unos esparragos de tal forma dispuestos que al enfrentar las dos piezas que forman el muñeco, coincide con los apoyos del eje antes citados, reteniendo a dicho eje.

- 15.- Antes de proseguir esta memoria, se hace constar que esta exposición sirve únicamente como base para proporcionar una idea del modelo al hacer referencia a un caso de realización práctica, por consiguiente, esta descripción debe ser considerada desde un punto de vista ilustrativo más bien que desde un punto de vista restrictivo.

- 20.- Una idea más amplia del objeto que se describe la proporciona la descripción siguiente al ser considerada junto con la lámina de dibujos que a esta memoria se acompaña en la cual, y tan sólo por vía de ejemplo se representan los conjuntos preferidos de la idea del invento.

25.-

En dichos planos:



La fig. 1ª, es una vista frontal del mecanismo objeto de esta memoria en el interior de una de las partes que forman al muñeco.

La fig. 2ª, es una vista lateral del mecanismo.

5.-

Haciendo referencia a las distintas vistas representadas, se hace la aclaración de que mediante el número -1- se indica una de las piezas que forman al muñeco en cuyo interior van alojadas las pletinas -2- que organizan el tren de engranajes sus-

10.-

pendido por el eje -4- en los resaltes -5-. Con el número -6- se señala el eje prolongado en el que esta ensartado el lastre excentrico -7-. Al actuar el tren de engranajes -3- produce un balanceo o basculación en todo el mecanismo de relojería que actúa

15.-

el fuelle -9-, haciendo vibrar a una laminilla sonora.

El número -8- indica la llave para remontar el resorte del mecanismo, siendo -10- un orificio que comunica un fuelle con el exterior.

20.-

Se comprendera que el actual modelo proporciona una construcción sencilla y efectiva integrada por un número relativamente reducido de piezas que se construyen y montan con gran facilidad por lo que el juguete descrito puede ser llevado a la práctica dentro de una economía considerable.

25.-

Asímismo es notorio que al llevar a la práctica este muñeco, pueden emplearse muy variados materiales, sin embargo, bajo el punto de vista económico es recomendable su construcción a base de materiales plásticos con mirad a obtener una



producción en grán escala.

En el Modelo descrito, serán suceptibles de introducir todas aquellas modificaciones de detalle que las circunstancias y la práctica pudieran aconsejar, siempre y cuando que con las variantes que se introduzcan, no se altere o modifique la esencialidad del objeto descrito.

- N O T A -

Se declaran de propiedad y novedad en España, el contenido de las siguientes:

R E I V I N D I C A C I O N E S

- 10.- 1a.- Un muñeco perfeccionado que comprende dos piezas de bordes coincidentes unidos por soldadura o pegado; un mecanismos de relojería alojado entre dichas piezas y un dispositivo sonoro accionado por dicho mecanismo.
- 15.- 2a.- Un muñeco perfeccionada, caracterizado por que una de las piezas que forman el muñeco tiene producidos unos resaltes que constituyen los puntos de suspensión para un eje que soporta el mecanismo de impulsión el cual, posée un eje que se proyecta al exterior y comporta un lastre excentrico que produce el balanceo del conjunto y actua el dispositivo sonoro.
- 20.- 3a.- "UN MUÑECO PERFECCIONADO"

Todo ello conforme se describè y reivindica en el presente escrito que consta de CINCO hojas escritas a máquina por una sola de sus caras y planos que la ilustran.

Madrid, 4 de Febrero de 1.956

E. GONZALEZ VACAS
P. P.

52520

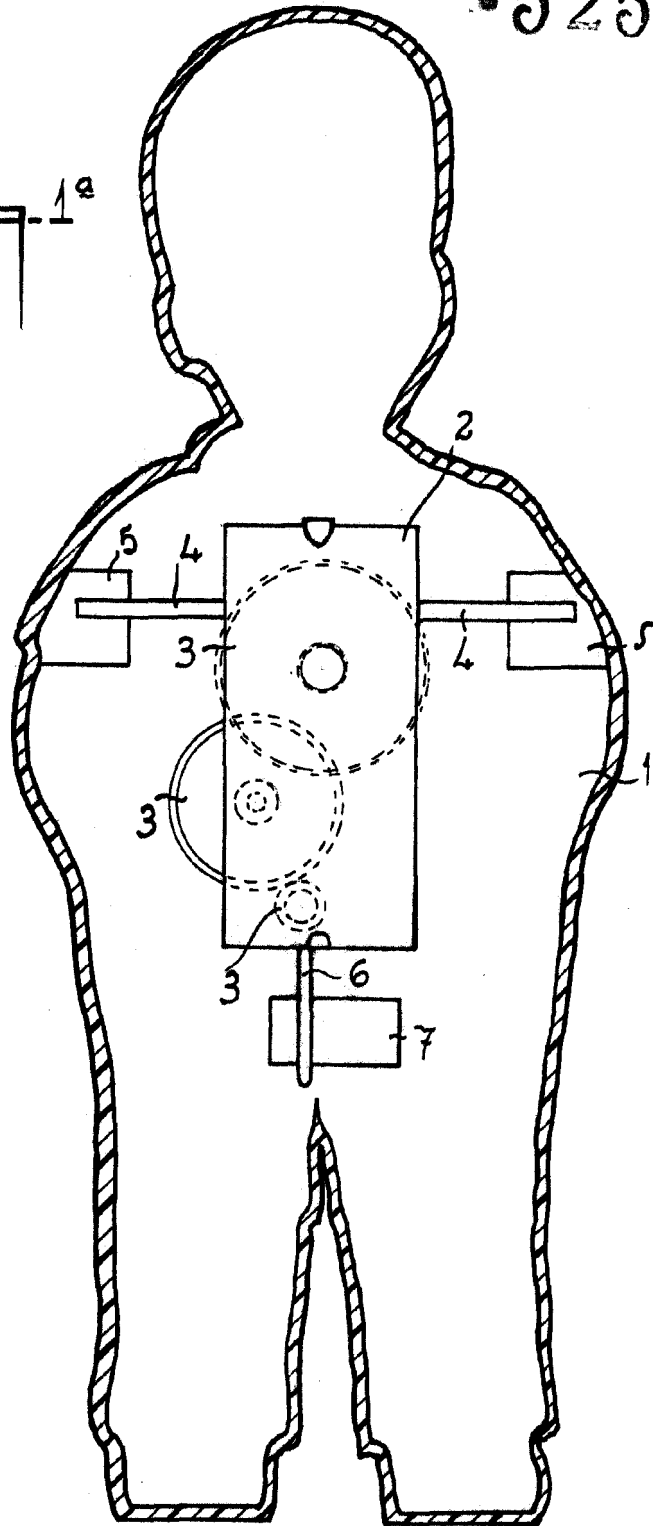
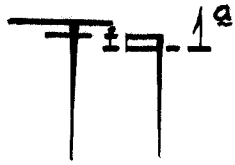

MADRID 4 FEBRERO. 1956

p.a. E. GONZALEZ. VACAS.

Mano 9 Vac

escala variable.

52520

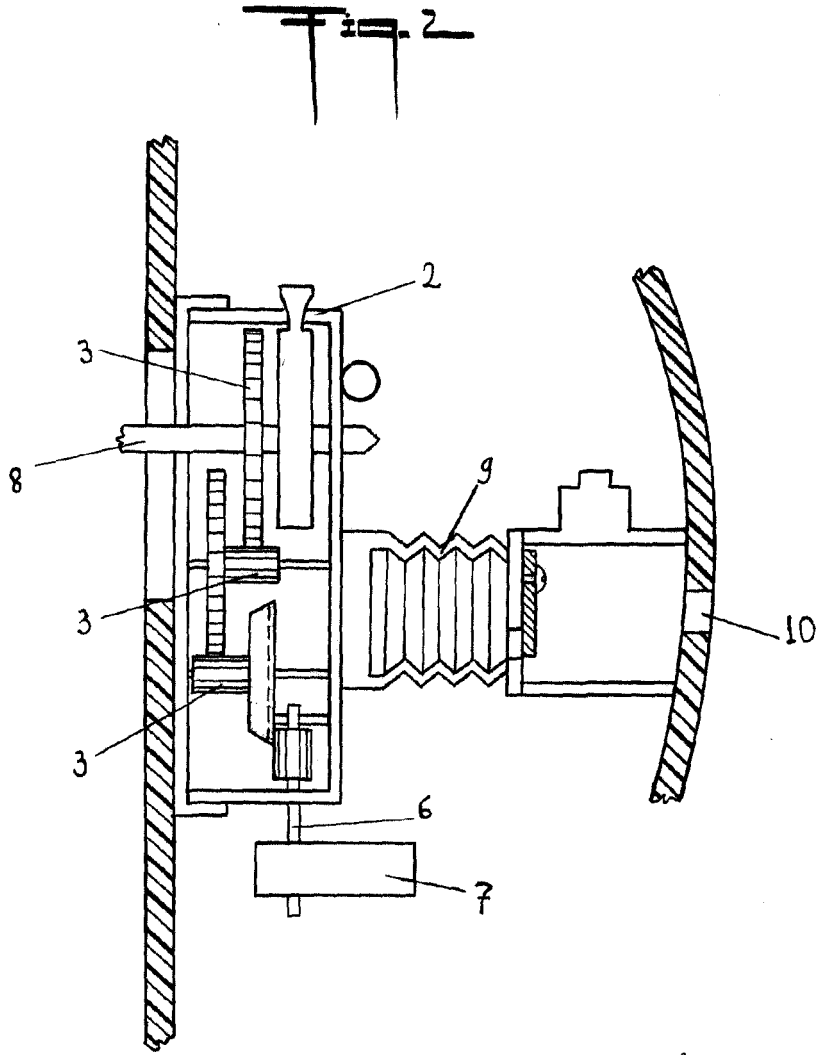

Madrid, Febrero 1956

p.o. E. GONZALEZ VACAS.

Escala variable