

JE.



5247

52497

MODELO DE UTILIDAD

a favor de

D. Maurice FIGARD - de nacionalidad francesa - domiciliado en 5 bis, Passage Doisy - P A R I S.

por:

"Linterna para señales de abaluzamiento".

Descripción.

El presente modelo de utilidad se refiere a una linterna destinada a ser instalada a intervalos regulares en un itinerario o detrás de vehículos que han de marchar en conveoy, como camiones militares. Esta linterna debe presentar características bien definidas.

Ha de ocupar el mínimo espacio, y pesar lo menos posible, funcionar con gran sencillez y ser visible a una distancia del orden de cuarenta metros, e invisible a partir de una distancia dada, por ejemplo, cuatrocientos metros.



La linterna del presente modelo de utilidad responde a estos requisitos, y al mismo tiempo presenta características suplementarias de eficacia y comodidad. Funciona automáticamente al cerrarse la tapa. El vidrio de  
5 delante permanece visible durante un cierto tiempo, aunque el alumbrado interior cese por un motive cualquiera. Finalmente, un dispositivo óptico colocado delante del referido vidrio permite apreciar la distancia a que el observador se encuentra de la linterna.

10 Se comprenderá mejor la construcción y disposición de esta linterna con referencia a la descripción siguiente y al dibujo adjunto, en el que representan;

La figura 1, en perspectiva, la linterna, vista por delante; y

15 La figura 2, una sección por el plano II-II de la fig. 1.

En estas figuras, se vé que la linterna está constituida por una caja -1- de material aislante, por ejemplo, de madera, con un hueco -2- para una pila, por lo menos.  
20 En el modo de realización representado, se han previsto dos de estos huecos -2- y -2', cada uno para una pila del tipo que presenta un polo en cada extremo. La caja -1- tiene por delante una abertura, en la que se dispone un vidrio -3- constituido por material transparente cargado  
25 de pigmentos fluorescentes. Por ejemplo, este vidrio puede estar constituido por una resina acrílica cargada de pigmentos de sulfuro de cinc. Delante del vidrio se dispone una banda oscura u opaca, por ejemplo, vertical y de anchura determinada.

30 En la pared posterior de la caja -1- se fija una



lámina de metal -5-, en la que se apoyan cada una de las pilas en -6- (o 6'), y que lleva un casquillo -7- en el que se enchufa a rosca una bombilla -8-. La lámina -5- se sujeta a la pared posterior -9- por medio de un tornillo 5 -10-. Otro tornillo -11- atraviesa la pared -9-, y conecta la bombilla -8- con otra lámina de metal -12- dispuesta en una cavidad -13- de la pared -9-. La lámina -12- está ondulada de modo que actúa como un resorte, apoyado por una parte contra el fondo de la cavidad -13-, y que por 10 otra parte rebasa un poco el nivel de la pared exterior -9-. Este resorte, y la cavidad -13-, quedan disimulados por una placa -14-, en la que por un agujero -15- aparece el resorte -12-. Una tapa -16-, que gira en torno a ejes -17- situados en la parte superior de la cara delantera de 15 la linterna, presenta dos protuberancias en su cara inferior, las cuales sirven para oprimir el polo de cada pila opuesto al que descansa sobre las láminas -6-. El reborde posterior -19- de la tapa lleva una uña embutida -20-, la cual, con la caja cerrada, coopera con el extremo -21- de 20 la lámina -12- que sobrepasa el plano de la placa -14- hacia arriba.

El dispositivo funciona como sigue: Se insertan pilas en cada uno de los huecos, de modo que uno de sus polos descansa sobre la lámina -6-. Mientras no se baje 25 la tapa -16-, la linterna no funciona. Basta bajar la tapa de modo que la uña -20- se enganche en el borde de la lámina -21-, lo cual se hace por simple presión, para que se cierre en los dos polos de cada pila el circuito constituido por la lámina -6-, el tornillo -10-, la lámina -12-, la 30 tapa -16- y las protuberancias -18-, y se encienda la lámpara



-8-. Como es natural, puede introducirse una sola pila en la linterna, o desconectar una de ellas por medio de un aislante cualquiera, para utilizar la otra nada mas.

5 Con la linterna en servicio, el vidrio de delante, constituido en realidad por una materia translúcida, por estar cargada de pigmentos, presenta la seguridad requerida para linternas de abalizamiento militar, o sea la visibilidad limitada a cierta distancia. Además, si por agotarse una pila o romperse la bombilla, o por cualquier  
10 otro accidente, cesara de estar alumbrada la linterna por dentro, el vidrio anterior fluorescente, una vez excitado, permanece luminoso durante un tiempo dado (en el caso expuesto, alrededor de dos horas), con una luminosidad sensiblemente igual.

15 La banda -4- dispuesta a través del vidrio -3- permite además apreciar las distancias, pues, según su anchura, un observador cesa de verla a partir de cierta distancia de la lámina.

20 Por consiguiente, esta linterna es útil, desde luego, en el caso de que un observador haya de estar a una distancia constante de un obstáculo que le precede, por ejemplo, cuando es necesario mantener una distancia constante entre vehiculos en convoy que marchen por la noche.

25 Estas linternas se pueden utilizar igualmente en todos los casos en que deba abalizarse un itinerario, es decir, marcarse sus límites y obstáculos, sin que las señales sean visibles a distancia demasiado grande, por ejemplo, en los acantonamientos militares. Por último, conviene advertir que esta linterna reúne todas las cualidades  
30 requeridas de sencillez, eficacia y solidez, al mismo tiempo que su precio resulta relativamente módico.

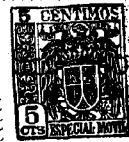

• 52497

N O T A

Se reivindica como objeto de este registro de modelo de utilidad:

5 1) linterna para señales de abaluzamiento que funciona mediante una o mas pilas eléctricas de las que tienen un polo en cada extremo; caracterizada esencialmente por- que consta de una caja de material aislante, con un hueco al menos para una pila; una lámina de metal fijada en el fondo del hueco por un elemento igualmente metálico que 10 atraviesa la pared posterior del hueco, y que sirve igualmente para fijar otra lámina elástica destinada a servir de resorte de cierre de una tapa, la cual es metálica y presenta al menos una, protuberancia que se pone en contacto con el polo de la pila opuesto al que descansa sobre la lámina precitada en el momento de cerrar la caja. 15

2) linterna según la reivindicación precedente, en la que la pared anterior de la linterna tiene un vidrio con- tituido por material transparente cargado de pigmentos fluo- rescentes.

20 3) linterna según las reivindicaciones precedentes, en la que delante del vidrio se dispone una banda opaca, que no resulta visible a partir de cierta distancia de la linterna.

4) linterna para señales de abaluzamiento.

25 Esta memoria consta de cinco páginas, escritas por una sola cara.

BARCELONA, 13 de septiembre de 1955.

D. a.  
JOSE M. POLIBAK



FIG. 1 • 524 97

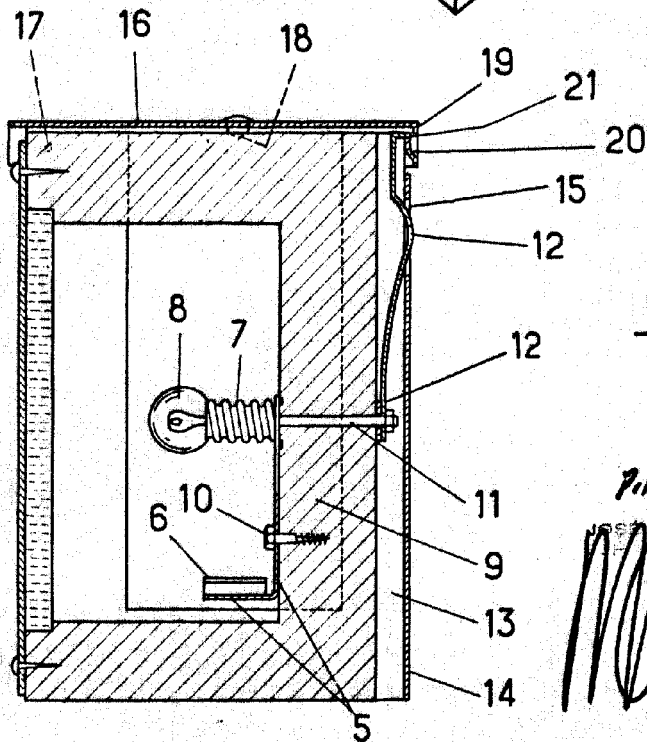
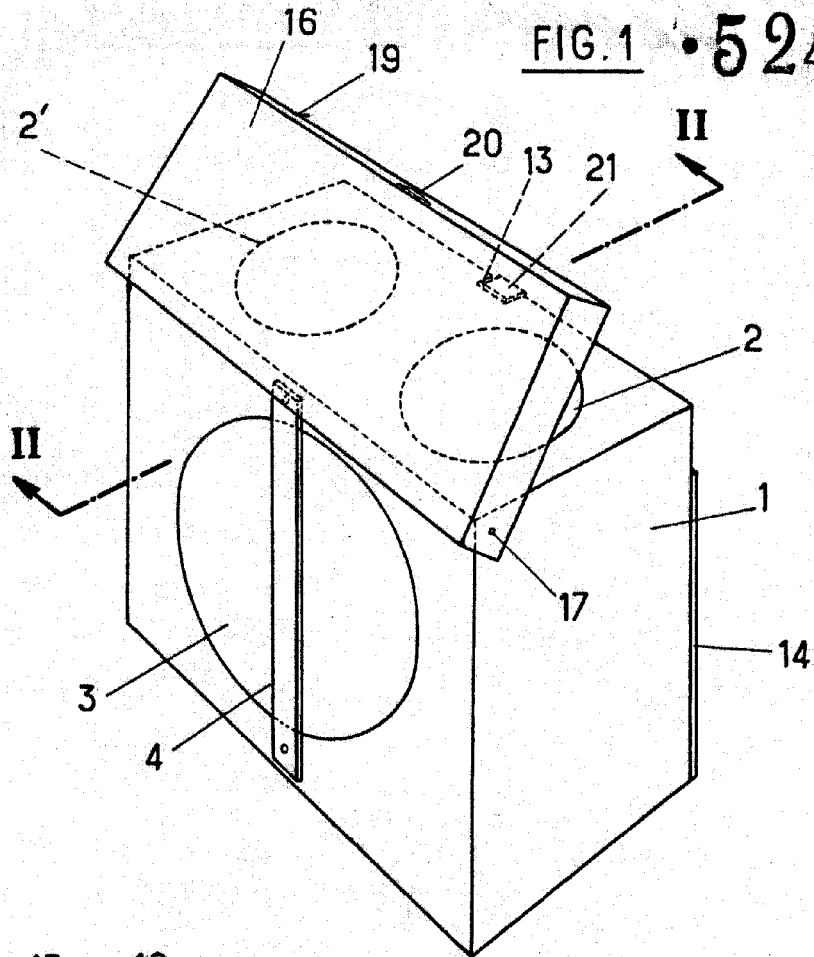

FIG. 2

*P.A.*  
[Handwritten scribbles]