

•524770



MEMORIA DESCRIPTIVA

para un Modelo de Utilidad, por veinte años, por:  
"UN DOBLE BOTON", a favor de Don Elpidio SECO VELAZQUEZ,  
de nacionalidad española, residente en MADRID, c/ Gene-  
ral Mola núm. 17.-

=====

5.-

Conforme indica su enunciado, el presente Modelo de Utilidad se refiere a un doble botón, es decir que tiene cara practicable por los dos lados de la tela en que se aplique, el cual se sujeta a presión sobre la tela de una manera estable y segura que permite incluso su utilización simultánea por ambos lados.

Está constituido por dos piezas -macho y hembra- que difieren solamente en su configuración interna



- 10.- siendo iguales en el resto. La pieza hembra es una cazoleta de conveniente profundidad que presenta su borde vuelto hacia afuera formando un ala periférico que hace el efecto de botón, y en su fondo tiene un orificio central; la pieza macho es idéntica a la descrita, con la sola diferencia de presentar en su
- 15.- fondo una prolongación hueca que determina un pivote de un diámetro igual al del orificio de la pieza hembra, para que pueda penetrar por él, remachándose a continuación para hacer una cabecilla en su extremo que impida la salida del mismo y queden formando una
- 20.- sola pieza en conjunto.

Para facilitar la descripción haremos referencia al dibujo adjunto, dado solamente a título de ejemplo ilustrativo, en el que:

- 25.- Las figuras 1 y 2 son las piezas hembra y macho en semisección, y

La figura 3 una vez montadas, formando el doble botón.

En estas figuras se han señalado las siguientes referencias numéricas:

- 30.- -1- es el botón que forma la pieza hembra, la cual presenta la cazoleta -2- y un orificio -3- en su fondo.

-4- es la pieza macho que forma el botón del lado opuesto cuya cazoleta determina exteriormente

52477

8 FEB



35.-

un cuello -5-.

40.-

-6- es el saliente hueco que, atravesando un perforado practicado en la tela -7- se introduce en el orificio -3- de la pieza hembra -1- donde es remachado, formando una cabeza -6'- que se apoya en los lados del orificio -3- y forma una unión inflojable.

45.-

En la forma descrita y representada quedan formados dos botones en una sola pieza, utilizables independientemente por cada lado de la tela -7- con el mismo efecto y resultado que dos botones cosidos por ambas caras.

50.-

La natural flexibilidad de la tela -7-, aunque se trate de un paño fuerte o tela impermeabilizada, plástico, goma o similar, permite el movimiento necesario de cada botón para su abrochado.

55.-

Muchas son las ventajas que se derivan de este nuevo botón doble, entre las que merece destacarse se la doble función independiente, la facilidad de colocación y recambio, ya que puede ser colocado con suma facilidad y sin necesidad de ningún aparato especial para ello, pues el remachado del pivote -6- se logra con cualquier instrumento apropiado. Es muy resistente y de gran efecto por estar fabricado en chapa metálica que puede ser pulida, cromada, ionizada, etc. etc. Finalmente no deteriora la tela, antes al

60.-



contario la protege, pues los bordes del perforado que se hace para su colocación quedan aprisionados entre ambas piezas.

65.- Se hace constar expresamente que la forma exterior de las piezas macho y hembra será en todo caso variable, ya que ello no afecta a la esencialidad característica del objeto, como tampoco le afectan las dimensiones y proporciones ni la materia en que se construya, por lo que cualquier modificación en este sentido se considerará a todos los efectos como incluida en el presente modelo, sean cualquiera las circunstancias que concurran.

N O T A

75.- Descrito suficientemente el objeto del modelo se declaran de novedad en España las siguientes

R E I V I N D I C A C I O N E S

80.- 1ª.- Un doble botón, que se caracteriza por estar constituido de dos piezas que se disponen cada una a un lado de la tela o similar determinando un botón normal practicable en cada lado, habiendose previsto en ambas un cuello de conveniente altura para facilitar el abrochado independiente o simultáneo.

85.- 2ª.- Un doble botón, según la reivindicación anterior, que se caracteriza porque independientemente de su forma y dimensiones cada pieza comprende una cazoleta con reborde periférico vuelto hacia fuera,



presentando la pieza hembra un orificio en su fondo y la pieza macho un saliente o prolongación del mismo diámetro para penetrar por él y remacharse en el interior, formando una cabecilla que impida la salida.

90.-

3ª.- Un doble botón, según las reivindicaciones anteriores, que se caracteriza porque en la tela, tejido, goma, plástico o similar en que se aplique se practica una perforación de igual diámetro que el pivote remachable de la pieza macho para paso de éste, quedando los bordes de esta perforación aprisionados por los cuellos de dichas piezas.

95.-

4ª.- UN DOBLE BOTON.-

Todo según se describe y reivindica en la presente Memoria descriptiva que consta de cinco hojas y se ilustra en el dibujo que a la misma se acompaña.

Madrid, 3 de Febrero de 1.956.



52477

FIG. 1

FIG. 2

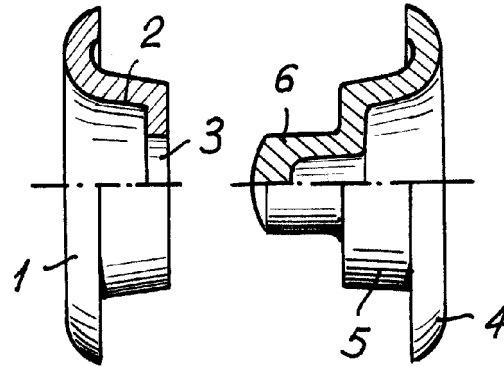
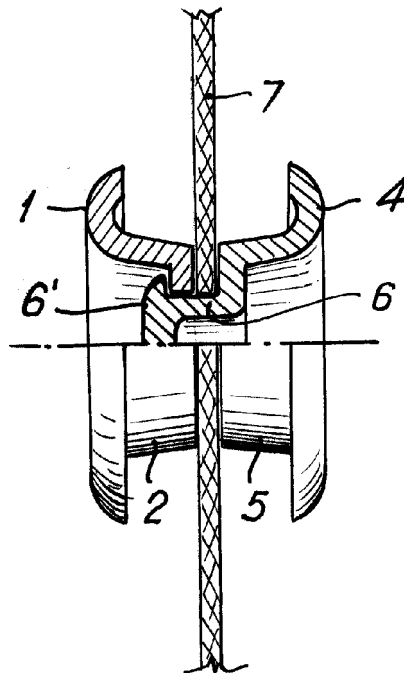

FIG. 3



Madrid, 3 de Febrero de 1.956.

Escala variable