

.52468



52468

MEMORIA DESCRIPTIVA

que se acompaña

a la solicitud de

un MODELO DE UTILIDAD, por VEINTE AÑOS, en ESPAÑA, a favor de D. ARQUIMEDES ANDRES TARONCHER, de nacionalidad española, domiciliado en VALENCIA, c/ Guillem de Castro, 108,

p o r

"UNA DINAMO ADAPTABLE A MOTOS-SCOOTER"

\*\*\*

52468



5 La invención a que se refiere la presente memoria, constituye una novedad industrial con características y ventajas que la hacen merecedora del privilegio de explotación exclusiva, por ella solicitado, de acuerdo con las prescripciones del Estatuto vigente de Propiedad Industrial de fecha 26 de Julio de 1.929, texto refundido, publicado el 30 de Abril de 1.930.-

10 El Modelo de Utilidad que se solicita se refiere a una dinamo cuyas características han sido especialmente ideadas para el acoplamiento de la misma a las motos-scooter, en aquellos casos en que dichos vehículos llevan dispuesto el motor en uno de los lados de la rueda trasera.

Es conocido el hecho de que, en estas motos, al perder revoluciones el mecanismo suministrador de corriente a faros y pitos o claxon, la luz baja notablemente y, el sonido, se hace muy debil, lo que da lugar a accidentes que se producen con frecuencia.

15 La dinamo que nos ocupa constituye una fuente constante e inalterable de energía eléctrica que mantiene siempre cargada la batería.

20 Esencialmente se caracteriza por el hecho de que el inducido está montado sobre un eje que, en su extremo, lleva acoplado un plato de arrastre provisto de un pitón de hierro recubierto con goma, mediante el cual se efectúa el embrague. Su carcasa, cilíndrica, tiene una parte exterior roscada sobre la que se acopla un casquillo rebordeado cuyo casquillo, estando provisto de orificios al efecto, permite disponer el conjunto sobre el embellecedor del plato magnético, fijo al mismo por tornillos.

25 En los dibujos adjuntos se ha representado la dinamo en un corte seccional longitudinal (fig. 1ª), y dispuesta sobre uno de los vehículos para que ha sido creada (fig. 2ª):-

30 En la figura 1ª se observa que el inducido 1 está montado sobre el eje 2 el cual, en su extremo 3, lleva montado el plato de arrastre, 4, con pitón de embrague, 5.- Sobre la carcasa 6, parcialmente roscada exteriormente va dispuesto el casquillo rebordeado 7 que sirve para efectuar el

• 52468



acoplamiento de la dinamo al plato magnético del vehículo, es decir, al embellecedor de dicho plato magnético, como antes hemos indicado.

La figura 2ª corresponde a una vista del vehículo, en que con trazo fuerte se representa la dinamo montada.

35 Puede comprobarse que su acoplamiento no supone que el vehículo haya de ser modificado, y que el montaje y desmontaje de la misma se realiza con toda facilidad, con solo soltar los tornillos de unión para la colocación de los cuales han sido tenidas en cuenta las refrigeraciones del motor y de la misma dinamo.

40 Las ventajas que representa la utilización de tal dispositivo han quedado suficientemente detalladas al comienzo de la descripción, al hablar de las deficiencias que está destinada a suplir.

Hecha la descripción precedente es preciso añadir que los detalles de realización de la idea expuesta pueden variar, sin que por ello cambie la esencia de la invención, que es la que se desprende de los párrafos que anteceden, y la que se reivindica en la siguiente

45

NOTA

En resumen: El Modelo de Utilidad que se solícita, recaerá sobre las reivindicaciones siguientes:

50 1ª.-UNA DINAMO ADAPTABLE A MOTOS-SCOOTER, esencialmente caracterizada por el hecho de que el inducido de la misma está montado sobre un eje que, en su extremo interior, lleva acoplado un plato de arrastre provisto de un pivote de embrague recubierto de materia elástica.

55 2ª.-UNA DINAMO, según reivindicación anterior, caracterizada por el hecho de que su carcasa, cilíndrica, está exterior y parcialmente roscaada cerca del borde interno para el acoplamiento de un casquillo rebordado, ranurado y provisto de orificios para su fijación, mediante tornillos, al embellecedor del plato magnético.

60 3ª.-Se reivindica, por último, como objeto sobre el que ha de recaer el Modelo de Utilidad que se solícita:UNA DINAMO ADAPTABLE A MO-

• 52468



TOS-SCOOTER.-

Todo conforme queda descripto en la presente memoria, que consta de cuatro páginas escritas a máquina, por una sola cara, y dibujos que se acompañan.

Madrid, 2 de Febrero de 1.956

ALFONSO UNGRIA,



FIGURA 1

•52468

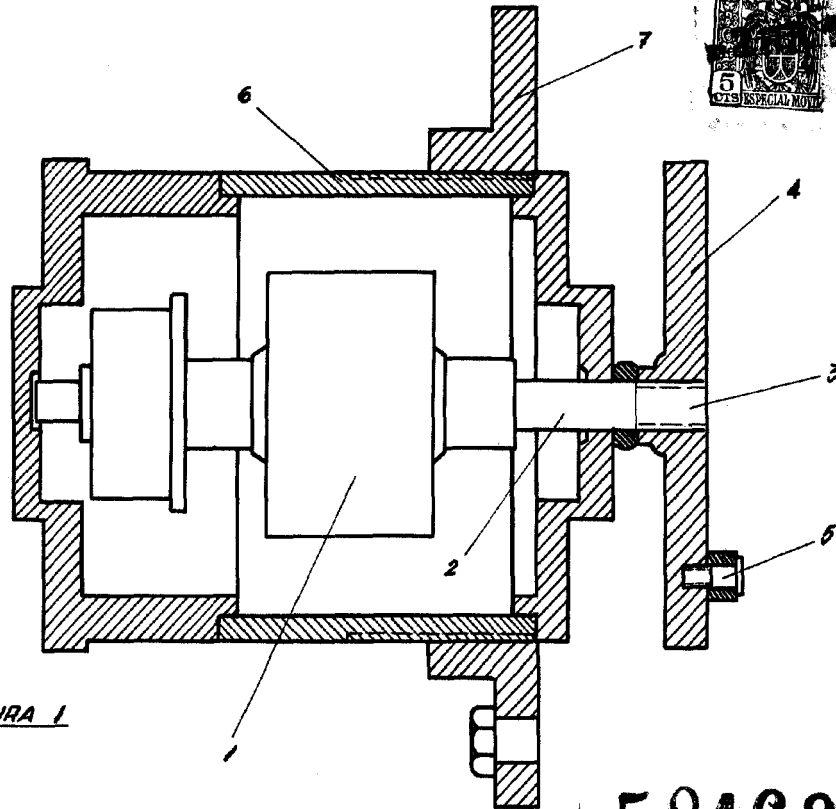
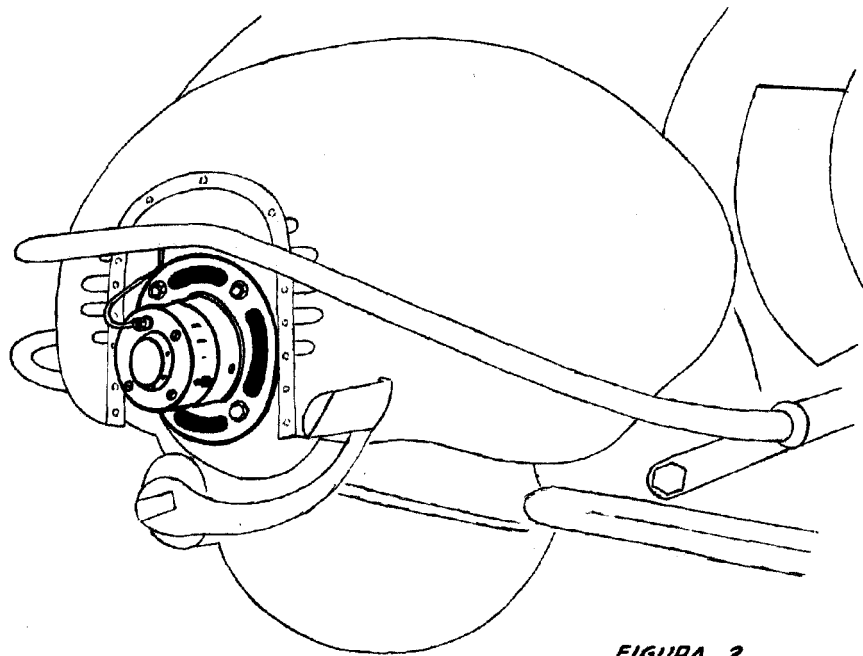

FIGURA 2

ESPANOL KIN. S.A.E.  
MADRID, 2 febrero 1956.

*Taroncher*