

52410=



MEMORIA DESCRIPTIVA

MODELO DE UTILIDAD

PAIS: ESPAÑA

DURACION: VEINTE AÑOS

OBJETO: "NUEVO PULVERIZADOR-PERFUMADOR PARA  
INTERIORES DE VEHÍCULOS".

A nombre de: Don ANGEL FARINOS ZURBANO y  
Don JOSE FARINOS ZURBANO .

Residentes en: MADRID

Nacionalidad: ESPAÑOLA.

.52410



5 Son múltiples los pequeños accesorios ya conocidos que embellecen el interior de los vehículos automóviles, e incitan los caprichos de sus propietarios, fomentando, al mismo tiempo, una cada vez más floreciente industria auxiliar que abarca los más variados objetos.

10 Ello favorece, en no menor medida al comercio de accesorios, cuya variedad de almacén, especialmente en los países donde el automóvil es industria de primer orden, es realmente asombrosa, como puede constantemente comprobarse.

15 Dentro de este ramo, el nuevo pulverizador-perfumador, objeto de la presente memoria descriptiva, viene a cubrir otra etapa, de indudable mayor utilidad e interés para el propietario o usuario del automóvil o autubús de turismo,

20 Partiendo de la base, de lo agradable que en todo momento y lugar, resulta tener una atmósfera limpia y perfumada, ello es de primordial importancia en los vehículos cerrados, en todo momento, pero especialmente cuando por la crudeza del tiempo, por ejemplo, no puede establecerse ventilación o contacto directo con el aire exterior, sin crear nuevas incomodidades y se desea contrarrestar, el olor a tapizado, tabaco, gasolina o grasa, que inevitablemente tienen los vehículos y más en largos desplazamientos, o más sencillamente, los usuarios quieren perfumarse personalmente.

25



.52410

El perfumador-pulverizador, cuya utilidad se reivindica, reúne características especiales, que lo diferencian de los típicamente conocidos de frasco y perilla. En primer lugar, se adapta perfectamente al tablero del vehículo o al respaldo de su asiento anterior, tabique divisorio, y laterales, como sitios habituales al alcance del usuario. Además, su forma de placa o cámara fotográfica, de mayor o menor espesor o tamaño y el adecuado material resistente en que se ha de realizar, garantizan tanto su caída, como su adaptación cómoda y su duración.

Los gráficos adjuntos, muestran un desarrollo del conjunto y detalles.

La Fig. 1, constituye una vista en perspectiva del conjunto. La Fig. 2, nos muestra idéntica vista del dispositivo. En la Fig. 3, aparece el pulsador. En la Fig. 4, se comprenden respectivamente, un semialzado posterior, que permite apreciar el dispositivo de suspensión del pulverizador y una semi-planta del soporte.

Consta el pulverizador-perfumador, cuya utilidad se reivindica, de un cuerpo principal (5), rectangular, - aplanado o alargado, que contiene el depósito (14), para el líquido a pulverizar. Dicho cuerpo principal, está provisto de sendas tapas superior (2) e inferior (7), tapas que van atornilladas o fijadas de algún otro modo adecuado, de manera que, salvo para reparar el mecanismo interno, no es necesario ponerlas o quitarlas. La tapa superior, está provista, hacia uno de sus extremos, de un tapón roscado

(1)

52410



80 ENE. 1956

(1), que es el que propiamente cierra el orificio de entrada, del tubo de carga (9), del depósito. Dicho tapón, va provisto de un pequeño orificio en su centro. En una de las caras del cuerpo principal, la anterior, aparece un orificio pulverizador (4), por el que sale el chorro pulverizado. Este orificio, se corresponde exactamente con el orificio de salida (12) del bloque paralelepípedo rectangular (13), que superpuesto al depósito y conectado con el mismo, permite la salida del líquido.

Un pulsador (Fig. 3) y (Fig. 1-8), a modo de lengüeta rectangular, que sobresale en la parte anterior del cuerpo principal, saliendo de una base-ajustador (6), por la ranura de la misma, tiene un ensanchamiento o contera en su interior, que, al mismo tiempo que hace de tope hacia afuera, al ser pulsada exteriormente la lengüeta, entra en contacto con una perilla o cápsula de aire flexible (10) que al ser apretada introduce aire a través de conducto (11) en el depósito como pulverizador normal. La parte posterior del cuerpo principal, lleva un soporte sujetador (16), provisto de sendos orificios (17), para los tornillos o clavos correspondientes, así como de sendas placas de apoyo (18), para dicho sujetador que estarán en contacto directo, con la superficie sobre la que se asiente el conjunto del pulverizador-perfumador.

En la parte central del sujetador, y con el fin de hacer más flexible y suave la presión sobre el pulsa-



52410<sup>80</sup>

80 dor que repercute forzosamente en el conjunto, existe un tope elástico (15), en la materia adecuada que cede suavemente con breve recorrido, aproximando o alejando la pared posterior del cuerpo principal a la superficie sustentadora.

85 Se hace constar, que este Modelo de Utilidad, puede sufrir ligeras modificaciones de detalle que no alteren el principal motivo del mismo, como es por ejemplo, material a emplear en su fabricación, forma y dimensiones, haciéndose las siguientes

90

#### REIVINDICACIONES

1ª.- "Nuevo pulverizador-perfumador, para interiores de vehículos", que se caracteriza, fundamentalmente por constar de un cuerpo o caja principal, provisto de dos tapas, superior e inferior, teniendo la tapa superior orificio que da salida al tubo de carga del depósito interno, que se cierra mediante un tapón rosca; yendo provista la cara anterior del referido cuerpo o caja de un orificio de salida del líquido pulverizado en un lado, de una 95 lengüeta-pulsador a la misma altura, en el otro lado, mientras la parte posterior, lleva un sujetador para aplicar el conjunto, a la superficie adecuada.

100

2ª.- "Nuevo pulverizador-perfumador, para interior



52410

105 res de vehículos", según la reivindicación primera, y  
que se caracteriza además porque el pulsador, provisto  
de una contera o ensanchamiento, acciona en el interior  
del cuerpo principal una perilla o válvula elástica de  
aire, instalada sobre el depósito de carga del líquido  
110 pulverizable, y mediante un conducto curvo que pasa por  
detrás del tubo de alimentación del referido depósito  
se introduce en éste, provocando la subida y salida del  
líquido pulverizado, por un bloque paralelepípedo, de  
salida, provisto de un orificio que se corresponde en  
115 el ya citado de la cara anterior.

3ª.- "Nuevo pulverizador-perfumador, para inte-  
riores de vehículos", según las reivindicaciones 1ª y  
2ª, caracterizado además porque el depósito inserto en  
la caja principal es de su misma forma y contorno, aun-  
120 que de tamaño inferior, y el sujetador de la parte pos-  
terior del cuerpo principal, provisto de sendos agujer-  
os de sujeción así como de sendos topes para el con-  
tacto con la superficie sustentadora, tiene en su cen-  
tro un tope elástico, que amortigua la presión ejercida  
125 sobre el conjunto, contra la citada superficie, al ac-  
cionar el pulsador.

4ª y última.- El presente Modelo de Utilidad,  
recaerá sobre: "NUEVO PULVERIZADOR-PERFUMADOR PARA INTE-  
RIORES DE VEHÍCULOS", tal y como ha quedado descrito en

- 52410



130 la precedente memoria descriptiva, que consta de seis  
hojas y con ésta siete, foliadas y mecanografiadas por  
-na sola cara y del plano que se adjunta.

Madrid, 30 de Enero de 1.956

LOIS M.<sup>a</sup> DE ZUNZUNEGUI  
Por Poder

52410



F.1

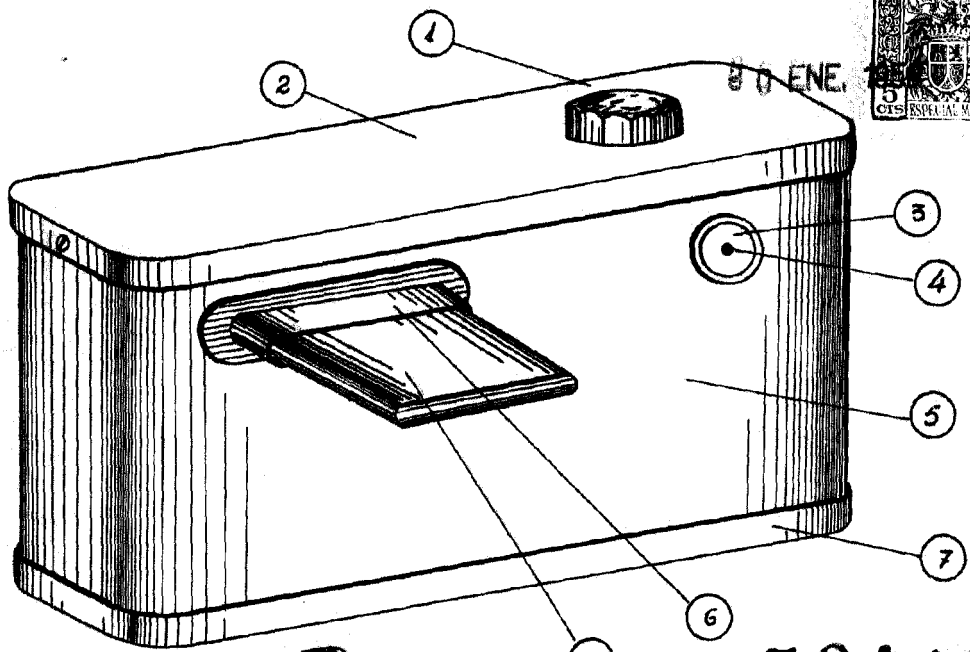

•52410

F.2

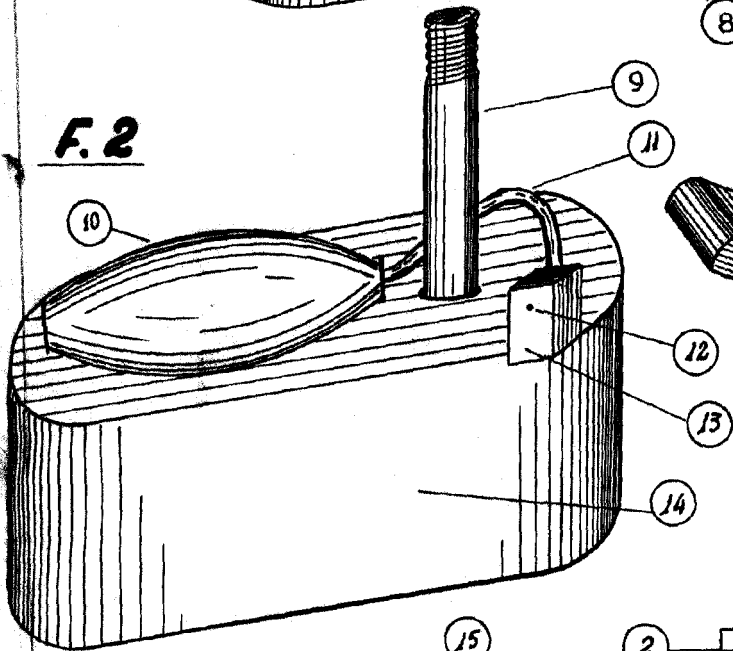

F.3

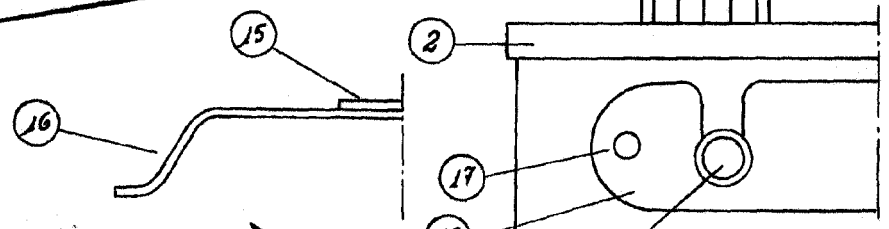
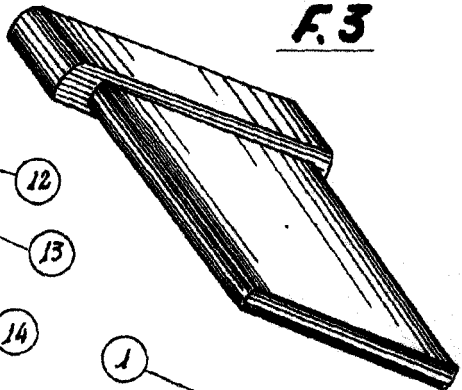

Escala variable  
Madrid, enero 1956.

F.4

LEONIL DE S. J. FARINÓS  
Po. Resol.  
*Jose Farinos*

