

52405



Página 1ª,

Memoria Descriptiva

para

un Modelo de Utilidad por 20 años,

a favor de Don

Walter FUNK

-nac. alemana-

residente en

(22b) Hahnstätten (Alemania)

Aarstrasse, 21

por:

"Tela para tienda de campaña-abrigo"

Prioridad/ Sol.pat. alemana 1 699301 del día
28 Enero 1955.

.52405

2^a.



Este modelo de utilidad se refiere a una tela para tienda de campaña que puede transformarse en una prenda protectora para deportistas, caminantes y análogos. Telas para tiendas de campaña que no sirven para la erección de tiendas, sino que pueden utilizarse también inmediatamente como capa o análogo ya se conocen construidas en las más diferentes formas. En el presente modelo de utilidad, sin embargo, el objeto consiste en crear una prenda de vestir y de equipo conjunta, para aumentar por ello la protección contra la intemperie en comparación con las telas para tienda de campaña ya conocidas y al mismo tiempo reducir el equipo total para una persona. La tela para tienda de campaña encuentra además utilización como camilla de emergencia y en la construcción de tiendas de campaña puede utilizarse para la erección de una tienda para dos, seis y más hombres.

La tela para tienda de campaña se compone de una parte -1- central rectangular y dos partes triangulares (2 + 3). Las dos partes triangulares (2 + 3) están encantadas, respectivamente cosidas fijamente en cada uno de los lados estrechos de la parte (1) rectangular. Todas las tres partes (1, 2 + 3) forman así un hexágono. Los cantos (4, 5, 6, 8 + 9) están reforzados por tiras cosidas encima en una anchura de 7 cm y provistos de ojales para botones y de botones por doble lado. El canto de remate (4) está establecido más ancho por 15 mm en la tira de refuerzo y está constituido como jarreta. A través de esta jarreta (4a) conduce un cordón, con el que

52405 32.



1956

Se contrae la tela para tienda de campaña en su utilización como abrigo, capote y análogos a modo de valona.

En ambos ángulos (7) están colocados ojetes y sirven para el alojamiento de los bastones de la tienda.

5 Otros ojetes están metidos en los ángulos de los cantos del fondo (8+9) y sirven para la sujeción y recepción de los cordones de fijación.

10 En la parte rectangular (1) están escotados desde el canto de remate (4) sisas para mangas que reciben las mangas (figura 4 nº 11). La manga (11) está formada y construida de tal modo que la misma, cosida en la sisa de manga, sustituye a la parte recortada en la totalidad de su superficie y por ello restablece de nuevo la forma, longitud y resistencia de la tela para tienda de campaña. En el caso de la

15 tienda colocada, la manga está aplicada lisa sobre el techo de la tienda o se enrolla y se abrocha en el techo de la tienda con una presilla para botón fijada en la manga.

20 Para su uso como abrigo o capote se contrae la tela para tienda mediante la jareta (4a) para cordón en el canto de remate, se coloca alrededor del cuello con la parte contraída y los cantos (5+6) se abrochan abotonados uno sobre otro. En la transformación de la tela para tienda de campaña en abrigo obtiene la manga una amplitud extremadamente favorable en la parte del hombro, por la que se garantiza la máxima libertad de movimientos del portador. Para que la tela

25 para tienda de campaña también pueda transformarse realmente

.52405



5 como prenda de vestir bien adaptada, se halla en la parte de la espalda (figura 1 nº 13) una jareta de talle para la regulación de la anchura de acuerdo con la talla del hombre. La jareta de talle se ajusta de tal modo que la anchura sobran- te se distribuya por igual en la espalda.

10 De cada dos de tales telas para tienda de campaña (a cada una le corresponde además un bastón de tienda de cuatro partes, 5 piezas de estaquillas y 1 pieza de cuerda para tensar) puede erigirse con la máxima rapidez una tienda para dos hombres. De seis y más telas para tienda puede erigirse cualquier clase de tiendas mayores.

15 Principalmente halla uso la tienda de campaña para dos hombres. Al erigirla, primeramente se abotoman unidos ambos cantos de remate (4), y después los cantos de frontis (5 + 6).

En los ojetes insertos (7) se meten los bastones de tienda y se tensan hacia delante y atrás.

El tendido lateral se efectúa mediante los cordones de fijación en las estaquillas.

20 La forma de la tienda así erigida es especialmente favorable, ya que ofrece muy poca resistencia al aire.

25 La capucha, al mismo tiempo bolsa de embalaje para la tela de tienda, es rectangular y en la parte inferior se ensancha para formar un cuello. Sobre el cuello hay una jareta con un cordón, por el que la capucha se mantiene



5a.

2

56

52405

sujeta en el cuello del usuario.

Por un segundo cordón en el borde delantero de la capucha puede regularse la abertura para la cara.

.52405

62. 2



N O T A

Este registro consta de las siguientes reivindicaciones:

5 1^a.— Tela para tienda de campaña-abrigo, caracterizada porque desde el canto de remate de la tela para tienda de campaña están insertas mangas y porque en la parte cuadrada de la tela para tienda está cosida encima una jareta de talle, para utilizar la tela para tienda de campaña tambien como abrigo.

10 2^a.— Tela para tienda de campaña-abrigo, caracterizada porque las mangas insertas están conformadas y construidas de tal modo que las mismas no influyen de modo desfavorable sobre la tela para tienda de campaña, al estar erigida la tienda de campaña, ni en su anchura, longitud, resistencia, ni en su fin de utilización como techo de tienda liso y sin arrugas.

20 3^a.— Tela para tienda de campaña-abrigo, caracterizada porque las mangas insertas, al utilizar la tela de tienda como abrigo, dan al abrigo puesto una amplitud extremamente favorable en la parte del hombro y del brazo y por ello permiten al usuario una libertad máxima posible de movimientos.

25 4^a.— Tela para tienda de campaña-abrigo, caracterizada porque sobre el lado interno de la pieza central rectangular está cosida encima una jareta de talle ajustable

.52405

72.



958

a diferentes anchos, la que distribuye por igual la amplitud sobrante en la espalda.

5ª.- Tela para tienda de campaña-abrigo.

Según se describe y reivindica en esta memoria descriptiva.

Se detalla e ilustra con los planos que a la misma se acompañan.

Y que consta de siete hojas, foliadas y escritas a máquina por una sola de sus caras.

Madrid, a 28 Enero 1956.

Bat.



Fig. 1

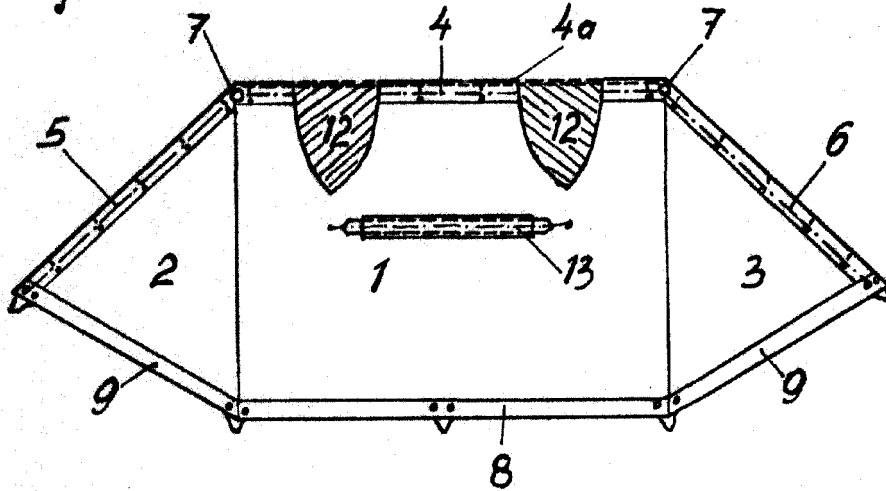

Fig. 4

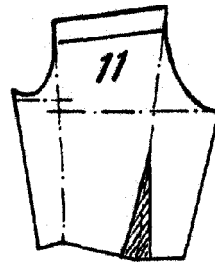

Fig. 2

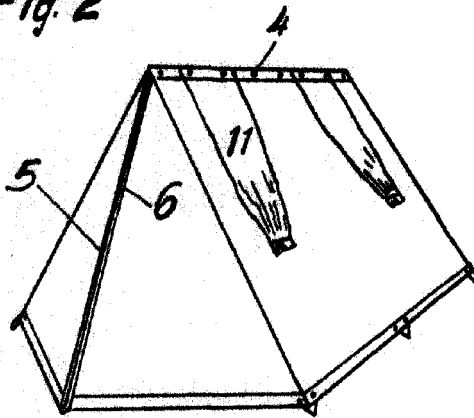

Fig. 3



ESCALA VARIABLE

Walter Funk