

24



•52298

M O D E L O
D E
U T I L I D A D

para "UNA CAJA PARA ARCHIVAR DIAPOSITIVAS", a favor de DON
GASPAR MAMPEL FERNANDEZ, domiciliado en BARCELONA, calle de
Canuda, núm. 13.

= . =

MEMORIA DESCRIPTIVA

El presente modelo de utilidad se refiere a una caja
para archivar diapositivas.

Consiste esencialmente en dos piezas, una de ellas la
caja archivadora propiamente dicha y la otra una tapa trans-
5. parente que sirve de protección general al contenido, merced a
su apoyo sobre una pestaña periférica circundante a la caja.

En la caja se han dispuesto divisiones transversales
formadas por tabiques de separación y en cada división existe un
sistema de ranuras alternadas correspondiendo a cada ranura un
10. fondo inclinado que de una ranura a la contigua cambia de in-



•52298

24

clinación para ser simétrico del adyacente, resultando así que mediante cinco ranuras a un lado y cinco al opuesto se pueden alojar diez diapositivas y estas quedarán inclinadas hacia un lado y hacia el opuesto según demande su fondo de ranura respectiva, con lo cual la superficie forma un dentado a ambos lados que facilita la selección de cada elemento.

5.

Con el fin de facilitar la explicación, se acompaña a la presente memoria, una lámina de dibujos, en los que se ha representado un caso de realización, que se cita a título de ejemplo.

10.

En el dibujo:

la figura 1, muestra parcialmente la vista en planta de la caja,

15.

la figura 2, es una sección por el plano (II-II) de la figura 1,

la figura 3, manifiesta la vista en perspectiva de la caja destapada,

20.

La figura 4, indica la manipulación para la colocación de las diapositivas, y

la figura 5, muestra la perspectiva de la caja tapada. Consiste el modelo en una caja 1 y una tapa 2, esta última ventajosamente transparente.

25.

La caja lleva una pestaña periférica 3 para apoyo de la tapa, sus cabeceras son perfiladas en contorno alto y en cada frente lleva una referenvia 4 para anotaciones.

30.

El hueco de la caja tiene los tabiques transversales 5 de análogo perfil que el de las cabeceras y en los lados interiores longitudinales existen una serie de ranuras 6 alternadas con macizos 7 de tal manera que los macizos se enfrentan con ranura en el opuesto. Los fondos de ranura, se indican en

52298

24



.3.

8 y 9 en sucesión y en inclinaciones simétricas, figura 2.

Las diapositivas 10 que se encajan en las ranuras quedarán inclinadas a uno y otro lado como se demuestra en la figura 4, que facilita la colocación y la retirada.

5. Sobre el conjunto de elementos archivados se coloca la tapa 2, que por ser transparente, permite colocar en su interior una hoja índice numerada de acuerdo con la numeración que llevan las partes macizas, esta numeración es arbitraria, por ejemplo pares a un lado e impares al otro.

10. Dentro de su esencialidad, puede ser llevado a la práctica este modelo en otras formas de realización que difieran en detalle de la indicada a título de ejemplo, a las cuales alcanzará igualmente la protección que se recaba. Podrá, pues, construirse en cualquier forma y tamaño, con los materiales más adecuados, por quedar todo ello comprendido en el espíritu de las reivindicaciones.

= . =

N O T A

Hecha la descripción del presente modelo, lo que se declara como no divulgado ni practicado en España, comprende las siguientes reivindicaciones:

20. 1. Una caja para archivar diapositivas, caracterizada esencialmente por comprender dos piezas una inferior o caja propiamente dicha y la otra la tapa, siendo la caja dotada en su interior de divisiones formadas por tabiques transversales, comprendiendo entre cada dos tabiques, una serie de ranuras practicas en las paredes laterales interiores de la ca-

25.

52298

24



4.

ja en ambos costados, estando estas ranuras alternadas con macizos de modo que el macizo de un lado se enfrente con la ranura del opuesto en orden sucesivo y alternado.

5. 2. Una caja según la anterior reivindicación, en la que, cada cajetín para recibir las diapositivas está constituido por la ranura y macizo opuestos y un fondo transversal que en una ranura es inclinado hacia el lado del macizo o machón y en la adyacente su inclinación es simétrica con respecto a la línea media del rectángulo base de la caja.

10. 3. Una caja según las reivindicaciones 1 y 2, en la que, las diapositivas almacenadas quedan en posición inclinada alternadamente unas hacia un lado y otras hacia el opuesto.

15. 4. Una caja según las reivindicaciones 1 y 2, en la que, exteriormente, en el contorno de la misma se halla una pestaña, para apoyo de la tapa y en las cabeceras dos guías para una ficha de anotación que quedan bajo la tapa una vez colocada ésta.

20. 5. Una caja según las reivindicaciones 1 a 4, en la que, la tapa, es una pieza ventajosamente transparente que en su reverso lleva pequeños enganches para retener una lámina de papel en la que se han referido las casillas que forman las ranuras archivadoras y designadas unas y otras con las referencias correspondientes, tales como números.

25. 6. Una caja para archivar diapositivas.
Según se describe y reivindica en la presente memoria descriptiva, que consta de cuatro hojas foliadas y escritas a máquina por una sola cara, acompañadas de una lámina de dibujos.

Madrid, a 24 ENE. 1956

30. GASTAR MAMPTEL FERNANDEZ.

P. a. JAIME ISERN MIRALLES

P. P.

• 52298

Fig. 1

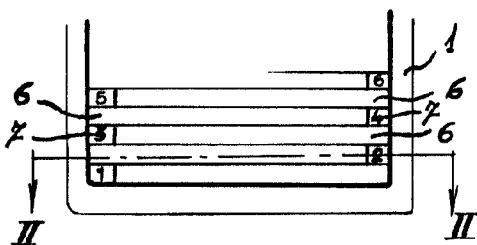

Fig. 2

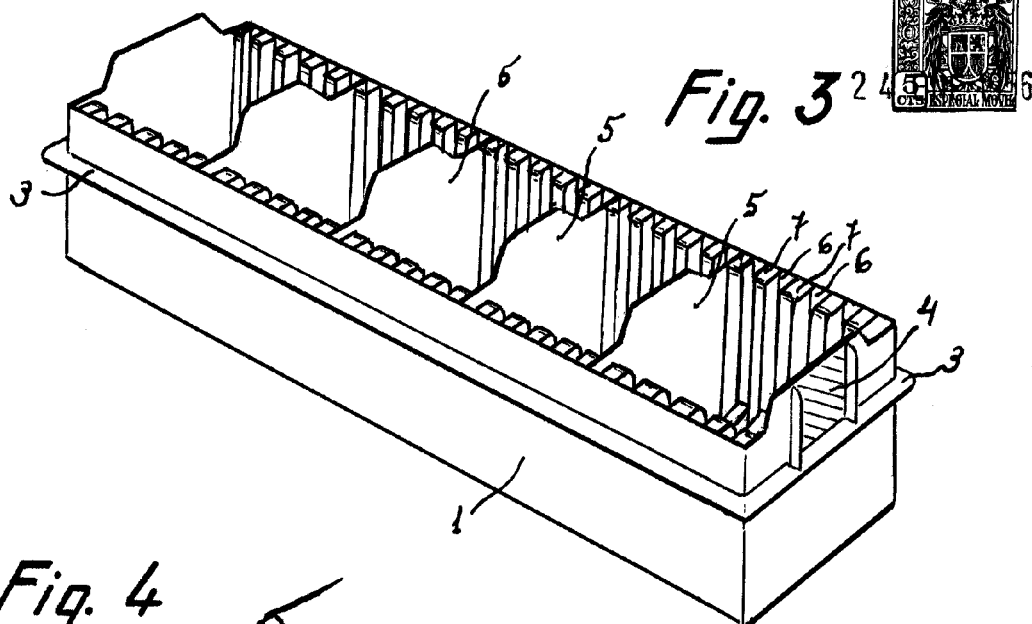
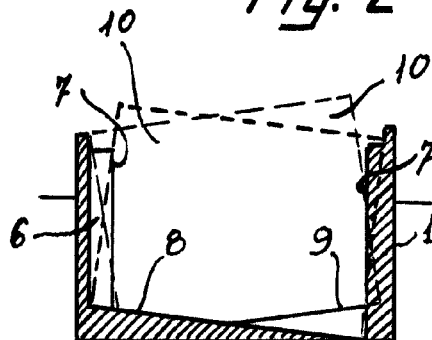

Fig. 4

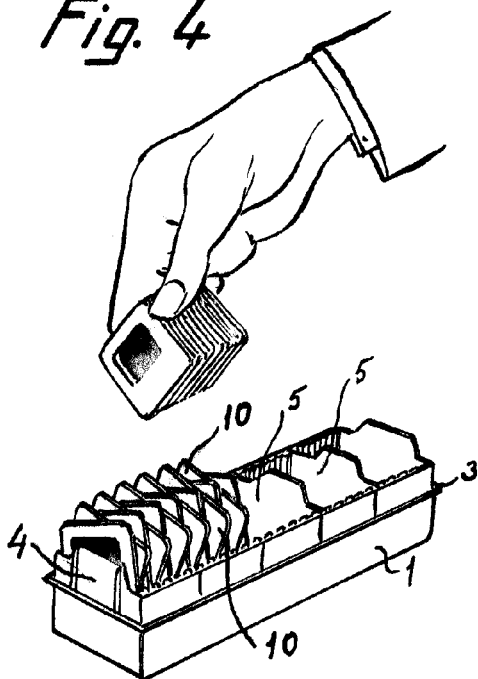
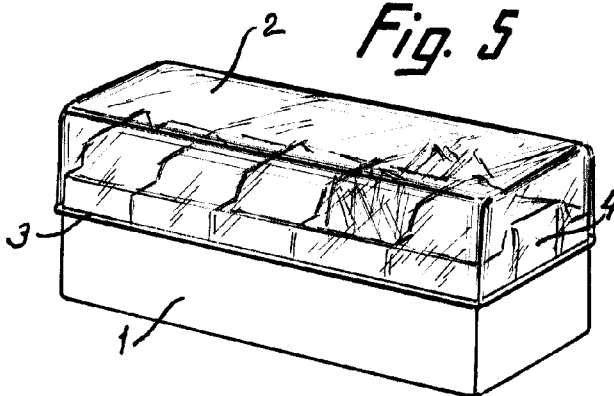

Fig. 5



Madrid, 24 ENE 1956
p.p. Jaime Isern