



•52285

MEMORIA DESCRIPTIVA
=====

Correspondiente a un MODELO DE UTILIDAD, cuyo registro se solicita por veinte años.

A favor de

D. Rogelio HERNANDEZ GARCIA, de nacionalidad española.

Residente en BARCELONA.-Mallorca, 268

p o r :

"UN BRAZO PORTALAMPARAS PERFECCIONADO".

•5228524



El objeto sobre que recae el presente modelo de utilidad es un brazo portalámparas perfeccionado, según el enunciado expresa en esta memoria descriptiva.

5.- La constitución mecánica de este brazo portalámparas representa una mejora esencial en las condiciones de los ya existentes, tanto por sus características constructivas cuanto porque para él, se ha adoptado el material plástico como base para que unidas las particulares condiciones de este material y la disposición integrante de los elementos formen un todo que permita la superación notablemente conseguida en el aspecto técnico y en el económico con respecto de los elementos que con finalidad análoga existen hoy en el mercado.

10.- Las diversas partes componentes del todo son desmontables y de esta manera permiten su fácil limpieza y el recambio de la que pudiera sufrir rotura o deterioro por el uso, con lo cual se evita la sustitución total del aparato en el caso de avería.

15.- Las formas que puede adoptar este aparato son múltiples refiriéndose el privilegio que ahora se recaba, como es lógico, a la forma mecánica constructiva ya que de la estructura ornamental no se deriva ninguna utilidad.

20.- Con el fin de dar una idea real de la manera de construirlo en forma industrializada, en el plano adjunto se representa un modelo tomado al azar, teniendo en cuenta que es esta representación a título enunciativo y no limitativo dentro del espíritu de la presente memoria descriptiva y de las prescripciones legales.

25.- La figura 1ª representa un brazo portalámparas montado, en una vista del conjunto y seccionado longitudinalmente.

30.- La figura 2ª es el mismo brazo porta-lámparas despiezado

52285

24 EN



La figura 3ª, por último, muestra al porta-lámparas del ejemplo en una vista exterior.

35.-

De acuerdo con la representación anteriormente descrita el brazo porta-lámparas está constituido por un brazo (1) hueco con el fin de que por su interior pase el hilo conductor de la corriente eléctrica, estando dotado este brazo de un roscado (2) para la fijación del casquillo (3) en el cual se aloja el casquillo porta-lámparas.

40.-

El casquillo (3) va roscado en su borde inferior (4) y por medio de este roscado se acopla directamente la tulipa (5) que lleva un cuello (6) con el mismo paso de rosca. El brazo en su parte posterior lleva acoplado una placa (7) con ventanilla (8) para la sustentación del brazo.

45.-

La naturaleza del objeto de este modelo y su sencillez hacen innecesario ampliar esta memoria y solamente nos limitamos en este apartado a la aclaración de la aplicación de los materiales plásticos en su construcción como elementos sustanciales por sus características, de cuyo empleo se deriva una efectiva utilidad debido al poco peso que representa unido a su fortaleza, dando el máximo rendimiento aquellos cuya resistencia térmica es elevada.

50.-

55.-

R E I V I N D I C A C I O N E S

60.-

1ª).- "UN BRAZO PORTALAMPARAS PERFECCIONADO" que se caracteriza por estar esencialmente constituido por un brazo hueco en cuya parte posterior lleva armado una placa con ventana para su acoplamiento, y en la parte anterior un roscado en el que arma un casquillo hueco para el alojamiento del casquillo porta-lámparas; teniendo el

• 52285, 4 EN 5



65.-

casquillo hueco a su vez en la parte inferior un roscado en el que se arma por igual paso de rosca, el cuello de la pantalla o tulipa, componiendo un conjunto fijo de piezas plásticas desmontables que armadas presentan gran solidez.

2).- "UN BRAZO PORTALAMPARAS PERFECCIONADO".

La presente memoria descriptiva consta de cuatro hojas foliadas y mecanografiadas por una sola cara, componiendo un total de setenta y una líneas incluidas estas.

Madrid, 24 de Enero de 1.956

ANTONIO ESCRIBÁ
P.P.



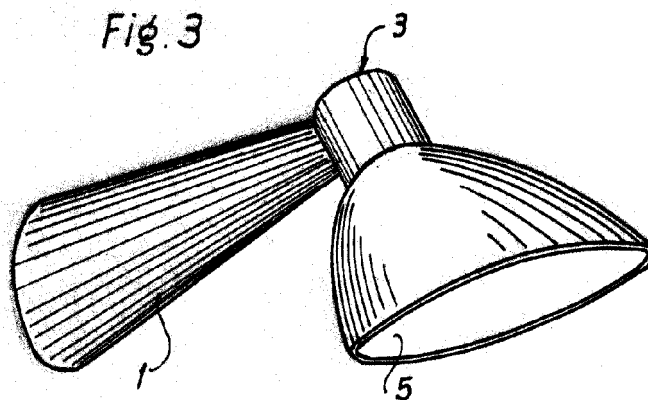
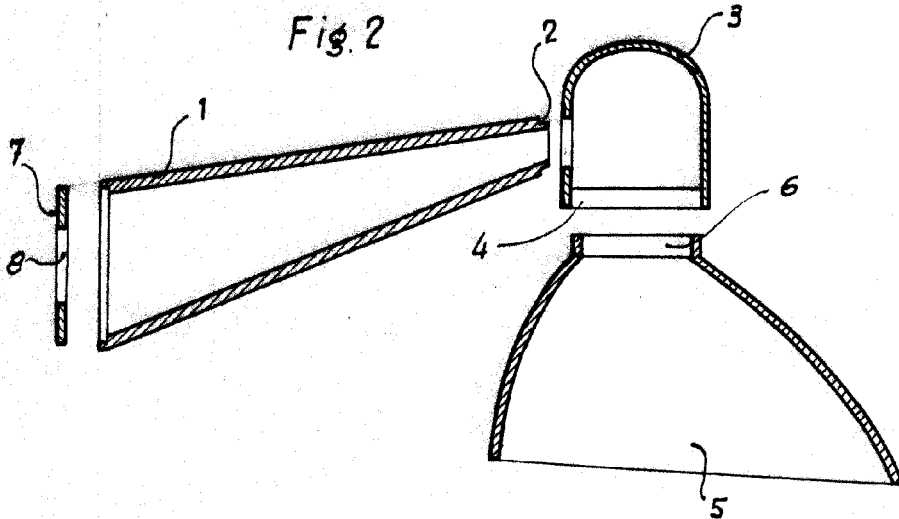
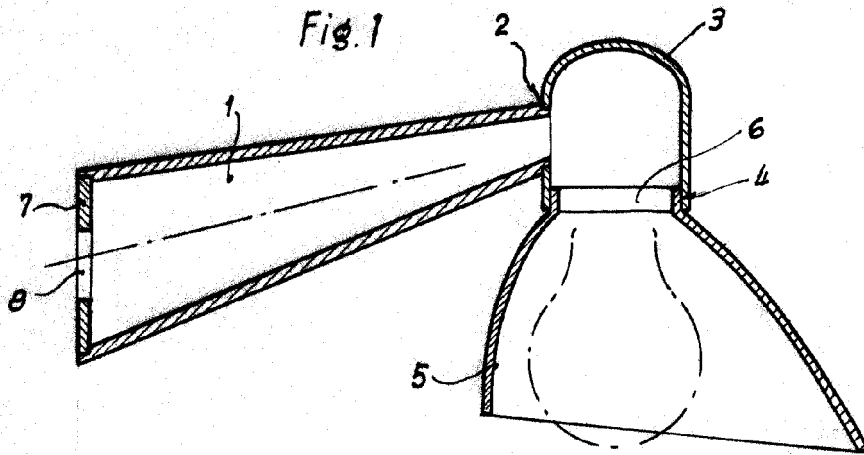

Madrid, 24 de Enero 1956

ANTONIO ESCOBAR
E.A.

Escala variable