



•52284

MEMORIA DESCRIPTIVA
=====

Correspondiente a un MODELO DE UTILIDAD, cuyo registro se solicita por veinte años.

A favor de

D. Rogelio HERNANDEZ GARCIA, de nacionalidad española.

Residente en BARCELONA.-Mallorca, 268

por :

"UN NUEVO DISPOSITIVO DISTRIBUIDOR DE CHORROS DE AGUA PARA DUCHA".



5.-

Conforme el enunciado de esta memoria descriptiva determina, el modelo de utilidad de que se trata en este caso se refiere a un nuevo dispositivo distribuidor de chorros de agua para ducha, de características nuevas y especiales que superan notablemente los que ahora existen, con acusadas características perfeccionales.

10.-

Las vulgarmente llamadas alcachofas o cabezas de ducha hasta ahora existentes adolecen del defecto fundamental de que la distribución del agua no se produce en la forma regular que es de desear, ni por cantidad, ni en intensidad, ni regularidad. Estos últimos defectos son más acusados que el primero y se debe principalmente unas veces a la obturación de los orificios y otras a las curvaturas de la placa distribuidora, que hace que al salir el agua se unan los chorros en algunos sectores originándose un grueso chorro mientras que el resto de los conductos abran en como imperfecto e irregular produciendo la mayor parte de los casos la expansión del agua al suelo, fuera del recipiente destinado a su colección.

15.-

20.-

De otro lado la limpieza de tales cabezas de duchas se presenta siempre dificultosa y delicada porque la obturación de los orificios solamente puede eliminarse introduciendo piezas metálicas que poco a poco van agrandando los conductos hasta llegar un momento en que los chorros caen sin fuerza perdiendo la ducha todas sus características.

25.-

Además cuando se trata de aguas duras la calcificación que se produce en los orificios y en el interior de la pieza llega a formar una capa densa que no elimina la humedad y produce la oxidación y destrucción del metal de que está constituida.

30.-

Existen otras particularidades en las duchas actuales que vienen a aumentar sus defectos como es el que normalmente forman un recipiente cerrado herméticamente e indesarmable



35.-

sin otra posibilidad de reparación en los caso en que esto es posible que las soldaduras, por las que la presentación de las duchas reparadas toman un aspecto nada apropiado a estas instalaciones.

40.-

Estudiando la forma de solucionar tales inconvenientes y tomando como base lo anteriormente denunciado, se pensó en la sustitución de los elementos actuales, y del estudio practicado se llegó a la conclusión de lo que en este momento se describe en esta memoria, cuyo objeto se recaba como privilegio en modelo de utilidad.

45.-

El dispositivo objeto de este modelo está concebido para su construcción fundamentalmente en materias plásticas de características apropiadas para la resistencia de temperaturas superiores a cien grados para que no puedan sufrir nunca alteraciones de forma sus piezas ni el dispositivo en conjunto, dándole las características de desmontaje del disco distribuidor y a este un espesor suficiente para conservar siempre la misma dirección del agua y además la consecución de una presión mucho mayor que en cualquiera de los aparatos actuales sin mayor gasto de agua; siendo su limpieza sencilla porque la adherencia de impurezas a esta materias es muy difícil y aunque alguna pudiera producirse resultaría siempre de fácil separación.

50.-

55.-

Así expuesto en líneas generales el pequeño invento de que se trata, con ayuda del plano adjunto se presenta, solo a título de ejemplo de realización práctica, una de las formas de producción industrial del modelo, sin carácter limitativo, pues fácilmente se deduce que tanto en su forma externa cuanto en detalles constructivos son susceptibles modificaciones que no pasaría de ser detalles que se consideran previstos en la presente memoria.

60.-

65.-

La figura 1ª muestra lateralmente una cabeza o alcachofa de ducha en vista externa.



La figura 2ª es la misma cabeza vista en sección y con separación de las dos piezas componentes.

70.- La figura 3ª es una vista en planta de la pieza distribuidora, vista por la parte de salida del agua. La figura 4ª, es la misma planta de la figura anterior vista por su parte posterior.

75.- Según la exposición gráfica precedente el modelo está constituido por una campana (1) roscada en su cabeza (2) para su adaptación a la conducción de la red de agua o del depósito y otro roscado en su parte inferior (3) para el acoplamiento del disco de distribución del agua (4).

80.- El disco distribuidor de agua está constituido por un cuerpo de gran espesor y en su base superior una prolongación (5) roscada para la adaptación precisamente a la parte inferior roscada (3) de la campana (1). El cuerpo grueso de la campana (4) lleva una serie de taladros (6) que penetran aproximadamente hasta un tercio del grosor de este cuerpo terminando en concavo, y en el centro de esas concavidades sigue un conducto recto (7) que sale al exterior de la placa.

85.- De esta forma el agua que penetra en la campana se introduce en los conductos (6) y presionados por la masa de agua, y por su propia fluidez, penetra por los conductos (7), saliendo al exterior finamente divididos, con la presión ideal concebida para las duchas y con una dirección constante.

90.- Insistimos por último, en que la dirección en que están practicados los conductos (7) de salida, son los correspondientes a una conicidad prevista para la columna de agua de la ducha, pudiendo obtenerse en la columna una presión determinante de una corriente nebulosa y con una intensidad regular en cualquiera de los puntos y altura del cono.

95.- Descripta en forma suficiente la naturaleza del objeto de este modelo y la forma de realización práctica solamente



100.- cabe añadir que la adopción de las materias plásticas no constituye un simple cambio de materias sino una mejora fundamental en las condiciones esenciales de los elementos hasta ahora conocidos puesto que en ellos no se hace posible la realización industrial y comercial del objeto aquí presentado, siendo susceptibles las demás variaciones de detalle antes aludidas sin alteración del principio fundamental que preside este invento.

R E I V I N D I C A C I O N E S

110.- 1ª).- "UN NUEVO DISPOSITIVO DISTRIBUIDOR DE CHORROS DE AGUA PARA DUCHA" que se caracteriza por estar esencialmente constituido por una campana con dispositivo roscado de adaptación al tubo de conducción del agua, y roscada en su base, para la adaptación de un disco de grueso espesor con cuello roscado al mismo paso, cuyo disco lleva practicadas una pluralidad de conductos anchos que rematan en un estrechamiento de cuyo centro parten orificios en forma de conducto que atraviesa aproximadamente de una tercera a una cuarta parte del espesor del disco de materia plástica, hasta la cara inferior externa, siendo comunicantes con el exterior todos los orificios del disco.

120.- 2ª).- "UN NUEVO DISPOSITIVO DISTRIBUIDOR DE CHORROS DE AGUA PARA DUCHA".

La presente memoria descriptiva consta de cinco hojas foliadas y mecanografiadas por una sola cara, componiendo un total de ciento veinticinco líneas, incluidas estas.

Madrid, 24 de Enero de 1.956

ANTONIO ESCOBAR
E.P.

52284

24 B



Fig.1

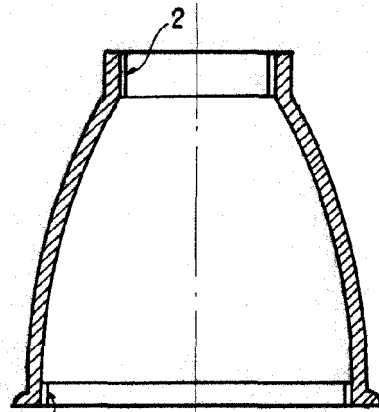
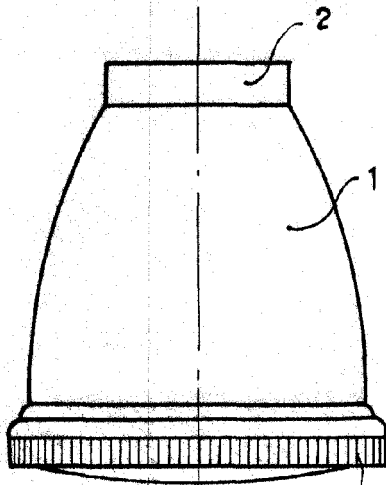

Fig.2

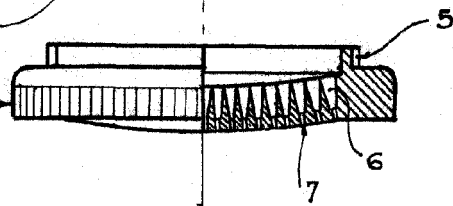

Fig.3

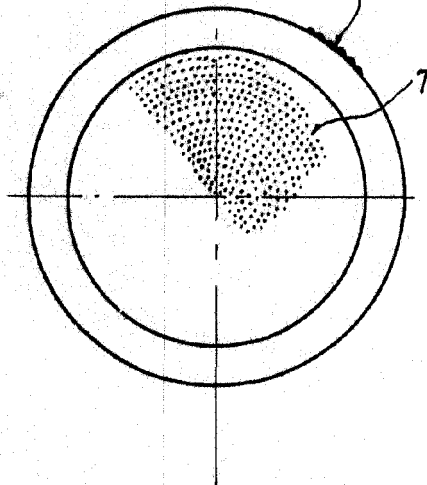
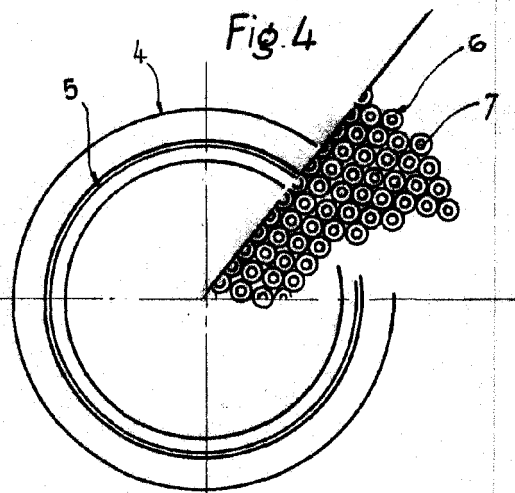

Fig.4



Madrid, 24 de Enero de 1956

ANTONIO TORRES
D.E.

Escala variable.