



NE. 71956

52283

MODELO DE UTILIDAD QUE POR VEINTE AÑOS SE SOLI-  
CITA EN ESPAÑA, A FAVOR DE DON EUSEBIO BELTRAN COLLADO de na-  
cionalidad española, residente en Zaragoza, calle Mayor 10 y  
12, por: "BASTIDOR PUBLICITARIO".

~~~~~

M E M O R I A

El Modelo de Utilidad a que se refiere la presen-  
te Memoria y adjunto plano, está destinado a garantizar la pro-  
piedad y explotación exclusiva en todo el territorio español y  
sus posesiones, del objeto del mismo, consistente en "BASTIDOR  
PUBLICITARIO".

5

El invento se refiere a un bastidor de caracte-  
rísticas aptas para la función a que es destinado, la publici-  
dad, las cuales se traducen en comodidad para la inserción de  
anuncios y visibilidad de los mismos y muy especialmente nove-  
dad; pues el medio y forma ideado para su adaptación y el bas-  
tidor en si, aportan un conjunto de cualidades que forzosamen-  
te tienen que llamar la atención al público en general, fin que  
se persigue.

10

Sabido es que la publicidad, que es de gran efi-  
cacia comercial, precisa constantemente renovar sus medios con

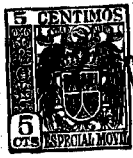

E. 1956

-2-

52283

nuevos reclamos, pues de no ser así, el anuncio no sería eficaz, pero también es muy interesante en el desarrollo de esta técnica, el anuncio que colecta clientela por una facilidad visual, es decir, el que se ve sin querer.

20 Este bastidor, aunque susceptible de ser colocado en cualquier clase de establecimiento, está ideado principalmente para las peluquerías. En estos establecimientos en los que el cliente ha de perder algún tiempo, y en el que al servirse tiene que adoptar cierta postura de frente para arriba, en la  
25 cual ni puede leer periódicos, resulta que el bastidor que pende del techo, la persona que está sentada en el sillón lo lee sin querer y precisamente por no tener intención y no estar haciendo nada, lo lee y relea hasta que sin darse cuenta se lo aprende de memoria. Diríamos que es un proceso psicológico, pues  
30 el individuo en una postura relajada, abandona su voluntad y se está él mismo grabando los anuncios.

DESCRIPCION DEL BASTIDOR.- El bastidor publicitario a que se refiere esta memoria se fabrica de madera, tablero, plástico o cualquier otro material de poco peso, y se compone de dos hojas  
35 análogas de forma rectangular, y comportan ambas en sus caras una serie de espacios en cantidad variable, en los cuales se insertan los anuncios, bien pegados o bien dibujados sobre los mismos.

40 En el plano que se acompaña en la figura 1, se ve el bastidor conforme queda después de instalado. En la figura 2, se aprecia el bastidor abierto y el detalle de su interior. Adopta la forma de rectángulo y se divide en dos partes análogas (1); cada una de éstas presenta un borde con un bisel (3), al que por medio de una estructura interior se adaptan  
45 unas cristaleras en número variable, iluminadas, en este caso por un tubo de luz fluorescente (4), puede ser una bombilla u otro medio que se acopla en el punto de intersección de la cris-



1956

52283

-3-

50 talera. El bastidor va provisto de dos charnelas (5) que le permiten la articulaci3n para abrirlo o cerrarlo, disponiéndose al efecto en los bordes de las hojas de unos cáncamos (6) que aseguran su cierre.

55 En el centro del bastidor, por el punto preciso en que se sujetan las cristaleras por su parte media, la misma barra que sirve para la armadura (2) se prolonga en sus extremos de modo que por ambos lados pueda adaptarse la cadena que permite colgarla del techo.

#### REIVINDICACIONES

60 Los puntos nuevos que se presentan para que sean objeto de reivindicaci3n en la presente Memoria de Modelo de Utilidad que por VEINTE años se solicita en España son:

1.º.- Bastidor publicitario, de forma rectangular, con estructura para instalaci3n de cristaleras y foco de iluminaci3n.

65 2.º.- Bastidor publicitario, caracterizado por constar el mismo de dos piezas an3logas, unidas por charnelas y aprensados por cáncamos provistos al efecto.

70 3.º.- Bastidor publicitario, caracterizado porque de la propia armadura, la pieza que sirve de apoyo de las cristaleras, se prolonga en sus extremos para la adaptaci3n de sendas cadenas de suspensi3n.

4.º. Bastidor publicitario.

La presente Memoria consta de TRES HOJAS y de SESENTA y UNA LINEAS mecanografiadas a doble espacio por una sola cara y el correspondiente plano HOJA UNICA para su mejor comprensi3n.

Madrid, 24 de Enero de 1956  
P. A.

52283

HOJA UNICA

D. EUSEBIO BELTRAN COLLADO

MODELO DE UTILIDAD

12.283

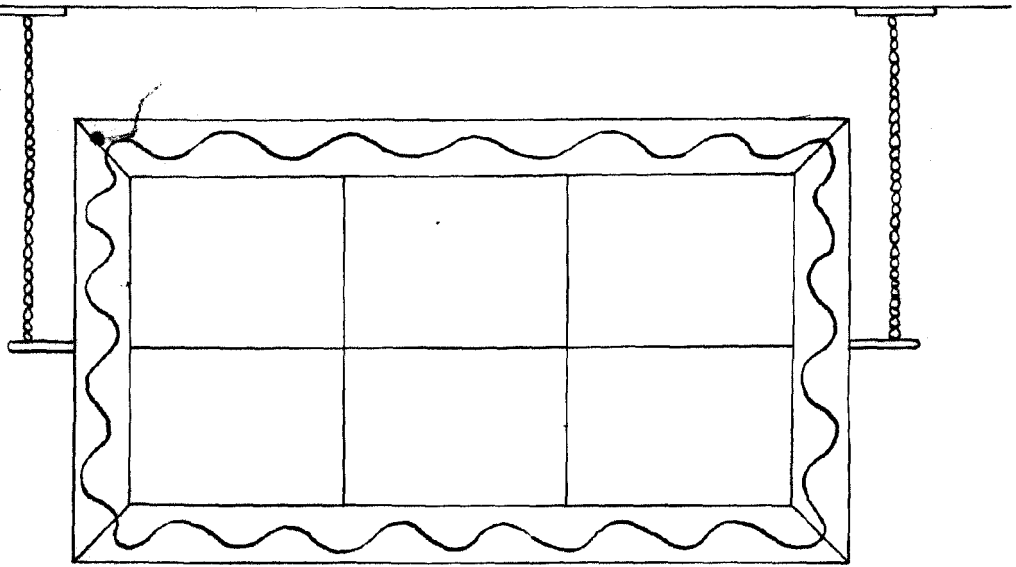

Fig. 1

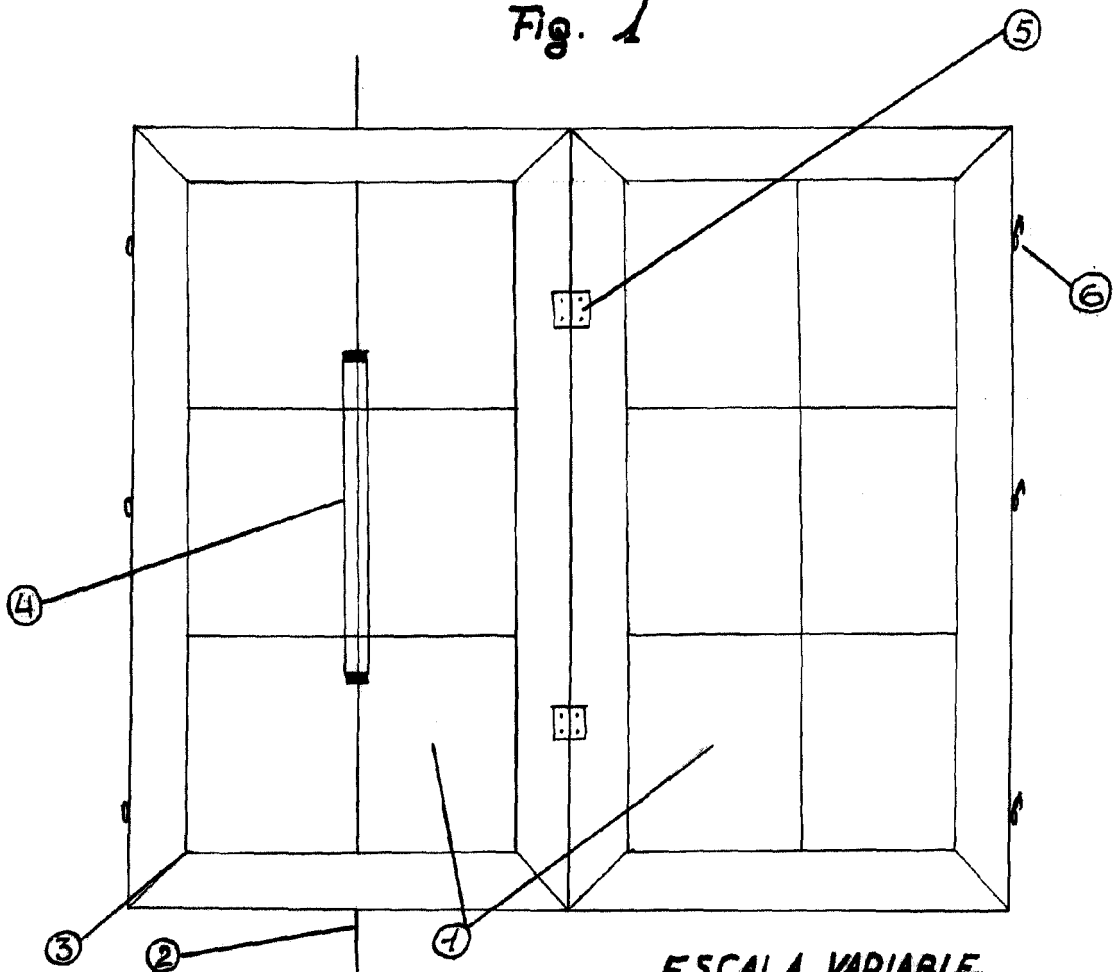

Fig. 2

ESCALA VARIABLE  
MADRID. ENERO. 1956