

52213

52213



MODELO DE UTILIDAD

por VEINTE años

en España, a favor de Don José IZQUIERDO BAGUENA, de nacionalidad española, domiciliado en Zaragoza, C/. Maestro Estremiana nº 37, por:

«BIGUDI PERFECCIONADO»

MEMORIA DESCRIPTIVA

El modelo está relacionado, conforme su enunciado indica, con la fabricación de bigudis y de manera más concreta con un nuevo tipo de bigudi perfeccionado que como consecuencia de su especial diseño y organización proporciona un trabajo seguro y eficiente; Este bigudi puede además ser construido dentro de una manufactura extraordinariamente barata.

Una de las características del actual modelo es



5.- debida a que dichos bigudis están integrados por dos únicas piezas que merced a su configuración y líneas especiales puede obtenerse con facilidad a partir de materiales plásticos mediante el correspondiente proceso de moldeo por fundición inyectado y/o prensado.

10.- Otra característica del propio modelo prevé la posibilidad de que una de las piezas integrantes del bigudi posea, en uno de sus extremos, dos orejetas homólogas y paralelamente desviadas con una comunicación o calado coincidente, entre cuyas orejetas es recibido con posibilidad de girar libremente, un abultamiento esferoidal producido en un vástago o pivote de la pieza inmediata.

15.- Otros detalles más del propio modelo, incluye un sistema de cierre a presión logrado por la propia elasticidad de los materiales. Para ello cuenta en los extremos opuestos al de articulación con una desviación, provista de una cresta que ajusta en unas ranuras producidas en los extremos de la pieza inferior de enrollamiento.

20.- Otro detalle más del propio invento prevé la posibilidad de incorporar a la pieza puente descrita, un vástago de enrollamiento constituido por un cuerpo de sección prismática, de menor diametro en el centro, en donde tiene producidas una pluralidad de pequeñas púas o dientes que se proyectan radialmente y que constituyen el elemento de retención del bigudi para evitar que escurra y resbale el mechón de pelo enrollado. Di-

25.-



5.-

cha pieza de enrollamiento posée, en uno de sus extremos, un vástago que se proyecta siguiendo la misma directriz del eje geométrico de dicha pieza. Este vástago en su zona central presenta un abultamiento esférico el cual, al alojarse entre las dos orejetas homólogas y paralelas de la pieza puente retienen articuladamente ambas partes.

10.-

Para que se comprenda con mayor facilidad el objeto del actual modelo se acompaña a esta descripción una lámina de dibujos, en los que, de manera un tanto esquemática y tan sólo por vía de ejemplo se representan los conjuntos preferidos de la idea del modelo.

15.-

En dichos dibujos: La única figura representada muestra un bigudi perfeccionado de conformidad con las normas que aquí se recomiendan. Dicho bigudi está constituido por la pieza puente flexible -1-, que en uno de sus extremos posée dos orejetas homólogas -2- sobre las que articula la pieza de enrollamiento -5-. El número -3- señala una desviación producida en el extremo abrochado de la pieza -1-, cuya desviación presenta interiormente una cresta -4- que al introducirse en la ranura -11- de la pieza -5- retienen ambas piezas en posición paralela, es decir, en fase de cierre del bigudi para retener el mechón de pelo que interesa rizar.

20.-

Dicha pieza de enrollamiento -5- presenta unas nervaduras radiales de refuerzo -6- y -7- y unos pequeños vástagos a modo de púa -10- que retiene el cabello.

25.-

La unión articulada de ambas piezas se logra me-



diante el vástago -8- de la pieza -5- provista de un abultamiento esferoidal -9- que se aloja en los orificios enfrentados de las solapas u orejetas -2- de la pieza -1-.

5.-

Fácilmente se comprende que el mechón de pelo que interesa rizar se enrolla sobre la pieza -5- quedando retenido por las púas -10-, y una vez enrollado se aproximan los extremos -3- y -11- de ambas piezas de manera que la cresta -4- penetra en las citadas ranuras -11- manteniendo ambas piezas en una posición sensiblemente paralela.

10.-

Fácilmente se comprende que los detalles que aquí quedan expuestos se han dado única y exclusivamente a título de ejemplo, al hacer referencia a un posible caso práctico de realización, sin embargo éste modelo no queda limitado a los detalles que aquí quedan expuestos, ya que durante su realización práctica, podrán introducirse todas aquellas modificaciones que las circunstancias y la práctica pudieran aconsejar, siempre y cuando, clara está, que con las variantes que se introduzcan, no se cambie, altere o modifique la esencialidad del objeto descrito.

15.-

20.-

N O T A

Se declaran como de novedad en España el contenido de las siguientes:

25.-

R E I V I N D I C A C I O N E S

1ª.- Bigudi perfeccionado, que comprende una pie-

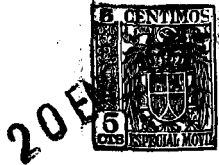

52213

5.-

za puente flexible con sus extremos desviados, uno de los cuales está provisto de dos orejetas homólogas y paralelas provistas ambas de una comunicación enfrentada, mientras que el extremo opuesto de dicha pieza posee una cresta curvilínea que constituye el elemento de abrochado para retener la pieza sobre la que se enrolla el cabello.

10.-

2ª.- Bigudi perfeccionado, caracterizado porque la pieza puente de la nota primera recibe y retiene, articuladamente, entre sus solapas perforadas el vástago de la pieza sobre la que se enrolla el cabello, cuyo vástago posee un abultamiento esferoidal que encaja en los orificios enfrentados de las solapas de dicha pieza elástica, caracterizándose además la pieza de enrollamiento por contar, en un sector de su superficie, con una pluralidad de pequeños dientes o púas alineados que retienen el cabello.

15.-

3ª.- Bigudi perfeccionado, caracterizado porque el extremo libre de la pieza de enrollamiento posee una pluralidad de pequeñas ranuras radiales en las que penetra la cresta curvilínea de la pieza flexible para unir a presión dichas piezas.

20.-

4ª.- BIGUDI PERFECCIONADO

Todo ello conforme se describe y reivindica en la presente memoria que consta de CINCO hojas escritas a máquina por una sola de sus caras y una lámina de dibujos que la ilustra.

Madrid, 20 de Enero de 1.956

Fernando E. González Vaca

FERNANDO E. GONZÁLEZ VACA

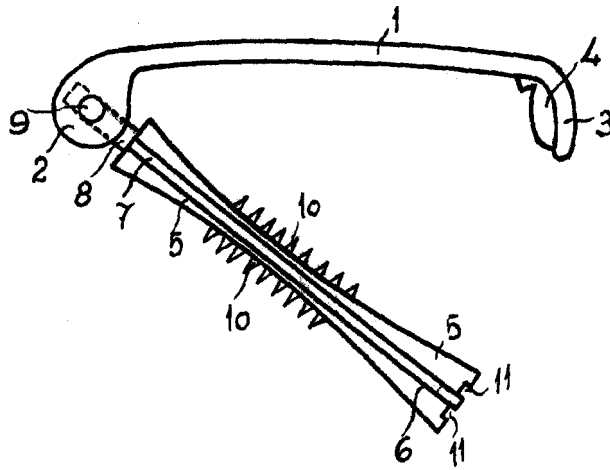

MADRID 20 ENERO 1956

p.a. E. GONZALEZ-VACAS-

ESCALA VARIABLE-