

•52195

19



M O D E L O  
D E  
U T I L I D A D

para "DISPOSITIVO LIMPIACRISTALES", a favor de la razón social española ELECTROSOL, S.L., domiciliada en BARCELONA, calle de Arquímedes, núms. 34-36.

= . =

MEMORIA DESCRIPTIVA

El presente modelo de utilidad se refiere a un dispositivo limpiacristales que se caracteriza porque consiste en dos piezas fijables la una contra otra y provistas de rebajes enfrentados en bordes opuestos, cuyos rebajes constituyen sendas pinzas de fijación, en una de las cuales está fijado un perfil de sección angulosa apta para escurrir el agua de los cristales mientras que en la otra está fijada una pieza de material absorbente para retener cierta cantidad de agua.

Para facilitar la explicación se acompaña a la presente memoria una lámina de dibujos, en los que se ha representa-



do una realización que se cita a título de ejemplo no limitativo, en una vista en perspectiva.

5. El modelo consiste en dos piezas 10,11 que afectan la forma de un rectángulo alargado en el que sus lados mayores 12 están constituidos por cuerpos de sección redondeada, unidos entre sí por secciones planas 13 en las que se acoplan los tornillos 14 que las fijan entre sí.

10. En sus caras enfrentadas, y en los lugares correspondientes a los cuerpos redondeados, las dos piezas 10,11 tienen dos canales 15,16 que, juntan las dos piezas, forman sendos alojamientos en los que están contenidos, en uno de ellos el perfil de material elástico 17, y en el otro el perfil absorbente 18.

15. El perfil 17 comprende una porción de sección esencialmente circular 19 y una parte angulosa 20 que sobresale al exterior y con sus aristas permite escurrir el agua adherida a los cristales.

20. El perfil 18 está constituido por tres tiras de material absorbente 21 separadas por láminas 22 de material sintético y es útil para utilizarlo como esponja para mojar o para absorber o secar. Es evidente que la forma y constitución de cada perfil puede variar dentro de amplios límites dentro del alcance del modelo.

25. El modelo en su esencialidad, puede ser desarrollado en otras variantes que difieran en detalle de las indicadas y a las cuales alcanzará igualmente la protección que se recaba. Podrá, pues, ser construido en cualquier forma y tamaño, con los materiales más adecuados, por quedar todo ello comprendido en el espíritu de las reivindicaciones.

19



N O T . 52195

Descrito el objeto y utilidad de la invención, lo que se declara no divulgado ni practicado en España, comprende las siguientes reivindicaciones:

5. 1. Dispositivo limpiacristales, caracterizado porque consiste en dos piezas fijables la una contra la otra y provista de rebajes enfrentados en bordes opuestos, cuyos rebajes, empareados, constituyen sendas pinzas de fijación, en una de las cuales está fijado un perfil de sección angulosa apta para escurrir el agua de los cristales, mientras que en la otra está fijada una pieza de material absorbente para retener cierta cantidad de agua.

15. 2. Dispositivo limpiacristales según la reivindicación 1, caracterizado porque la parte central del dispositivo está vaciada de manera que cada una de dichas pinzas constituye un asidero para sujetar el dispositivo al utilizarlo haciendo trabajar el perfil de la pinza opuesta.

20. 3. Dispositivo limpiacristales según la reivindicación 1, caracterizado porque la pieza de material absorbente está constituida por tiras de material separadas entre sí por láminas de material flexible.

25. 4. Dispositivo limpiacristales.  
Según se describe y reivindica en la presente memoria descriptiva, que consta de tres hojas foliadas y escritas a máquina por una sola cara, acompañadas de una lámina de dibujos.

Madrid, a 19 ENE 1956

ELECTROSOL, S.L.

P. a. JAIME ISERN MIRALLES

P. P.



52195

19

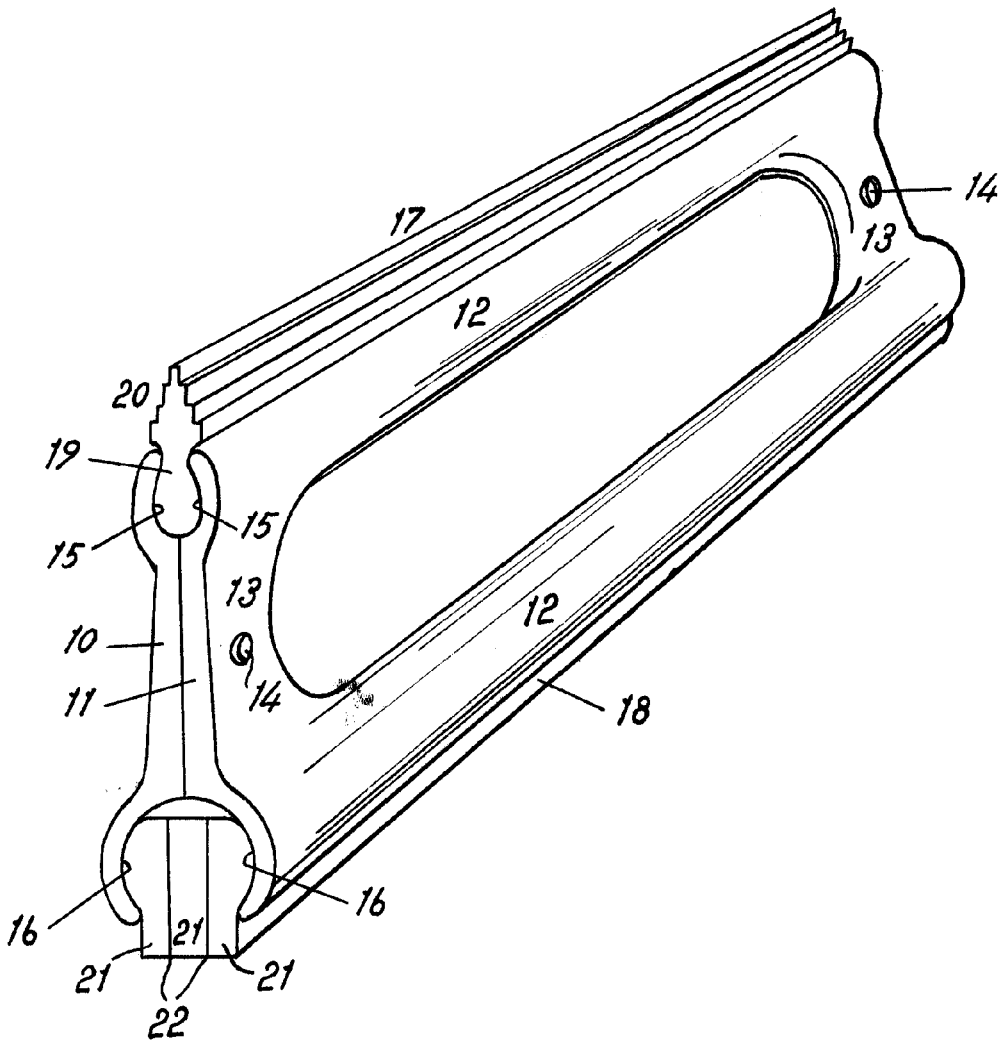

Madrid, 19 ENF 1956  
p.p. Jaime Isern