

•52191

19



M O D E L O
D E
U T I L I D A D

para "BAFFLE PERFECCIONADO PARA ALTAVOCES", a favor de Don
ERICH V. ZOBEL SEEGER, domiciliado en BARCELONA, calle de
Manacor, núm. 1.

= . =

MEMORIA DESCRIPTIVA

El presente modelo de utilidad se refiere a un baffle perfeccionado para altavoces, que presenta la ventaja sobre los conocidos de ser portátil y de tamaño muy reducido.

El baffle según el modelo se caracteriza porque comp^{re}n
5. de una caja plana que presenta en una de sus caras mayores una ventana en la que está montado un altavoz del tipo de motor invertido, y en la cara opuesta una abertura que puede ser cerrada por una tapa provista de una ventana similar a la anterior, estando una de las caras menores del baffle provista
10. de pequeños pies de apoyo para evitar el contacto directo del



dispositivo con el suelo, mientras que la cara pequeña opuesta presenta un asa extensible para facilitar su manejo.

Para facilitar la explicación, se acompaña a la presente memoria una lámina de dibujos, en los que se ha representado una realización preferida que se cita a título de ejemplo no limitativo.

5.

En los dibujos:

La figura es una sección diametral del baffle.

El baffle está formado por una caja 10, preferiblemente de madera, de forma esencialmente plana como conviene para hacer que adopte dimensiones y proporciones similares a las de una pequeña maleta.

10.

Presenta una cara frontal 11 en la que se ha formado una amplia ventana 12 provista de rejilla, en la que está montado el soporte 13 para el altavoz 14. Este es del tipo de motor invertido, o sea que lleva el motor situado dentro del cono, lo que hace posible que el conjunto del baffle sea muy plano. El altavoz puede ser conectado a una fuente de alimentación adecuada mediante los conductores 15 que salen al exterior de la caja por un taladro practicado en una de sus paredes.

15.

20.

La parte posterior del baffle, completamente abierta, lleva acoplada una tapa 16 provista de una ventana 17 que tiene la correspondiente rejilla, la cual se fija mediante tornillos 18 que se atornillan en refuerzos 19 adosados a las superficies interiores de la caja.

25.

Una de las caras menores del baffle está provisto de pequeños pies 20 sobresalientes que sirven para apoyar el dispositivo sobre el suelo sin peligro de que se manche o cause desperfectos a su acabado.

30.



La cara menor superior presenta un asa 21, la que facilita el manejo y transporte del dispositivo.

El acabado exterior puede ser el más conveniente, pero se prefiere hacerlo a base de productos que imiten materiales nobles, por ejemplo pieles.

El modelo, en su esencialidad, puede ser desarrollado en otras variantes que difieran en detalle de las indicadas y a las cuales alcanzará igualmente la protección que se recaba. Podrá, pues, ser construido en cualquier forma y tamaño, con los materiales más adecuados, por quedar todo ello comprendido en el espíritu de las reivindicaciones.

= . =

N O T A

Descrito el objeto y utilidad del modelo, lo que se declara no divulgado ni practicado en España, comprende las siguientes reivindicaciones:

15. 1. Baffle perfeccionado para altavoces, caracterizado porque comprende una caja plana que presente en una de sus caras mayores en la que está montado un altavoz del tipo del motor invertido, y en la cara opuesta una abertura que puede ser cerrada por una tapa provista de una ventana similar a la anterior, estando una de las caras menores del baffle provista de pequeños pies de apoyo para evitar el contacto del dispositivo con el suelo, mientras que la cara pequeña opuesta presenta un asa extensible para facilitar su manejo.
20. 2. Baffle perfeccionado para altavoces.
25. Según se describe y reivindica en la presente memoria

•52191

19



•4•

descriptiva, que consta de cuatro hojas foliadas y escritas a máquina por una sola cara, acompañadas de una lámina de dibujos.

Madrid, a 19 ENE 1956

5.

ERICH V. ZOBEL SEEGER.

p. a.

JAIME ISERN MIRALLES

P. P.



19

•52191

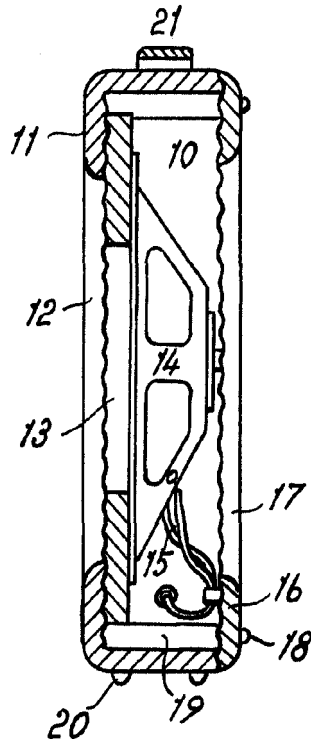

Madrid, 19 ENE 1956
pp. Jaime Isern