



12 E

52172

MODELO DE UTILIDAD

por 20 años

a favor de: D. JUAN GARCÍA MONTROIG, de nacionalidad española, residente en Tarrasa (Barcelona), calle Moragas y Barret, No. 157.- - - - -
por: "LANZADERA PERFECCIONADA PARA TELARES".- - - - -

MEMORIA DESCRIPTIVA

El presente modelo de utilidad concierne a una lanzadera perfeccionada para telares y que está llamada a merecer el mejor favor en la industria textil.

5 Hasta la fecha se ha intentado el reducir al máximo el peso de las lanzaderas para dotarlas de mayor velocidad, si bien el resultado práctico ha sido que a mayor velocidad de la lanzadera era mayor la probabilidad de que las lanzaderas saltasen provocando roturas e incluso accidentes.

Con la lanzadera objeto del presente modelo de



utilidad se han logrado, entre otras, las principales ventajas siguientes: a) Reducción al máximo del peso de la lanzadera con aumento de velocidad de la misma. b) A mayor velocidad de la lanzadera aumento de la acción de agarre o fricción de la lanzadera con respecto a las tablas, eliminando, o disminuyendo notablemente, los accidentes y deterioros provocados ante cualquier desviación de la lanzadera. c) Aumento de velocidad con menor golpe de picada de la lanzadera.

Se caracteriza esencialmente la lanzadera de referencia porque una de sus paredes laterales es de mayor grueso o amplitud que la pared opuesta, presentando en dicha pared opuesta y en lugar próximo a cada extremo lateral de la lanzadera, un orificio, de forma aerodinámica, situado en la parte media-superior de la indicada cara, cuyo orificio se continúa, por el interior de dicha pared, por un conducto arqueado y descendente que termina en un orificio situado aproximadamente en el centro-inferior de la misma cara, resultando contiguos los orificios de salida de los dos respectivos conductos arqueados resultantes. Cada uno de los citados conductos arqueados y en el lugar correspondiente al orificio de salida se ladea o desvía en sentido oblicuo con respecto al plano de la cara de la lanzadera.

Consecuencia de la mayor importancia de las indicadas características de la indicada lanzadera es que la acción de agarre de la misma contra el batán se realiza y asegura por la reacción por aire el cual penetra por el correspondiente orificio de entrada, según la dirección correspondiente, que al pasar por el conducto arqueado en sentido descendente presiona a la lanzadera en tal sentido saliendo luego oblicuamente con respecto a la lanzadera.



Para la mejor comprensión del presente modelo de utilidad, y a título tan sólo de ejemplo, se acompañan los dibujos de la hoja adjunta en los cuales se representa un caso de realización práctica de la lanzadera de referencia.

5 La Fig. 1 muestra una vista en perspectiva de la lanzadera.

La Fig. 2 representa una vista lateral de la lanzadera y por la cara o lado afectada por las mejoras de referencia.

10 La Fig. 3 muestra una vista en planta de la lanzadera.

Conforme a los dibujos, la lanzadera -1- de referencia presenta una de sus caras o lados -2- de mayor grueso que la otra cara opuesta, presentando en dicha cara o lado -2-, y en lugar próximo a cada extremo o punta de la lanzadera un orificio -3-, de forma aerodinámica, que se continúa por el interior de dicha pared en un conducto -4-, arqueado en sentido descendente y que desemboca en un orificio existente en el centro-inferior -5- de la citada cara de la lanzadera, después de sufrir cada conducto en lugar próximo a su salida una desviación lateral conveniente.

Los indicados conductos de salida -5- quedan contiguos, y debido a la desviación de cada uno de ellos hacia su salida, el aire que sale por los mismos lo hace oblicuamente en relación con el plano de la cara o lado correspondiente de la lanzadera sin posibilidad de que el aire, que sale por uno de los citados orificios, penetre en el conducto contiguo.

Se comprende fácilmente que la presencia de los orificios -3-, uno a cada extremo de la misma cara de la lanzadera, junto con los conductos -4- y orificios -5-, correspon-



de a cada sentido o dirección de marcha de la misma y su movimiento rectilíneo-alternativo, teniendo lugar la entrada, circulación y salida del aire por el correspondiente orificio de entrada -3-, conducto de circulación -4- y de salida -5-.

5 De lo indicado se desprende que al penetrar el aire por el orificio -3- a medida que va penetrando por el conducto -4-, que va estrechándose ligeramente, se comprime en su interior hasta salir por el orificio de salida -5- y tangencialmente con respecto al plano de la cara -2- de la lanzadera.

10 Como efecto de dicha compresión y circulación del aire por el indicado conducto -4- se efectúa una presión contra las paredes inferiores de dicho conducto y por lo tanto en sentido descendente, determinando una fuerte presión que aumenta progresivamente cuanto mayor sea la velocidad de la lanzadera asegurándose cada vez más la acción de agarre de la lanzadera sobre las tablas del batán. De este modo se elimina o disminuye casi totalmente la posibilidad del salto de la lanzadera, y por tanto la rotura de diversas piezas del telar y posibles accidentes.

20 Puede decirse, por tanto, que la lanzadera de referencia es una lanzadera reactiva por aire y de funcionamiento sistema "turbo-reactor" o de reacción, con cierta analogía al principio de reacción aplicado a los modernos sistemas de navegación aérea así como en los automóviles, modernos.

25 La lanzadera de referencia, podrá ser fabricada con cualquier material apropiado, tal como madera, plásticos, incluso de "nylon", y otros. Igualmente la indicada lanzadera por sus lados de fricción o de roce con el telar puede ir protegida con finas láminas de cualquier material adecuado de los
30 indicados.



Dentro del presente modelo de utilidad será variable el tamaño de la lanzadera, así como sus características accidentales y, en general, será variable todo cuanto no altere, cambie o modifique la esencialidad de la lanzadera de referencia.

N O T A

Se reivindica como objeto del presente modelo de utilidad:

1.- Lanzadera perfeccionada para telares, caracterizada esencialmente por presentar, en una de sus paredes laterales, de mayor grueso, o amplitud, que la pared opuesta, y en lugar próximo a cada extremo lateral de la lanzadera, un orificio, en forma aerodinámica, situado en la parte media-superior de la indicada cara, cuyo orificio se continúa, por el interior de dicha pared, y hacia el centro de la misma, por un conducto arqueado y descendente que va estrechándose paulatinamente hasta terminar en un orificio situado aproximadamente en el centro-inferior de la misma cara.

2.- Lanzadera perfeccionada para telares, según reivindicación 1, caracterizada porque los orificios de salida, de los dos respectivos conductos laterales y arqueados resultantes, son contiguos, quedando dispuestos, los mismos, hacia el centro de la correspondiente cara lateral de la lanzadera.

3.- Lanzadera perfeccionada para telares, según reivindicaciones 1, y 2, caracterizada porque cada uno de los dos citados conductos arqueados y en lugar próximo al correspondiente orificio de salida se desvía tangencial y oblicuamente con respecto al plano de la cara de la lanzadera.



4.- LANZADERA PERFECCIONADA PARA TELARES.

Consta la presente memoria descriptiva de seis hojas mecanografiadas, numeradas, foliadas y escritas por una sola cara, acompañada de una hoja de dibujos.

Barcelona, a 12 de Enero de 1956.

JUAN GARCÍA MONTROIG

P. A.

52172

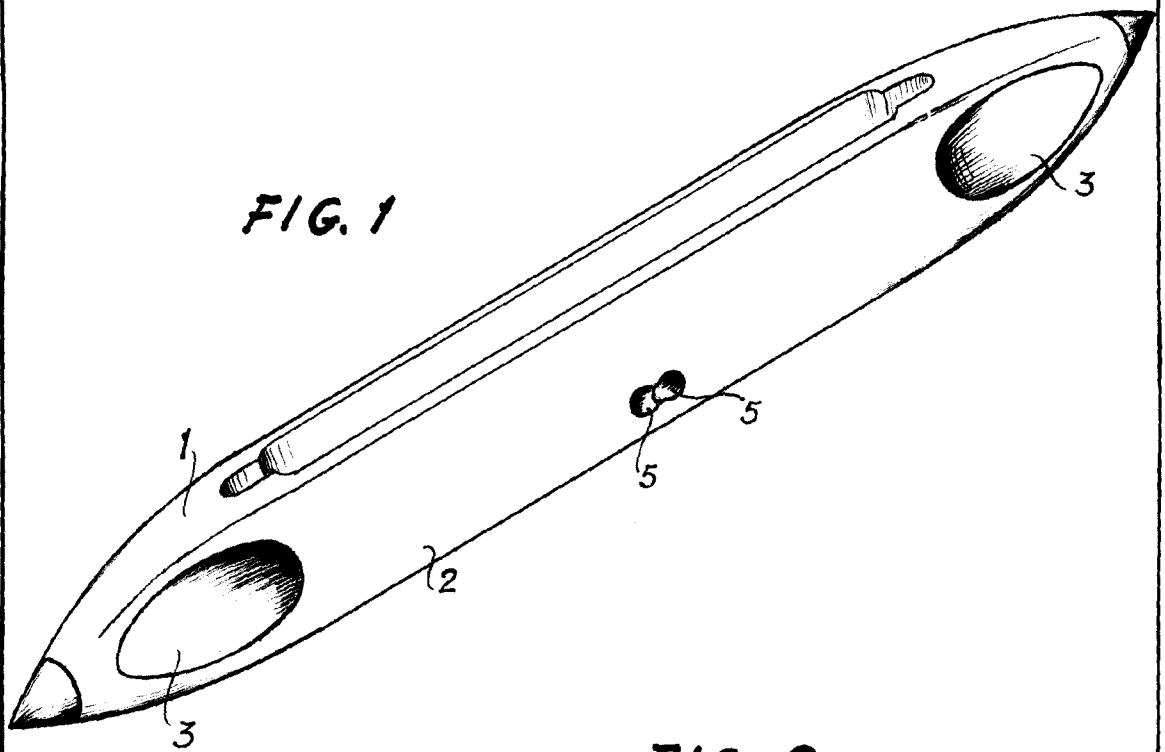

FIG. 1

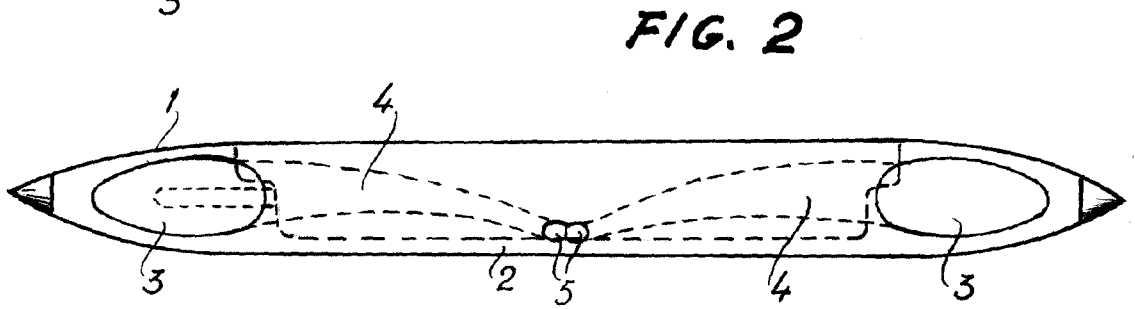

FIG. 2

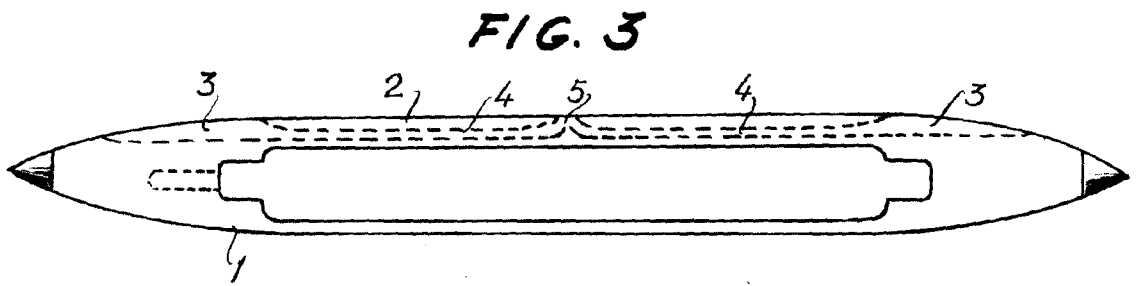

FIG. 3

Barcelona, a 12 Enero 1956

Escala variable

p.a.
M. S. S. S.