

.52162



M O D E L O  
D E  
U T I L I D A D

que se solicita, a favor de D. Pedro Cervera León, de nacionalidad española, residente en PAMPLONA, C/ Campana, núm. 14.-

p e r:

"NUEVA VIGUETA PARA LA CONSTRUCCION".

.52162



MEMORIA DESCRIPTIVA

5.- La presente memoria se refiere, como su enunciado indica, a una nueva vigueta para la construcción, prefabricable en fábrica o a pie de obra que se forma de varios bloques cerámicos provistos de tres ranuras principales donde se alojan tres varillas que se unen por estribos triangulares que abrazan en sus vértices a dichas varillas, existiendo otras ranuras de menor tamaño a lo largo de las caras laterales con objeto de asegurar el encofrado.

10.- Esta nueva vigueta presenta las ventajas de poderse utilizar para el forjado de pisos, cielos rasos y techumbres, colocando sobre los apoyos inferiores de dos viguetas contiguas, paneles o bloques; y para cubiertas colocándolas sobre la cara superior de la vigueta.

15.- A continuación se hará una descripción completa de la aludida vigueta con referencia a los planos que se acompañan.

La figura 1 representa la cara frontal de uno de los bloques de cerámica que componen la vigueta presentando el estribo triangular.

20.- La figura 2 es una vista en perspectiva del citado bloque.

25.- En la cara superior presenta una ranura de sección rectangular (1) donde se aloja el redondo (2), en las caras laterales presenta primeramente unas pequeñas entalladuras longitudinales (3) para asegurar el encofrado y en su parte inferior otras dos, una en cada cara, de sección rectangular igual que la superior que igualmente alojan sendos redondos. (4).-

Su cara inferior de mayor anchura que la superior, tiene

.52162



30.- sus bordes biselados para apoyo de paneles o bloques según su empleo.

Por último, en su cara frontal se ha previsto un estribo triangular (5) que en sus vértices abraza a los redondos de la armadura para darle mayor consistencia.

35.- Estos bloques adaptables uno a otro teniendo común las varillas que se alojan en estas tres ranuras principales constituyen la aludida vigueta.

40.- La forma, dimensiones y materiales, podrán ser variables y en general cuanto sea accesorio y secundario, siempre que no altere, cambie o modifique la esencialidad del objeto descrito.

N O T A

El Modelo de Utilidad que se solicita, recaerá sobre las particularidades características de las siguientes

REIVINDICACIONES

45.- 1.- Nueva vigueta para la construcción, compuesta de varios bloques cerámicos caracterizadas porque los citados bloques poseen sendas ranuras de sección rectangular en la parte inferior de las caras laterales para alojar los redondos que forman parte de la armadura.

50.- 2.- Nueva vigueta para la construcción, según reivindicación primera, caracterizada por haberse previsto unos

.52162



estribos triangulares, que unen los redondos de la armadura, entre cada dos bloques de la vigueta.

55.- 3.- Nueva vigueta para la construcción, según reivindicaciones anteriores, caracterizada por unos apoyos en bisel en su parte inferior para el acoplo de otros materiales.

4.- NUEVA VIGUETA PARA LA CONSTRUCCION.-

60.- Todo tal y como se describe en la presente memoria, la cual consta de cuatro hojas escritas a máquina por una sola de sus caras y se ilustra con el plano que se acompaña.

Madrid, 17 enero 1.956

Fig. 1 52162

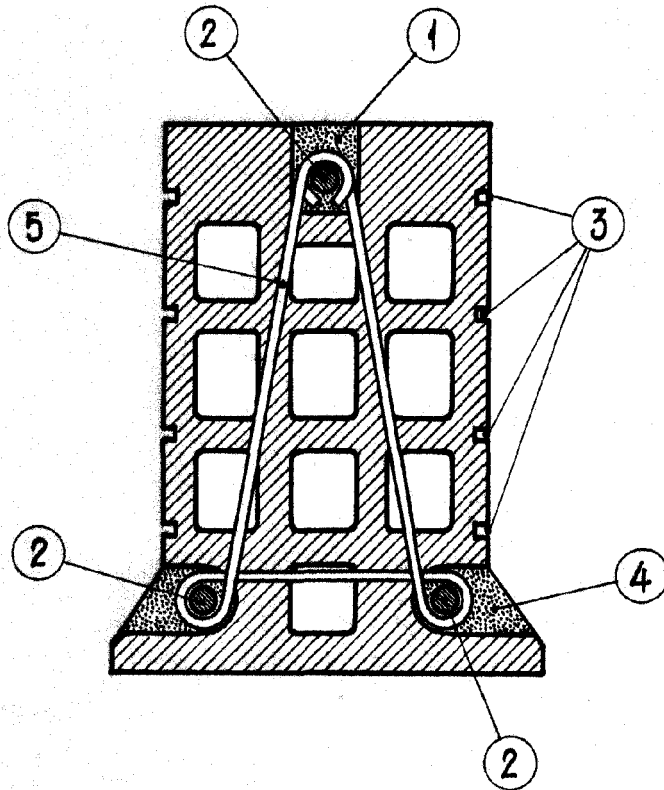
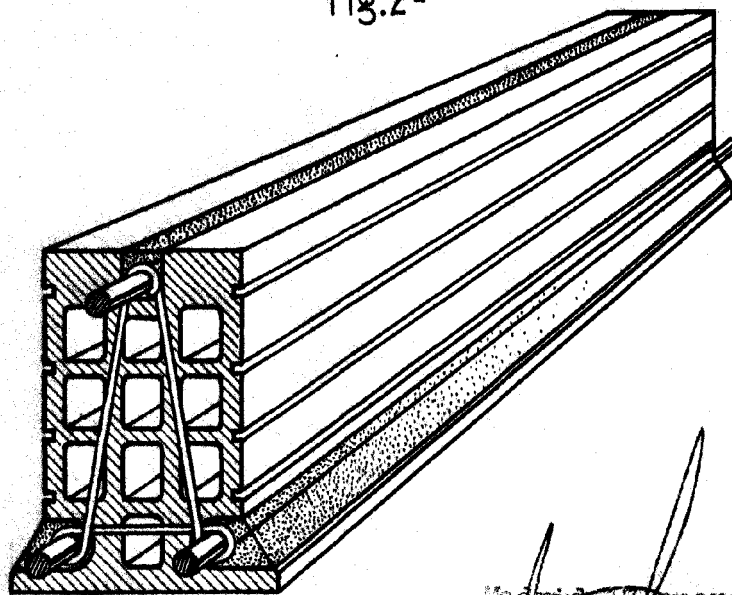

Fig. 2ª



Madrid, Enero 1.956

Escala variable