



50
315
•52139

MODELO DE UTILIDAD

por 20 años

por "UN ESPECIERO DOBLE, PARA SERVICIO DE MESA", a favor de D. Manuel López Nicolás, de nacionalidad española, domiciliado en Barcelona, Ciudad de Balaguer, 2, pral.

=====

MEMORIA DESCRIPTIVA

Este Modelo de utilidad, describe un especiero para servicio de mesa que, entre otras características esenciales, presenta la de ser doble; eso es, con su recipiente partido en dos compartimentos para poder

5. contener dos distintos condimentos o especias, estando dotado, cada uno de los dos compartimentos, con un tamiz propio de salida. Además, sobre cada tamiz, se ajusta, a presión elástica, una tapa propia, lo que facilita la utilización de la especia escogida sin ries



10. go alguno de que se mezcle o que salga junto con la otra.

Para precisar mejor la descripción de estas características, nos referiremos a continuación, a los dibujos que, a título de ejemplo, se adjuntan a esta memoria.

15.

Podemos observar en ellos que el cuerpo principal -1- es troncocónico o troncopiramidal, con su base menor -2- cerrada por la criba o tamiz -3-, de orificios troncocónicos invertidos, con un tabique divisorio diametral -4-, todo ello formado de una sola pieza; con su base mayor -5- abierta, a la cual se ajusta y atornilla por -6-7- la tapa -8- de fondo que la cierra, una vez estén llenos los dos compartimentos.

20.

Por encima del borde superior -9- del tabique -4- se forman en sus extremos laterales los cojinetes -10- que sostienen al eje -11- de doble bisagra, con el que se articulan las tapas -12- y -13- ajustables sobre los tamices -3-. Estas tapas quedan sometidas, por sus propias articulaciones, a la tensión de los respectivos resortes -14-, que presionan a sus muñones -15- de abajo arriba; con lo que se consigue, que, siendo plana la cara inferior -16- y curvada la superior -17-, el mismo resorte -14- tenderá a consolidar la posición cerrada de la tapa -12- ó -13- y a consumir y sostener su apertura.

30.

35.

Todo cuanto no afecte, altere, cambie o modifique la esencia del especiero descrito, será variable a los efectos del actual Modelo.

N O T A.

40.

Se reivindica como objeto de este registro por Modelo de utilidad:



45. 1. - Un especiero doble, para servicio de mesa, caracterizado porque el interior de su cuerpo, de forma geométrica truncada, está partido en dos compartimentos, por un tabique central y diametral; porque su base menor está cubierta por una criba o plano perforado; siendo todas estas partes de una sola pieza; porque su base mayor está abierta, cerrándose por una tapa de fondo de quita y pon, ajustada a los bordes inferiores de sus paredes y atornillada a un muñón roscado que, al efecto, presenta el borde inferior del tabique central, prolongando a su propio eje; porque el borde superior del propio tabique forma los cojinetes de las bisagras, de eje único, para la articulación de las tapas ajustables a las dos mitades de la criba superior.

50. 2. - El propio especiero de la reivindicación anterior, caracterizado porque en el propio tabique central, por debajo del eje de bisagras, centrado con el mismo, existen dos alveolos, uno en cada extremo, en los que se alojan sendos resortes que actúan por reacción elástica contra una de las patas de bisagra de cada tapa; y estas patas presentan la superficie inferior plana, prolongando el plano de su asiento, y la superior curvada cilíndricamente, según el propio eje de articulación.

55. Sean cuales fueren las circunstancias que concurren con la esencialidad del Modelo de utilidad definido en las anteriores reivindicaciones, cual objeto es:

60. 3. - "UN ESPECIERO DOBLE, PARA SERVICIO DE MESA".

65. Consta la presente memoria de tres hojas foliadas, mecanografiadas por una sola cara y del dibujo adjunto.

70. Barcelona, treinta y uno de diciembre de mil novecientos cincuenta y cinco.

P.A. de D. Manuel Lopez Nicolás,

L. DURAN
P. P.

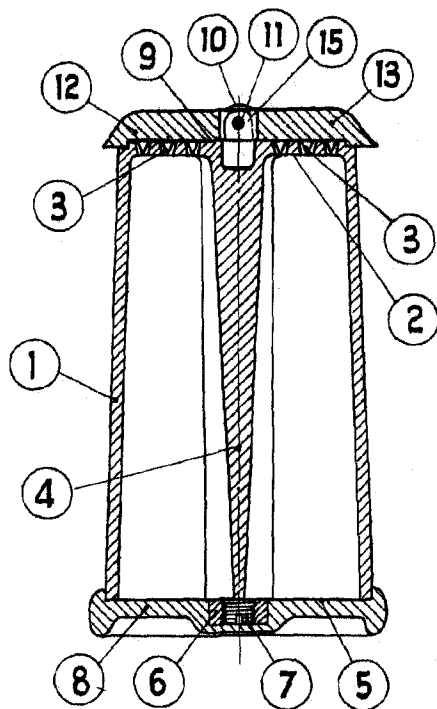

Fig. I

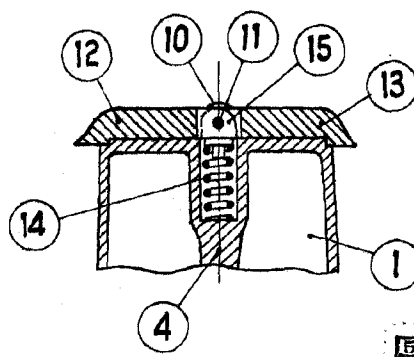

Fig. III

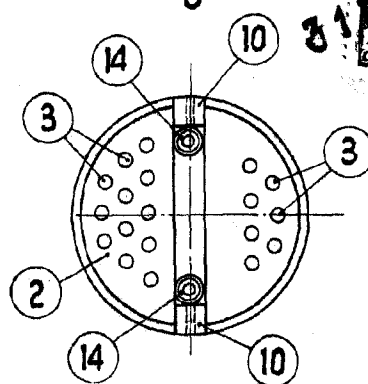

Fig. IV

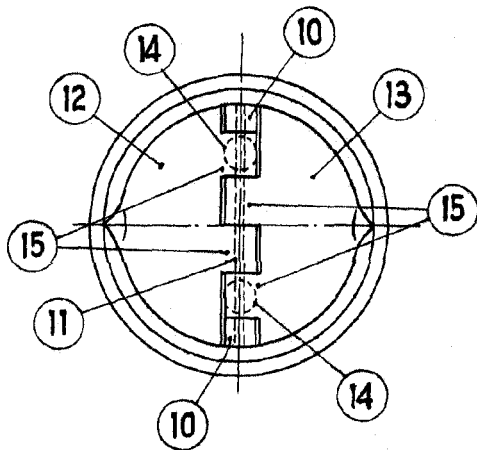

Fig. II

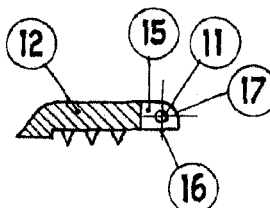

Fig. V

BARCELONA, 31 DICIEMBRE DE 1955

L. DURAN

P.P.

ESCALA VARIABLE