



52136

MEMORIA DESCRIPTIVA
para solicitar

MODELO DE UTILIDAD

En España, por veinte años, a favor de D. Antonio ROS-
SELLO SALAS, de nacionalidad española, domiciliado en
INCA, Baleares, calle del Obispo Llompart, 76, - - - -

por:

"CAJA DE CARTON PERFECCIONADA"



5

El objeto de la presente solicitud de Modelo de U-
tilidad se refiere a una caja de cartón perfeccionada,
cuyas características de novedad la confieren la cuali-
dad de aportar a la función a que se destina el logro
del beneficio de que, dentro de una gran economía de
fabricación, se consigue una caja altamente resistente.

10

En las cajas de cartón actualmente en uso, sobre
todo en las de dimensiones un poco grandes, siempre se
ha presentado el gran inconveniente de su debilidad pa-
ra resistir esfuerzos de compresión, es decir que no
son susceptibles de apilamiento circunstancia que, como
se sabe, es esencial para el almacenaje de géneros en-

•52136



vasados.

15

Muchos ensayos se han hecho en pos de resolver este problema, dotando a las cajas de refuerzos por bastidores de madera u otros artificios que resultan, o bien caros, o bien voluminosos y capaces de dañar o alterar los géneros contenidos.

20

Con la caja de cartón perfeccionada que se preconiza se solventan totalmente este problema ya que se la dota de un refuerzo mas que suficiente para apilamiento y acoplamiento lateral al mismo tiempo que se mantiene integra la capacidad de la misma y no se introducen elementos susceptibles de alterar o dañar el contenido.

25

Consiste la caja de que se trata en un cuerpo paralelepípedo abierto por arriba dotado en cada diedro de sus testeros exteriormente de dos tiras verticales de refuerzo y llevando adosado interiormente, también en cada testero, un refuerzo lineal de tira que contornea dicho testero, completándose esta parte del cuerpo de la caja con una tapa de análogas características.

30

En el adjunto plano se ha representado una realización del Modelo ejecutada de acuerdo con los principios enunciados.

35

La figura 1 representa una vista perspectiva de la caja con la tapa aplicada.

La figura 2 representa la caja destapada.

40

Claramente puede apreciarse la disposición de los refuerzos exteriores (1) y de los interiores (2) aplicados en los testeros y constituidos por tiras que se fi-

52136

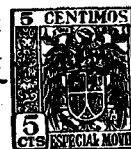

jan por engrapado, pegado o cual quiera otro procedimiento análogo.

45 Este Modelo es realizable preferentemente en cartón y en los tamaños y coloraciones que se desee, siendo susceptible de toda clase de modificaciones de detalle que no alteren su fundamento.

NOTA

50 En resumen el presente Modelo de Utilidad recaerá sobre las siguientes reivindicaciones:

55 1ª.- Caja de cartón, perfeccionada, caracterizada porque consta de un cuerpo paralelepípedo, abierto por arriba, dotado exteriormente en cada uno de sus diedros verticales de dos tiras de refuerzo y llevando adosado interiormente en cada testero un refuerzo lineal de tira que lo contornea, complementándose esta parte del cuerpo de la caja con una tapa de análogas características.

2ª.- CAJA DE CARTON PERFECCIONADA.

Todo ello tal y como se ha descrito en la Memoria que antecede y se representa en el dibujo que se acompaña y para los fines especificados.

Esta Memoria consta de tres hojas escritas a máquina por una sola cara y de una hoja de planos.

Palma de Mallorca, 9 enero de 1956

P.P.
Juan Perland

52136



Escala variable.

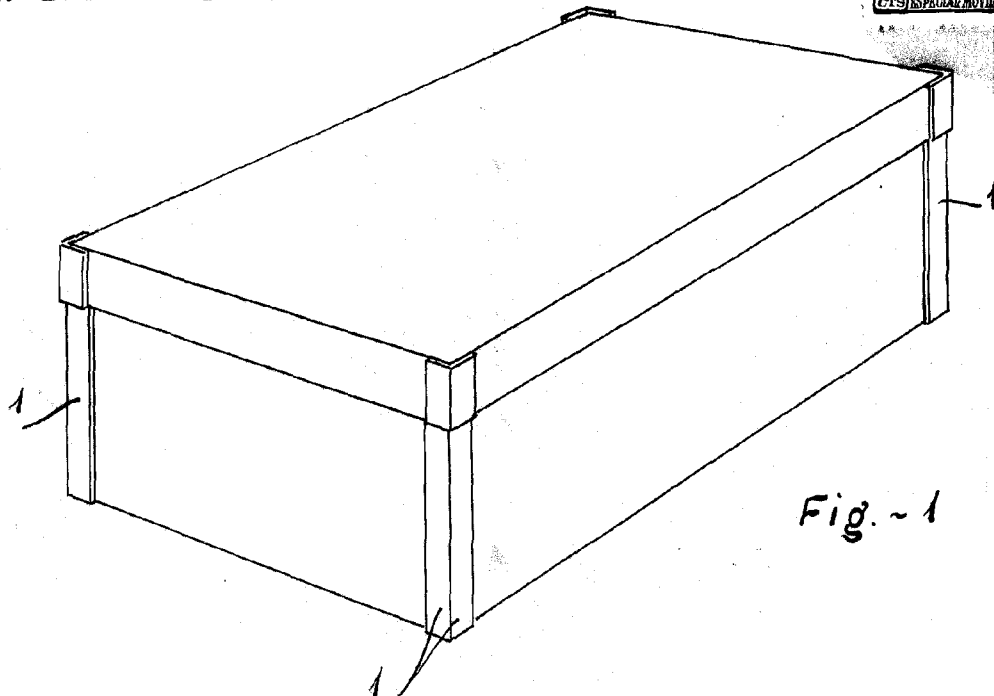

Fig. ~ 1

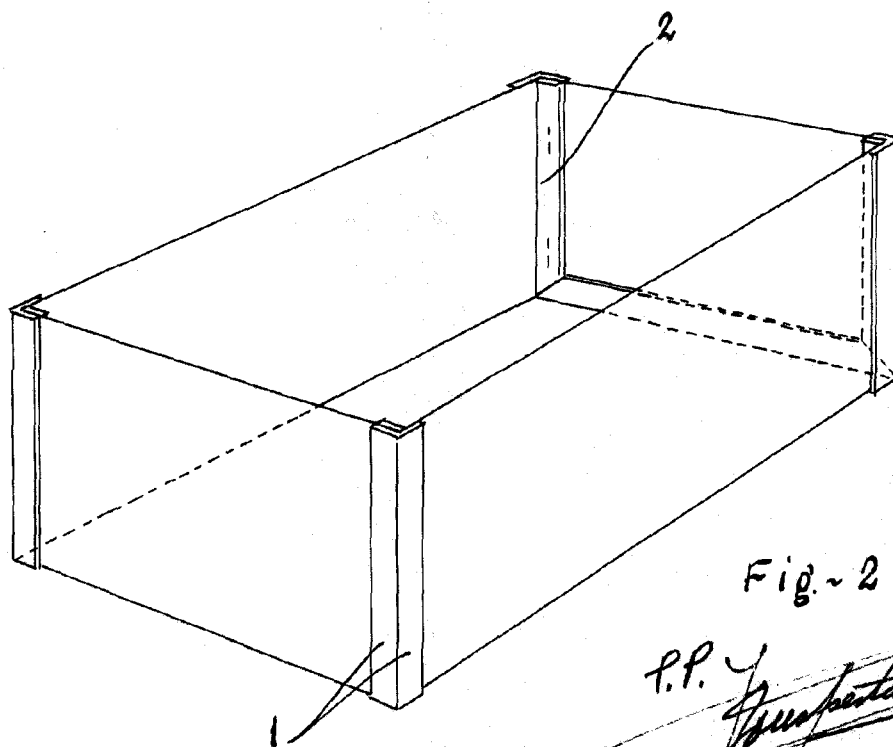

Fig. ~ 2

P.P. *[Signature]*