



•52133

MEMORIA DESCRIPTIVA

para solicitar

MODELO DE UTILIDAD

en España, por veinte años, a favor de D. Buenaventura
MIRALLES OLIVER, de nacionalidad española, domiciliado
en Palma de Mallorca, Baleares, calle Soledad, n.º, 29.

P O R :

"CAJA REFORZADA, CON CIERRES PERFECCIONADOS"

~~~~~

5 El objeto de la presente solicitud de Modelo de U-  
tilidad se refiere a una caja reforzada con cierres per-  
feccionados, cuyas características de novedad le confie-  
ren la cualidad de sportar a la función a que se destina  
la ventaja de ir totalmente reforzada en todas sus caras  
y de que su cierre se realiza de manera segura e invio-  
lable.

10 En el adjunto plano, para facilidad de la descrip-  
ción se ha representado la caja de que se trata así como  
el proceso de ejecución del cierre en sus variantes de  
tapa y fondo.

La figura 1 representa la caja abierta y sin re-  
fuerzos.

La figura 2 representa los refuerzos despiezados



15

presentados en forma de montaje.

Las figuras 3,4 y 5 representan el proceso de ejecución del cierre de la tapa.

La figura 6 representa el refuerzo del cierre del fondo.

20

Las figuras 7,8,9 y 10 representan el proceso de cierre del fondo.

25

Como puede apreciarse el Modelo consiste en una caja (1) a cuyas caras se adosan los refuerzos en paneles representados en la figura 2, poseyendo la caja, para el cierre, y en cara superior e inferior, de dos solapas longitudinales (2) y (3) en combinación con tres solapas en cada testero de las que la central (4) es más estrecha que las otras dos (5) y (6).

30

El cierre de la tapa o cara superior se realiza como se aprecia en las figuras 3, 4 y 5, a cuyo efecto el panel correspondiente (7) lleva adherido en su tablilla central (8) un cartón (9) que oprime o cubre a las solapas (4) procediéndose a colocar en posición seguidamente las solapas (5) y (6) y mas tarde las solapas (2) y (3) quedando la caja como se aprecia en la figura 5 dejando visible el travesaño central (10) del correspondiente panel.

40

El cierre del fondo se realiza según proceso indicado en las figuras 7,8,9 y 10 en combinación con la tira de refuerzo (11) procediéndose a colocar el panel (12), a acoplar seguidamente las solapas (4),(5) y (6), a colocar la tira de refuerzo (11) y a cerrar las solapas (2) y (3), quedando la caja como se indica en la figura 10.

Este Modelo es realizable en cualesquiera tamaños



45

adecuadas, siendo susceptible de toda clase de modificaciones de detalle que no alteren su fundamento.

NOTA

En resumen el presente Modelo de Utilidad recaerá sobre las siguientes reivindicaciones :

50

1ª.- Caja reforzada, con cierres perfeccionados, caracterizada porque consiste en una caja de cartón a cuyas caras se adosan refuerzos en paneles constituidos por largueros de tablillas de madera arriostros por travesaños también de madera y en los que los paneles correspondientes a tapa y fondo presentan el travesaño central mas ancho, poseyendo la caja, para el cierre, en sus caras superior e inferior, dos solapas longitudinales en combinación con tres solapas en cada testero de las que la central es más estrecha que las otras dos y del mismo ancho que el travesaño central de sus correspondientes paneles, previéndose una tira de un ancho equivalente a la distancia que separa a las solapas transversales en posición de cerradas.

55

60

65

2ª.- Caja reforzada, con cierres perfeccionados, caracterizada porque el cierre de la tapa superior se perfecciona colocando el panel que, a este efecto, va provisto de un cartón debajo del travesaño central, que va encima de las solapas transversales centrales, procediendo a continuación a sobreponer las solapas restantes transversales y mas tarde las longitudinales con lo que queda visto el travesaño central del panel.

70

3ª.- Caja reforzada, con cierres perfeccionados, caracterizada porque el cierre del fondo se realiza co-

•52133.



Colocando el panel, acoplado seguidamente las solapas transversales, colocando la tira de refuerzo y acoplado después las solapas longitudinales.

4ª.- Caja reforzada, con cierres perfeccionados, caracterizada porque a los efectos de lo descrito en las reivindicaciones anteriores, en posición de cierre, las solapas longitudinales quedan separadas un ancho equivalente al ancho del travesaño central de su correspondiente panel.

5ª.- CAJA REFORZADA, CON CIERRES PERFECCIONADOS.

Todo ello tal y como se ha descrito en la Memoria que antecede, representada en el plano que se acompaña, y para los fines que en la misma se han especificado.

Esta Memoria consta de cuatro hojas escritas a máquina por una sola de sus caras y de una hoja de planos.

Palma de Mallorca, 9 enero de 1956

P.P. *[Handwritten signature]*

1.52193

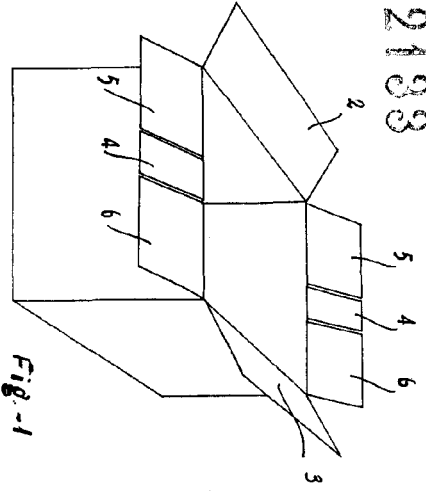

Fig-1

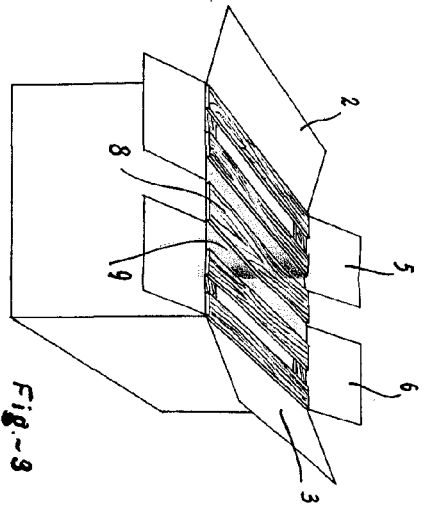

Fig-3

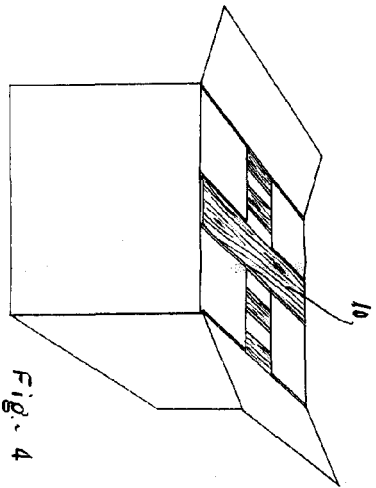

Fig-4

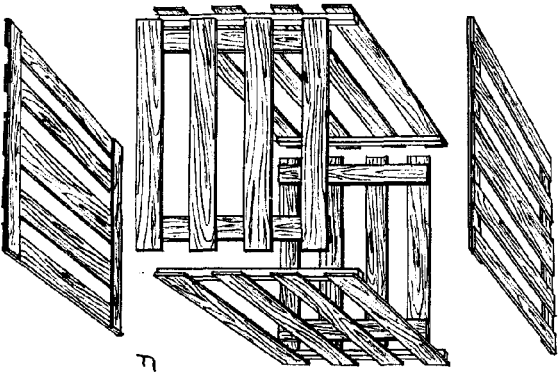
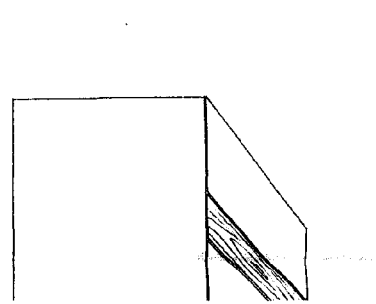

Fig-2

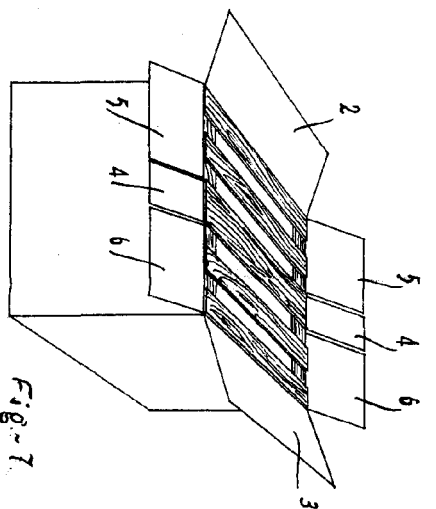

Fig-7

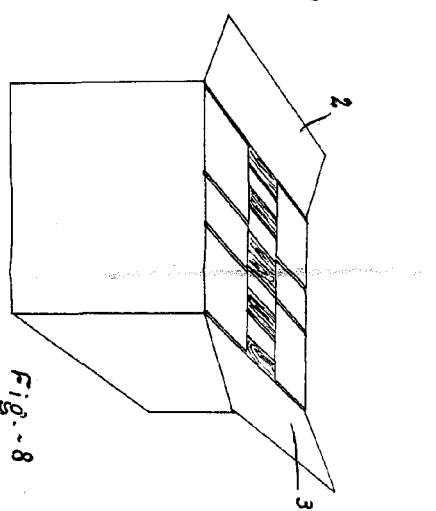
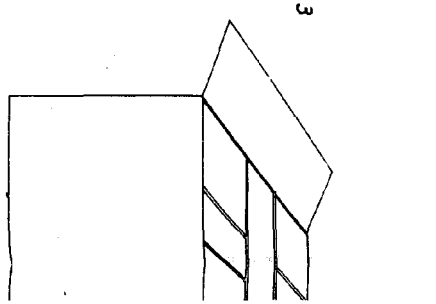

Fig-8



HOVA UNICA

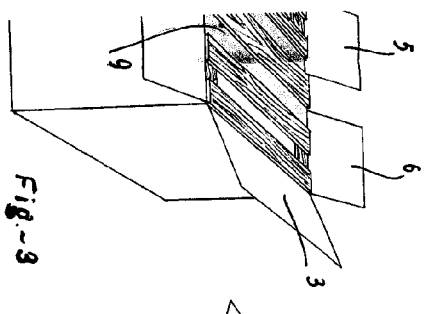
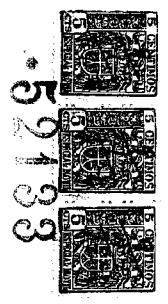

Fig. 3

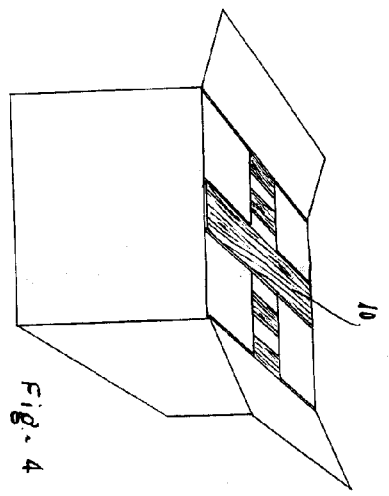

Fig. 4

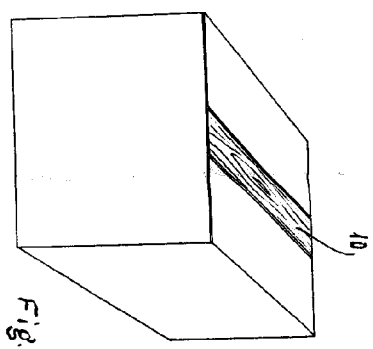

Fig. 5



Fig. 6

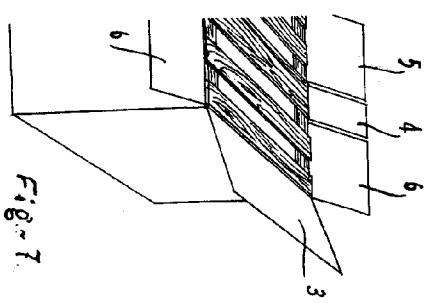

Fig. 7

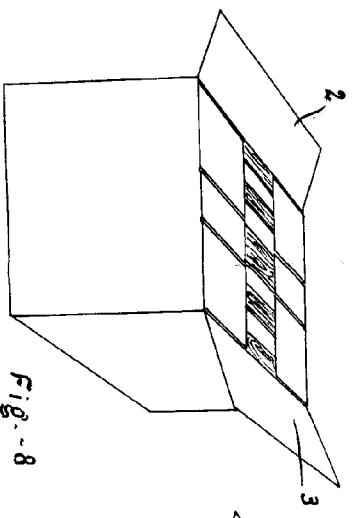

Fig. 8

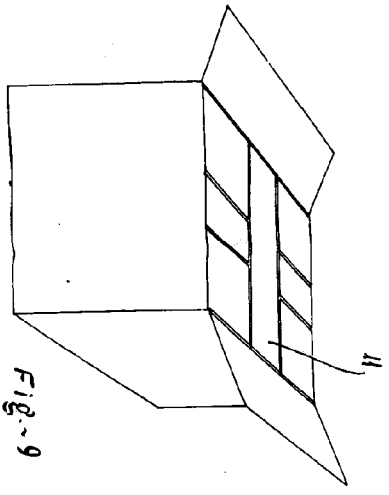

Fig. 9

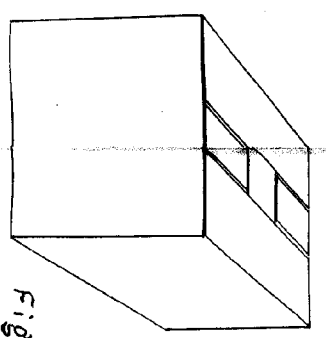

Fig. 10

pp. J. *[Signature]*