



•52113

Dn. José M^a Garcia Catá, de nacionalidad española, domiciliado en Barcelona, calle Rosellón, 247, solicita registrar un Modelo de Utilidad, por 20 años, para España y sus Colonias, que se refiere a: "CAJA CARTEL, PARA EXPENDER Y PRESENTAR ARTICULOS DIVERSOS, CON PIE DE SUSTENTACION PROPIO".

- - - - -

Los productos envasados o empaquetados que se expenden por unidades, suelen suministrarse al detallista acondicionados en cajas de forma y dimensiones apropiadas al artículo y al número de los mismos que han de contener.-

Dichas cajas no tienen por lo regular, otra aplicación que la de servir de embalaje durante el transporte y almacenaje, y únicamente se aprovechan en determinados casos, para que surtan un efecto publicitario, adheriendo a su tapa, etiquetas de propaganda, relacionadas con el producto envasado.

Para dar a la caja, que hasta ahora solo sirve de embalaje, una mayor utilidad, especialmente bajo el punto de vista publicitario, se ha ideado la nueva caja objeto de la presente solicitud de modelo de utilidad, la cual consiste en una caja cartel, fabricada de cartón u otro material adecuado, y se caracteriza por presentar la cara dorsal troquelada y recortada de modo que al rebatir la porción o porciones del material laminar que forma la caja, quede constituido un pie de sustentación propio, que permita el apoyo de la caja en posición vertical, de modo que la propia caja que contie-

•52113



20. ne diversas unidades forma un cartel, mostrando en posición favorable su cara frontal.-

La caja presenta en su parte inferior, una abertura, a través de la cual resulta accesible y puede extraerse, el envase, paquete o unidad a expender que ocupa el lugar inferior de la caja colocada en posición vertical, de modo que al 25 retirar la unidad que formaba la base de la columna de unidades superpuestas dentro de la caja, pase a ocupar su lugar la inmediata superior.-

Igualmente se ha previsto que la caja cartel pueda disponerse en posición vertical, suspendiéndola de un clavo o 30 gancho, a cuyo fin se ha practicado un ojal en la parte superior del dorso de la misma.-

Tanto si la caja se apoyo sobre un plano, en virtud de los medios de sustentación propios, como si se suspende de 35 un clavo, su cara delantera queda visible y es aprovechada para insertar los dibujos o textos que hacen la propaganda del artículo contenido en dicha caja.-

En el único dibujo que se acompaña y que constituye parte integrante de la presente memoria descriptiva, se re- 40 presenta la nueva caja cartel para exponer y presentar productos que se expenden por unidades.-

Dicho dibujo muestra la caja vista en perspectiva, por su cara posterior.-

Refiriéndonos concretamente al citado dibujo, pasamos a 45 detallar las características de la caja cartel, describiendo como se monta y desmonta el pie de sustentación formado por la propia caja y como se extraen por unidades, los artículos que contiene.-

En el ejemplo representado la caja cartel, está provista 50 de una tapa -1-, que normalmente cierra la abertura a través



de la cual pueden introducirse en la caja el conjunto de unidades a contener, disponiéndolas paralelamente a fin de que al colocar la caja en posición más o menos vertical, queden superpuestas en columnas.-

55

Dicha caja presenta en su parte inferior, o sea, junto a su apoyo contra el plano de sustentación, una abertura -2- de dimensiones suficientes para poder extraer la unidad que ocupa la base de la columna de modo que las demás desciendan, pasando la inmediata superior a ocupar el lugar que ha dejado vacío la extraída.-

60

Como particularidad característica y esencial de la caja cartel, en el dorso de la caja se han previsto dos aletas -3- -3'- obtenidas por recorte del propio material laminar, que constituye la cara posterior -1'-, las cuales convenientemente rebatidas hacia el exterior, forman los pies de sustentación para apoyar la caja sobre cualquier plano, mostrándola en posición más o menos vertical, de modo que la propia caja depósito realiza las funciones de cartel propagador.-

65

70

Dichas aletas -3- -3'- se estabilizan en la correcta posición angular, respecto a la cara posterior de la caja, por medio de unas lengüetas -4- -4'-, sacadas del propio dorso de la caja, que mediante una muesca fijan la posición de las aletas -3- -3'-.

75

Este sistema de apoyo es rebatible sobre la cara posterior para formar con ella un mismo plano, a fin de que, durante el transporte de la caja, no estorben para confeccionar paquetes compuestos de varias cajas superpuestas.-

80

También se ha previsto, en la parte superior del dorso de la caja cartel, un ojal -5-, que permite suspender la caja de un clavo o gancho, en cuyo caso no es necesario montar los pies de apoyo.-



Tanto la cara delantera como los lados de la caja, pueden ser aprovechados para insertar la publicidad relativa al producto presentado.-

85 Naturalmente que la forma y dimensiones de la caja y -
disposición y forma de la abertura practicada en la misma, -
para dar acceso a la unidad a extraer, así como la forma y
número de las aletas que constituyen su punto de apoyo, po-
drán variar y sufrir todas las modificaciones que se estimen
90 pertinentes, con tal de que no se desvirtue la acción funcio-
nal del conjunto.-

El Modelo de Utilidad, por "CAJA CARTEL, PARA EXPENDER Y
PRESENTAR ARTICULOS DIVERSOS, CON PIE DE SUSTENTACION PROPIO",
cuyo privilegio de explotación en España, sus Colonias y Pro-
95 tectorado, se solicita por un periodo de 20 años, recaerá so-
bre las particularidades que se concretan en las siguientes,

R E I V I N D I C A C I O N E S

100 1ª.- "CAJA CARTEL, PARA EXPENDER Y PRESENTAR ARTICULOS DIVER-
SOS, CON PIE DE SUSTENTACION PROPIO", caracterizada por el
hecho de que la propia caja, cuya configuración se adapta al
número y tamaño de las unidades que ha de contener en disposi-
ción paralela, para que al colocar la caja verticalmente que-
den superpuestas en columna, de modo que la unidad inferior
a extraer quede enfrentada con una abertura practicada en una
105 de sus caras, presenta en su dorso, unas aletas obtenidas por
recorte y doblado del material laminar que constituye su ca-
ra posterior, las cuales al ser colocadas en ángulo respecto
de la misma y fijadas mediante lengüetas que las inmovilizan,
constituyen el apoyo o pie de sustentación propio para mante-
110 ner la caja cartel en posición vertical, siendo dichas ale-
tas rebatibles para formar con el dorso un mismo plano, a fin



115

de que no estorben durante el almacenaje y transporte de la caja, habiéndose previsto también en la parte superior del dorso, un ojal que permite igualmente la suspensión de la caja cuando no se exhiba apoyada.-

2ª.- "CAJA CARTEL, PARA EXPENDER Y PRESENTAR ARTICULOS DIVERSOS, CON PIE DE SUSTENTACION PROPIO". Tal como se ha descrito y demostrado en el dibujo adjunto.-

Consta de cinco hojas foliadas y mecanografiadas por una sola cara.-

Barcelona a 9 de Enero de 1956.

P.A. de Dn. José M^a García Catá.-

JUAN B. RENTER RIDAURA

•52113

9 ENE

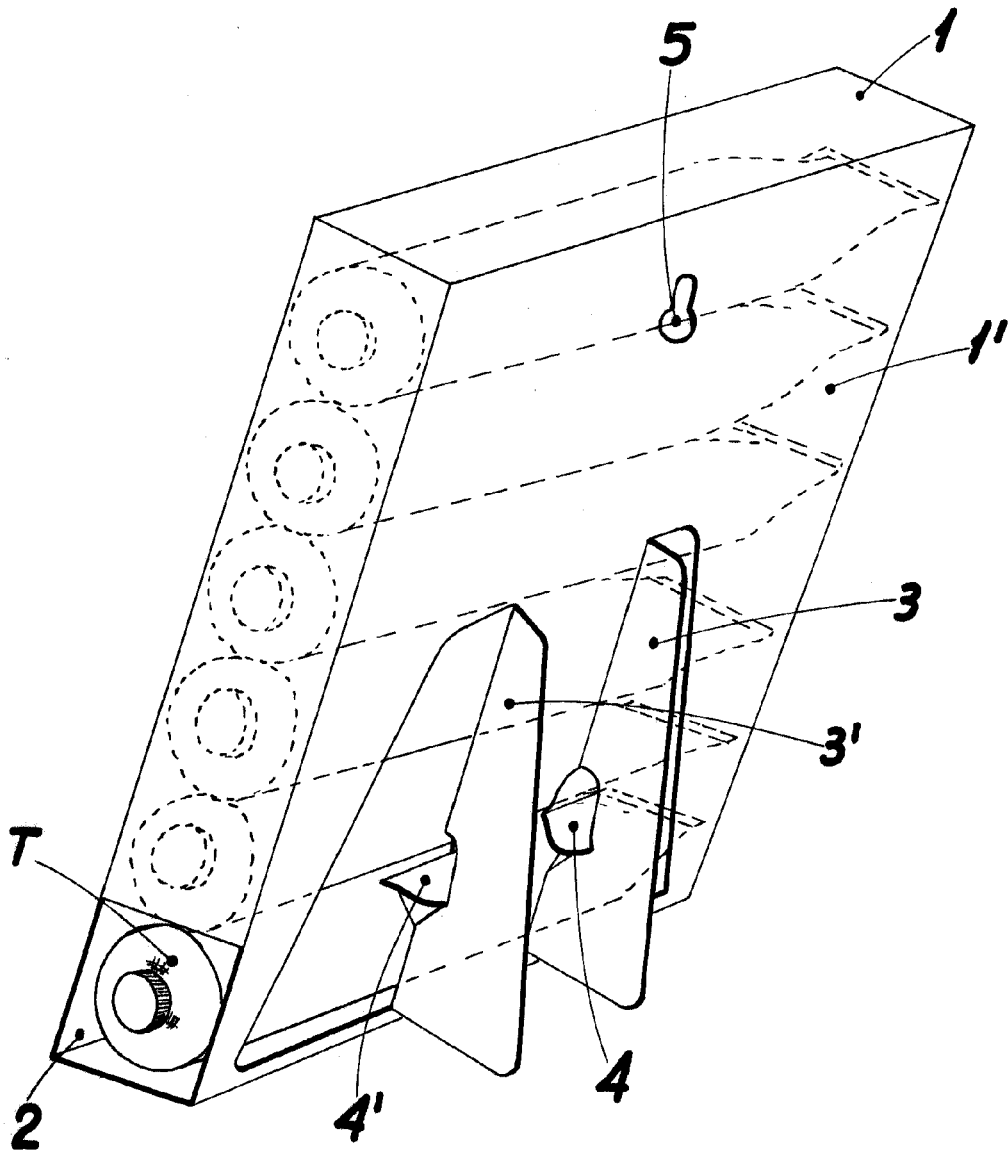

Barcelona, 1956
P.A. Juan B. Renter Ridaura
Juan B. Renter Ridaura

Escala variable