



•52107

M O D E L O
D E
U T I L I D A D

a favor de Don AMILCARE MUSSI MDROTI, de nacionalidad italiana, residente en Barcelona, Rambla de Cataluña, 84, 4º, por "ESPONJA MEJORADA".

- . -

MEMORIA DESCRIPTIVA

- La presente invención se refiere a una esponja mejorada de las del tipo que contiene un detergente oculto en su masa, en forma apropiada para su utilización en las faenas de limpieza doméstica (fregado de suelos, vajillas, etc), la cual reúne una serie de ventajas de orden técnico con relación a las conocidas en la actualidad superándolas notablemente al permitir un considerable ahorro de detergente, lo que representa económicamente un importante factor de su utilidad.
- 5.
10. Sobradamente son conocidas las esponjas con de-

• 52107^{23 000}



- tergente ocluído en su masa, bien embebido en los alveolos de la esponja que impregnan su conjunto, bien en un hueco interior previsto en su núcleo, en forma sólida, en polvo o en pasta. Pero todas adolecen de un inconveniente fundamental: la imposibilidad de regular de una manera efectiva el consumo del detergente. El solo contacto con el agua lo va eliminando progresivamente y aunque no se use la esponja, mientras conserva la humedad, va consumiéndose considerablemente provocando el pronto desgaste de la esponja.
- 5.
- 10.

Con la esponja mejorada objeto de la invención, quedan resueltos los inconvenientes aludidos, lográndose un reparto gradual del detergente al emplearlo según propia voluntad.

- 15.
- La esponja objeto de la invención consiste esencialmente en un bloque de material esponjoso sintético en cuyo interior queda contenida, preferentemente en el centro, una bolsa de material impermeable flexible, provista de unos orificios convenientemente distribuidos y dotados de pequeñas válvulas, que al presionar la bolsa dan salida a un detergente viscoso contenido en su interior, impidiendo sin embargo la entrada y contacto directo del resto de detergente con el agua.
- 20.

- 25.
- Para la mejor comprensión de cuanto se indica en la presente memoria descriptiva se acompaña un dibujo en el que, esquemáticamente y tan sólo a título de ejemplo, se representa un caso práctico de realización del objeto de la invención.

• 52107²⁸ DIC.



En dicho dibujo, la figura 1, representa una vista en perspectiva de la esponja abierta mostrando su interior y la figura 2, una sección longitudinal de la misma.

5. En el aludido dibujo, el objeto de la invención está constituido por una masa de material esponjoso sintético, que forma un bloque -1- partido parcialmente en sentido longitudinal, determinando un sector con dos capas -2- y -3-, las cuales quedan adecuadamente soldadas por sus bordes -4-.

10. En el interior queda contenida una bolsa -5- de material impermeable y flexible en la que se aloja un detergente -6- viscoso. La bolsa -5- va provista a ambos lados de sendos orificios dotados de válvulas -7- y -8-, que regulan la salida del detergente cuando existe una presión suficiente sobre ella, impidiendo la entrada de agua.

15. Se comprende, pues, que cuando se necesita emplear una cantidad de detergente para la operación de limpieza, basta presionar la esponja -1-, presión que repercute en la bolsa -5-, haciendo salir el detergente -6- por las válvulas -7- y -8- con perfecta regulabilidad. De esta forma el detergente es empleado solo a voluntad y aunque la esponja esté impregnada de agua, este queda perfectamente resguardado en el interior de la bolsa -5-, hasta tanto no interese una nueva extracción. La constitución de esta esponja mejorada, la hace más práctica y asegura un ahorro eco-

• 52107



nómico para el usuario.

Se comprende que serán independientes del objeto del presente modelo de utilidad, los materiales empleados en su construcción, dimensiones, mecanismos y todo cuanto no afecte a la esencialidad de la invención.

5.

- . -

N O T A

Se reivindica como objeto del presente modelo de utilidad:-

10. 1. Esponja mejorada, que se caracteriza esencialmente por estar constituida por un bloque de material esponjoso sintético de contorno apropiado en cuyo interior queda contenida adecuadamente situada, una bolsa de material impermeable flexible que contiene un detergente de viscosidad apropiada, cuya bolsa está provista de unos orificios dotados de sendas pequeñas válvulas reguladoras de la salida del detergente que permiten únicamente dicha salida siempre que exista la debida presión sobre la bolsa.

15.

2. Esponja mejorada.

20.

La presente memoria consta de cuatro hojas foliadas, escritas a máquina por una sola cara.

Barcelona, a 28 de diciembre de 1955.

Amilcare MUSSI MOROTTI

p.a.

L. PONTI

p.p.

52107



Fig. 1

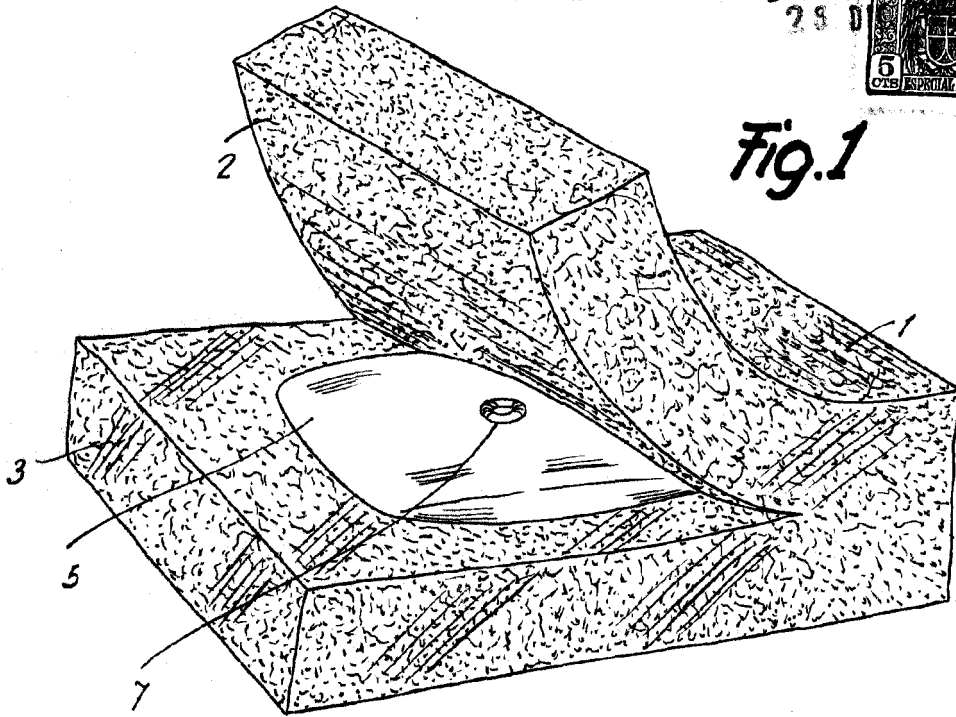
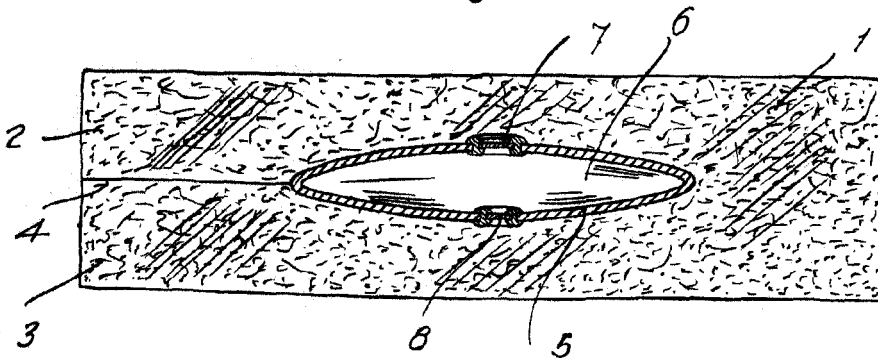

Fig. 2



Barcelona, 28 Diciembre 1955
Amilcare Mussi Morotti
p.a.

I. FONTE

P.P.