

52061

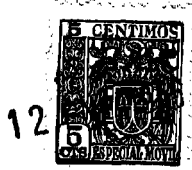

M O D E L O  
D E  
U T I L I D A D

para "UN CARRO DE JUGUETE CON MOVIMIENTOS COMBINADOS", a favor de DON JORGE BADÍA PLA, residente en BADALONA (Barcelona), calle San Bruno, nº 95.

. = .

MEMORIA DESCRIPTIVA

El modelo objeto de la presente memoria se refiere a un carro de juguete con movimientos combinados.

5. Consiste en una plataforma con cuatro ruedas, dos a dos montadas en respectivos ejes solidarios de las mismas. En la plataforma existen unas espigas verticales con parte inferior ensanchada y encajada en alveolos de la propia plataforma. En estas espigas se encajan los cubiletes portadores de unas bolas o similares, cuyos cubiletes se encuentran en contacto tangencial sobre las llantas de las respectivas ruedas por lo que al rodar el carro giran aquellos.

10.

52061 12 E



Sobre cada eje se monta un cajetín hueco transparente dentro del que van bolas u otros elementos, que al girar el cajetín con el eje, producen ruido y efectos ópticos.

5. Con el fin de facilitar la explicación se acompaña a la presente memoria una lámina de dibujos en la que se ha representado un caso de realización que se cita a título de ejemplo.

En el dibujo:

La figura 1 muestra en detalle, en sección parcial uno de los cajetines o cubiletes giratorios,

10. la figura 2 manifiesta por la parte inferior el carro con sus dos ejes, y

la figura 3 indica una vista perspectiva del exterior del conjunto.

15. Consiste en una plataforma -1- que lleva las ruedas -2- unidas dos a dos a los ejes -3- y -4-.

20. Las ruedas tienen su llanta en doble cono, para formar la arista -5- con la que entran en tangencia con los respectivos fondos -6- de los cubiletes -7- que se hallan montados sobre las espigas fijas -8- que obran como eje de giro de dichos cubiletes. En el interior de estos cubiletes se hallan bolas o similares -9-.

En el centro de la plataforma se halla un muñeco fijo -10- para hacer destacar con su inmovilidad aún más la rotación de los cubiletes que lleva alrededor.

25. El modelo dentro de su esencialidad, puede ser llevado a la práctica en otras formas de realización que difieran en detalle de la indicada a título de ejemplo, a las cuales alcanzará igualmente la protección que se recaba. Podrá pues, construirse en cualquier forma y tamaño con los materiales más adecuados, por quedar todo ello comprendido en el espíritu de las reivindicaciones.

30.



12 E

NOTA 52061

52061

Descrito el objeto y utilidad de la invención, lo que se declara como no divulgado ni practicado en España, comprende las siguientes reivindicaciones:

5. 1. Un carro de juguete con movimientos combinados, caracterizado por estar constituido por una plataforma con ruedas, cada una de las cuales se hallan en tangencia por su llanta con los fondos de respectivos cubiletes, montados libremente sobre sendas espigas verticales que sobresalen de la plataforma por la parte superior, llevando los referidos cubiletes, bolas u otros elementos sueltos para sonoridad y efecto óptico.

2. Un carro de juguete con movimientos combinados.

Según se describe y reivindica en la presente memoria descriptiva que consta de tres hojas, foliadas y escritas a máquina por una sola cara, acompañadas de una lámina de dibujos.

Madrid, a 7 de enero de 1956.

JORGE BADÍA PLA.

p.a.

JAIME ISERN MIRALLES

P.P.

Fig. 1

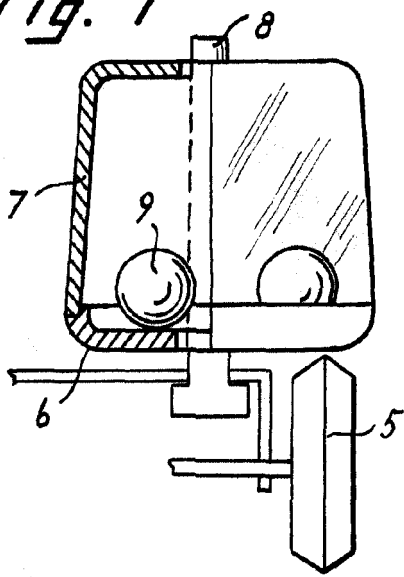

Fig. 2

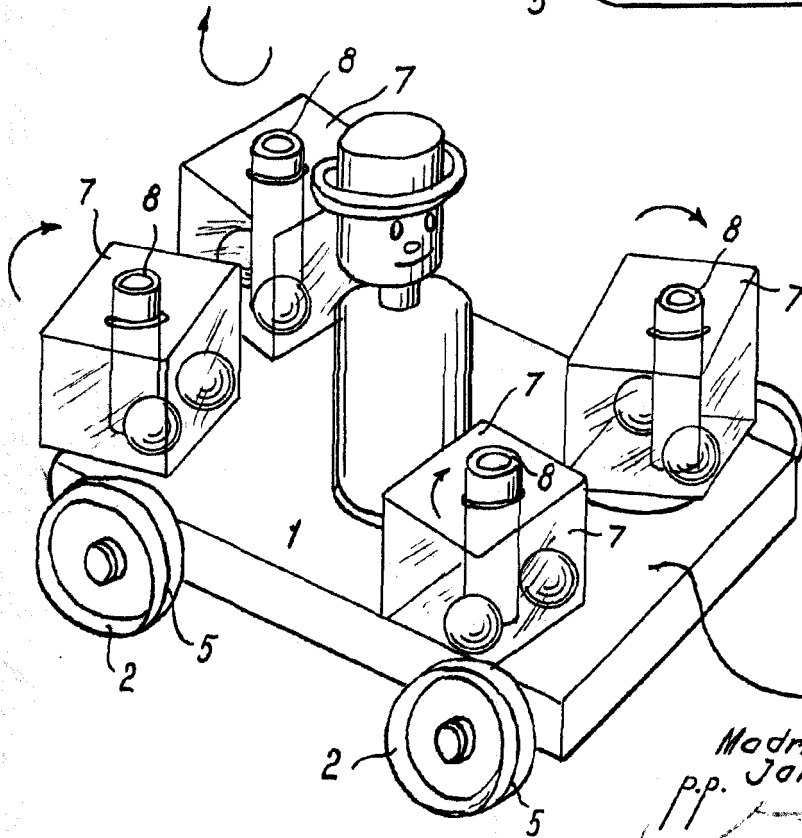
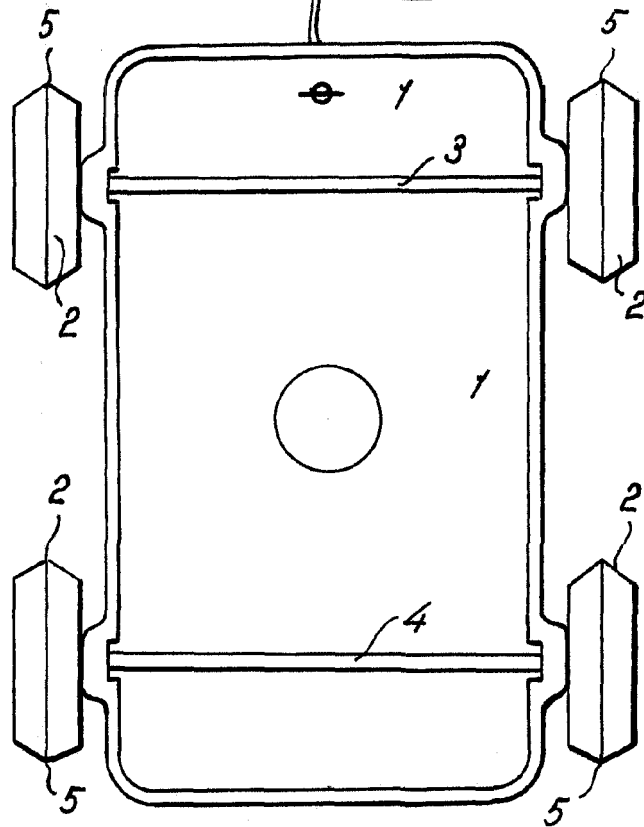

Fig. 3



Madrid, 12 ENF 1955  
pp. Jaime Isern