

52058

12 ENE



M O D E L O D E U T I L I D A D

por VIENTE años

5.- en España, a favor de la firma INDUSTRIAS PLASTICAS LUGAR, S.A, entidad domiciliada en Madrid, Paseo de la Castellana num.10por:

PALA PARA RECOGIDA DE BASURAS.

M E M O R I A D E S C R I P T I V A .

10.- La presente memoria descriptiva, hace referencia a una nueva pala para la recogida de basuras, papeles, etc. y tiene por objeto garantizar a su concesionario la explotación exclusiva en todo el territorio nacional del objeto descrito.

15.- Esencialmente la invención consiste en crear un nuevo tipo de pala, que reúna las características necesarias de solidez, duración, poco peso y fácil manejo, así como hallarse constituida basándose en un especial diseño, que permite en todo momento el poder trasladar la basura recogida sin riesgo de que ésta se vaya derramando, habiéndosele dotado a este fin de correspondientes laterales, que no solamente cierran el conjunto por su



parte posterior, sino que se prolongan hacia delante en disminución hasta morir en el canto que constituye el receptor por su parte delantera inferior.

25.-

Asimismo se halla dotado el conjunto anteriormente descrito de un asa que adopta la forma de una escuadra la cual por la parte inferior de lo que constituye el asidero, lleva un nervio central que presenta una línea ondulada donde se acoplan encajando los dedos de la mano del usuario.

30.-

Para mayor consistencia de la pieza, se ha previsto dotarle en su interior de un nervio central del mismo material el cual abarca toda la superficie superior y curva interior.

35.-

A fin de evitar un desgaste prematuro de la superficie de roce con el suelo, se le ha dotado de una sucesión de nervios del propio material, colocados en sentido vertical y longitudinal, dando origen a una pluralidad de cuadrillos, que al propio tiempo constituyen un refuerzo de la citada superficie de roce.

40.-

A fin de facilitar la comprensión del invento, se ha dotado a la presente memoria descriptiva de una hoja de dibujos, en la que con números se han representado las diferentes partes de que se compone y que se corresponden entre sí.

45.-

En los dibujos, la figura, 1a, es una vista en perspectiva de la pala propiamente dicha, en la que -1- es uno de los laterales, el derecho, -2- asa que constituye el mango para su manejo, -3- refuerzo interior situado al centro de la pala, -4- nervios de refuerzo que al propio tiempo evitan el desgaste por roce, situados en la cara exte-

50.-



rior de la superficie inferior, y finalmente -5- es el borde del recojedor o pala.

La figura 2ª, es una vista lateral de la pala, en la que -1-2-3-y 5-5 corresponden a partes descritas en la figura 1ª.

55.-

La figura 3ª, es una vista frontal de la propia pala en la que los numeros -1-2-3- y -5- corresponden asimismo a partes descritas en la figura 1ª.

Descritas suficientemente las principales características del invento, se hace constar a los efectos oportunos que tanto la forma, tamaño, dimensiones, materiales a emplear, siendo estos con preferencia de plastico, y modos de llevarlo a la practica, podran ser objeto de variacion siempre que con ello no se cambie, altere o modifique la idea fundamental del invento.

60.-

Se declaran de propiedad y novedad para todo el territorio nacional sus colonias y protectorado, las siguientes:

65.-

REIVINDICACIONES.

70.-

1ª.-Pala para recogida de basuras, caracterizada por hallarse constituida por un recipiente dotado de laterales, que vienen a morir al borde de la parte inferior del citado recipiente, caracterizandose ademas por que en su parte interior central se halla dotado de un nervio de refuerzo que da consistencia al conjunto.

75.-

2ª.Para para recogida de basuras, caracterizada, por que se ha previsto dotarla de un asidero o asa en forma de escuadra, la cual por su parte inferior presenta un nervio de refuerzo, el cual tiene la forma de los dedos, para un perfecto acoplamiento de la mano del usuario.

80.-

52058

12 ENE. 1956



85.-

3ª.-Pala para recogida de basuras, caracterizada por que se ha previsto dotar al conjunto objeto de las reivindicaciones anteriores, y a fin de evitar un desgaste prematuro producido por el roce, con el suelo, de una sucesión de nervios del propio material, colocados en sentido vertical y longitudinal, que dan origen a una pluralidad de cuadrillos, que al propio tiempo constituyen un refuerzo de la citada superficie inferior de roce.

90.-

4ª.-PALA PARA RECOGIDA DE BASURAS.

Tal y como queda descrito en la precedente memoria descriptiva que consta de cuatro hojas escritas a maquina por una sola de sus caras y otra de dibujos que la ilustran.

94.-

Madrid 12 Enero 1956

E. RODRIGUEZ DE RIVAS
P.P.

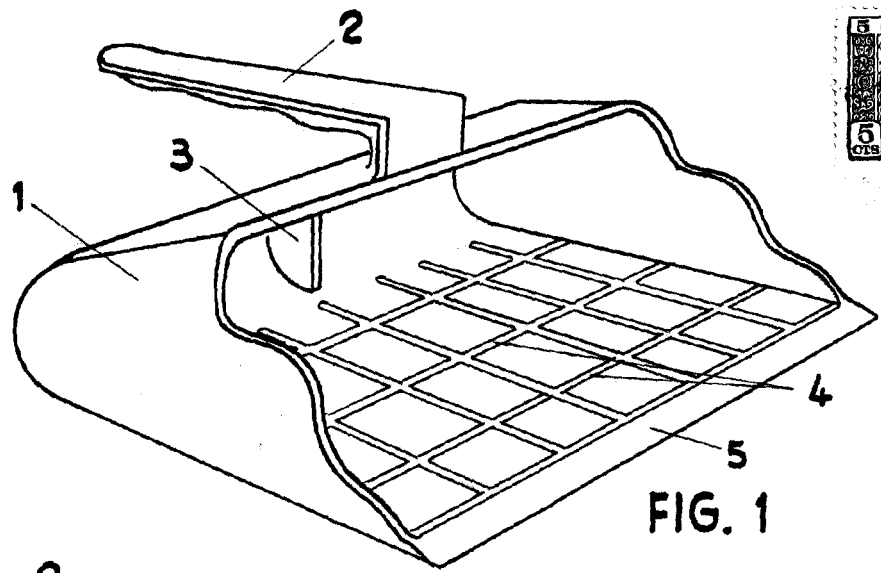

FIG. 1

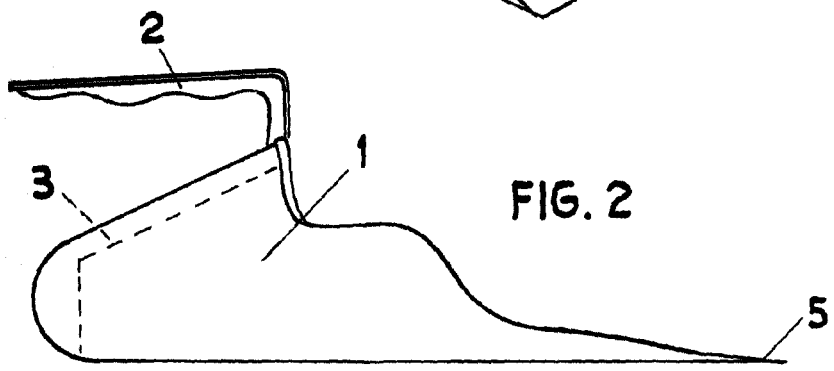

FIG. 2

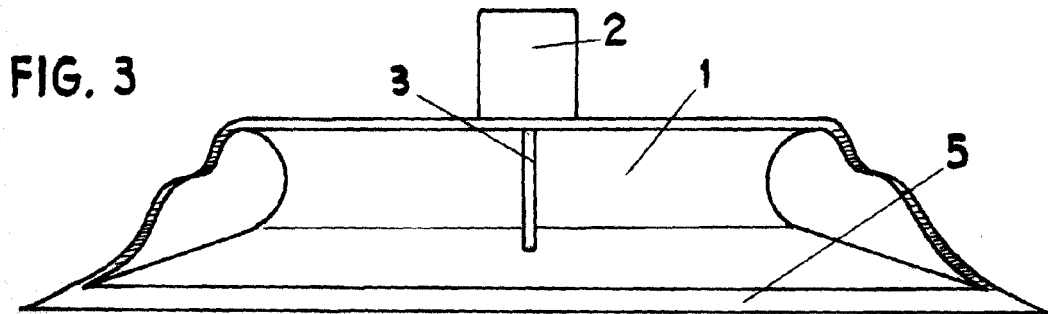

FIG. 3

Madrid,

ESCALA VARIABLE