



.52038

M O D E L O  
D E  
U T I L I D A D

a favor de Don MANUEL RIBES RODES, de nacionalidad española, residente en Barcelona, calle San Germán, 5, por "JAULA PARA FIGURAS DE JUGUETE".

- . -

MEMORIA DESCRIPTIVA

La presente invención se refiere a una jaula para figuras de juguete, la cual se caracteriza por su gran estabilidad y ligereza y ser susceptible de adoptar rápida y fácilmente una gran variedad de contornos con diversidad de compartimentos.

5.

La indicada jaula consiste esencialmente en una pluralidad de piezas iguales conformadas a modo de vallas o rejas. Cada pieza está dotada en sus extremos de elementos de enlace articulables, complementarios entre sí y de fácil y seguro acoplamiento, tal

10.

•52038

3108



como ganchos y anillas por ejemplo, por los que cada pieza es susceptible de ser unida a sus adyacentes para formar un cercado de contorno arbitrario, fácilmente variable a voluntad, en cuyo interior se disponen las figuras.

5.

Para la mejor comprensión de cuanto se indica en la presente memoria descriptiva se acompaña un dibujo en el que, tan sólo a título de ejemplo, se representa un caso práctico de realización de la jaula objeto de la invención.

10.

En dicho dibujo la figura 1 muestra una vista en perspectiva de una de las piezas; la figura 2 representa una vista en alzado en la que se observa el detalle de la unión entre las diversas piezas; y la figura 3 representa una vista en perspectiva de una jaula de contorno exagonal.

15.

La jaula está constituida por una pluralidad de piezas -1-, iguales, las cuales en el caso particular que nos ocupa adoptan la forma de una valla rectangular con base -2- para su asiento. Dicha pieza está dotada en uno de los barrotes extremos -3-, de dos anillas -4- con sus ejes en una misma vertical y en el barrote -5- del extremo opuesto con dos ganchos -6- dispuestos igualmente que las anillas -4- y acoplables en ellas, formando los elementos complementarios para el enlace articulable de unas piezas con otras.

20.

25.

Como se deduce de la descripción hecha y por la observación del dibujo la forma de unir unas con otras

•52038



las diversas piezas -1-, iguales, para constituir la jaula se reduce a acoplar los ganchos -6- de cada pieza en los anillos complementarios -4- de la pieza adyacente, dando luego a cada par de piezas adyacentes -1-, por giro sobre los elementos -4- y -6-, al ángulo que convenga para dar a la jaula el contorno que se desee.

Como puede observarse pueden formarse jaulas que contengan diversos compartimientos a fin de poder colocar separadamente las figuras representativas de las diversas especies de animales o separarlos según su alzado.

Se comprende que serán independientes del objeto de la invención los materiales empleados en la jaula, así como la forma y dimensiones, tanto absolutas como relativas, de las piezas iguales que la constituyen y, en general, todo cuanto no afecte a su esencialidad.

- . -

N O T A

Se reivindica como objeto del presente modelo de utilidad:-

1. Jaula para figuras de juguete que consiste esencialmente en una pluralidad de piezas iguales conformadas a modo de vallas o rejas, cada una de las

52038 8100



5. cuales está dotada en sus extremos de elementos complementarios de engarce articulado entre sí y de fácil y seguro acoplamiento, por los que cada pieza es susceptible de ser unida a sus adyacentes para formar un cercado de contorno arbitrario, fácilmente variable, en cuyo interior se disponen las figuras.

2. Jaula para figuras de juguete.

La presente memoria consta de cuatro hojas foliadas, escritas a máquina por una sola cara.

Barcelona, a 31 de diciembre de 1955.

Manuel RIBES RODES

p.a.

52038

Fig. 1

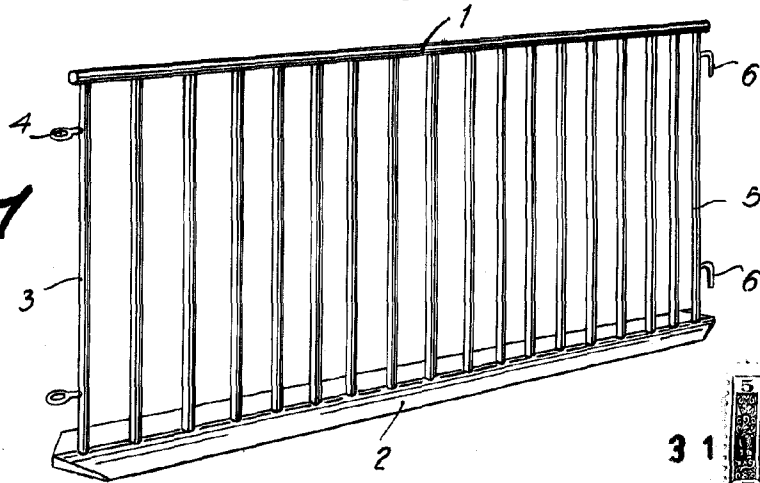

Fig. 2

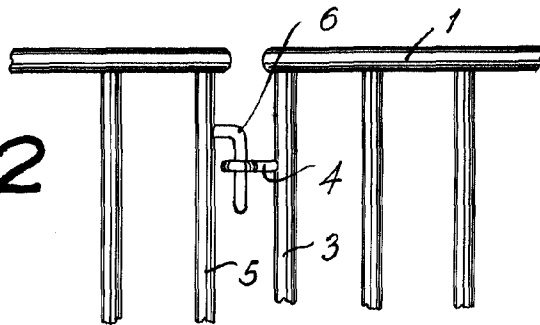
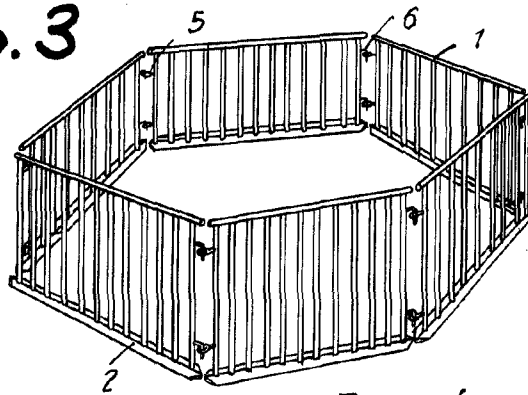

Fig. 3



Barcelona, 31 Diciembre 1955  
Manuel Ribes Rodés  
p.a.

