

•52030

28



MEMORIA DESCRIPTIVA

para solicitar

MODELO DE UTILIDAD

En España, por veinte años, a favor de D. Miguel Socias Bennassar, de nacionalidad española, con domicilio en Palma de Mallorca, Baleares, calle Tomás Forteza, 141.

Por : "TAPON PERFECCIONADO" .-

~~~~~

El objeto de la presente solicitud de Modelo de Utilidad se refiere a un tapón perfeccionado cuyas características de novedad le confieren la cualidad de aportar a la función a que se destina las siguientes ventajas :

5

a).- Es realizable en material moldeable e inerte como caucho o termoplásticos, por lo que resulta lavable, resistente e higiénico.

10

b).- Las dos unidades que lo forman que son cuello y tapón propiamente dicho van unidas de manera que per-



miten el juego de funcionamiento, pero permanecen constantemente unidas,

c).- El cierre es hermético.

15 d).- Las operaciones de tapado y destapado se hacen con facilidad y rapidez.

e).- Es adaptable instantaneamente a toda clase de envases.

20 El tapón de que se trata consiste en un conjunto formado por dos piezas de las que una de ellas es el cuello que se adapta sobre el envase en tanto que la otra, unida a esta permanentemente por medio de una tira elástica que hace a dicho tapón imperdible.

25 El cuello presenta una perforación circular central en la que es susceptible de encajar el tapón que lleva unas estrias circulares que ajustan en el orificio, mejorando el ajuste por medio de un orificio ciego del tapón que permite así la compresión contra las paredes del mencionado cuello adaptable. En la parte que el orificio del tapón es ciego lleva un reborde o sobrefalda que abraza y envuelve tapón y cuello adaptable mejorando así 30 el cierre que resulta hermético. Para facilitar el abrir y cerrar lleva la sobrefalda una solapa que, cogida con los dedos, permite con una ligera tracción abrir el envase.

35 En el adjunto plano se ha representado una forma de ejecución del Modelo de que se trata realizado de acuerdo con los principios expuestos.

La figura 1 representa el tapón completo visto de lado en posición de cerrado.

40 La figura 2 representa al mismo pero con la sobre-



falda hacia arriba.

La figura 3 es la correspondiente vista en posición de destapado.

45 La figura 4 es una vista de perfil en posición de tapado, y

La figura 5 es una sección plana de la figura 4 según el plano A-B.

50 Como puede apreciarse el tapón se compone de dos partes: un cuello (1) adaptable por medio de los labios (2) sobre el recipiente y un tapón propiamente dicho (3) unido permanentemente al cuello por la tira elástica (4). El cuello presenta un orificio central en el que es susceptible de encajar la parte cilíndrica estriada (5) del tapón (3) perfeccionándose el cierre por medio del orificio ciego (6) y de la sobrefalda (7) que se vuelve sobre el cuello envolviéndolo y determinando un cierre estanco.

55 Para facilitar la apertura la sobrefalda lleva una solapa (8) mediante la cual se puede ejercer una ligera tracción con los dedos y separar y levantar dicha sobrefalda.

60 Este Modelo es realizable en cualesquiera tamaños y materiales flexibles adecuados, siendo susceptible de toda clase de modificaciones de detalle que no alteren su fundamento.

65

NOTA

En resumen el presente Modelo de Utilidad recaerá sobre las siguientes reivindicaciones :

70 1ª.- Tapón perfeccionado, caracterizado porque consta de un cuello, adaptable al envase que se desea tapar, dotado de un orificio central y unido por un elemento e-



lástico al tapón propiamente dicho que consta de una parte cilíndrica dotada de estrias y de un orificio central ciego y de una sobrefalda que se prolonga en una solapa para permitir las operaciones de tapado y destapado obligando a la sobrefalda a adaptarse o soltarse envolviendo al tapón.

2ª.- TAPON PERFECCIONADO.

Tal y como se describe en la memoria que antecede representada en el plano que se acompaña y para los fines especificados.

Consta la presente Memoria Descriptiva, de cuatro hojas escritas a máquina por una sola de sus caras y de una hoja de planos.

Palma de Mallorca, 28 de diciembre de 1955.

F. P. Y  
*[Handwritten signature]*

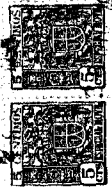

ESCALA VARIABLE

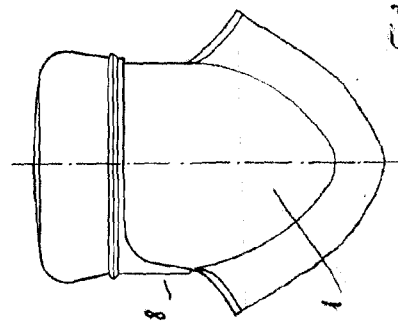

Fig. 1

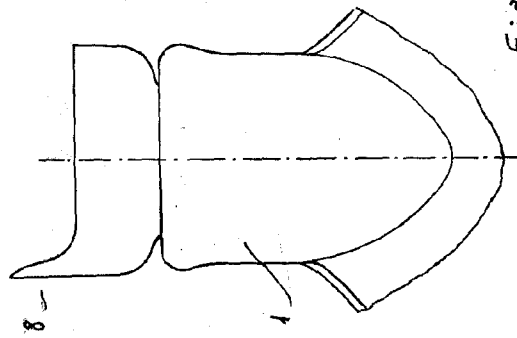

Fig. 2

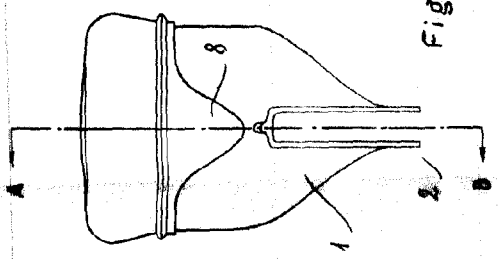

Fig. 4

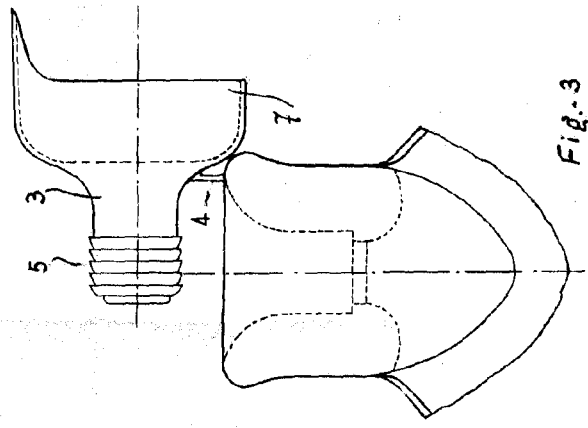

Fig. 3

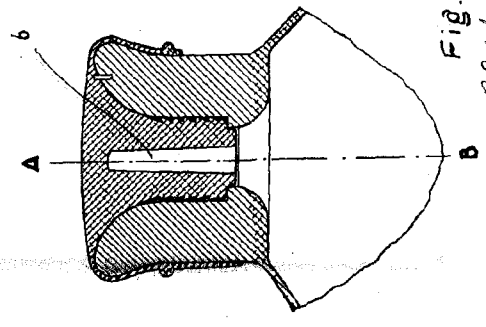

Fig. 5

R.P. 4  
11/10/23